

ORIGINALE INSTRUKTIONER - ifølge direktiv 2006/42/EF, bilag I 1.7.4.1

# INSTRUKTIONSBOG

---

**B 100C**

**B 100C LR**

**B 100C TC**

**B 110C**

**B 110C TC**

**B 115C**

**Trin IIIB**

Gravemaskinerne

[www.delpin.dk](http://www.delpin.dk)

**Reservedelsnummer 47987195**

4. udgave dansk

Marts 2016

Erstatter reservedelsnummer 47800821



# Indhold

---

## 1 GENEREL INFORMATION

Bemærkning til ejeren .....	1-1
Anvendelsesformål .....	1-2
Elektromagnetisk kompatibilitet (EMC) .....	1-4
Instruktionsbogens omfang og påkrævet uddannelsesniveau .....	1-5
Produktidentifikation .....	1-7
Opbevaringsrum til instruktionsbog på maskinen .....	1-11
Maskinens retning .....	1-12
Maskinkomponenter .....	1-14
Officielle dokumenter .....	1-17
System til recirkulation af udstødningsgas (EGR) .....	1-21

## 2 SIKKERHEDSINFORMATION

Sikkerhedsregler og definitioner på sikkerhedserklæringer .....	2-1
Sikkerhedsregler .....	2-2
Sikkerhedssele .....	2-11
Brandslukker .....	2-12
Personligt beskyttelsesudstyr (PPE) .....	2-13
Sikkerhedsregler - Forholdsregler ved håndtering af brændstof .....	2-14
Sikkerhedsregler - specifikke forholdsregler for denne maskine .....	2-15
Sikkerhedsregler - Sejjern .....	2-16
Sikkerhedsfjeder til læsseredskab .....	2-17
Økologi og miljø .....	2-20
Håndsignaler .....	2-21
Sikkerhedsskilte .....	2-28

## 3 INSTRUMENTER OG BETJENINGSGREB

### ADGANG TIL FØRERPLATFORM

Adgang til førerplads .....	3-1
-----------------------------	-----

### FØRERSÆDE

Førersæde .....	3-4
-----------------	-----

### BETJENINGSANORDNINGER, FREM

Forreste betjeningsfunktioner .....	3-10
Ratstamme .....	3-12
Pedaler .....	3-13
Parkeringsbremse greb .....	3-14
Transmissionsbetjening .....	3-15

### BETJENINGSANORDNINGER, HØJRE SIDE

Betjeningsgreb i højre side .....	3-21
-----------------------------------	------

---

## UDVENDIGE BETJENINGSANORDNINGER

Roterende blink (ekstraudstyr) .....	3-23
Hovedkontakt for batteri .....	3-24

## INSTRUMENTBRÆT

Instrumentbræt – front .....	3-25
Instrumentbræt/-panel .....	3-27
Automatisk/manuel regenerering af dieselpartikelfilteret (DPF) .....	3-33
Forhindring af regenerering .....	3-37
Nulstilling af olielevetid .....	3-39
Displayets lysstyrke .....	3-40
Gasspjældssensitivitet .....	3-41
Maksimalt gasspjæld/koldstartstomgang .....	3-42
Instrumentbræt – Side (B100C - B100CTC - B110C - B110CTC - B115C) .....	3-44

## FØRERHUSETS BETJENINGSELEMENTER OG JUSTERINGER

Førerhus og platform - Identifikation af betjeningsfunktioner .....	3-46
---	------

## BETJENINGSGREB TIL LÆSSERREDSKAB

Betjeningsgreb til læsser .....	3-51
Læsserredskab – funktion .....	3-52
Læsseskovlstyring - 4x1 (hvis monteret) .....	3-54
Låsning af læsserredskabets betjeningsgreb - (Specifikt for visse lande) .....	3-55

## BETJENINGSGREB TIL RENDEGRAVERREDSKAB

Betjeningsgreb til rendegraverredskab .....	3-56
Mekanisk betjeningsgreb til graveaggregat .....	3-59
Hydrauliske betjeningsgreb til rendegraverredskab .....	3-69

## KLIMASTYRING

Betjeningsgreb til varme- og klimaanlægsenhed .....	3-75
Førerhusets luftspjæld .....	3-80

## 4 BETJENINGSINSTRUKTIONER

### OPSTART AF ENHEDEN

Inden betjening af maskinen .....	4-1
Betjening af maskinen .....	4-2
Tilkøringsperiode .....	4-4

### START AF ENHEDEN

Start af motoren .....	4-5
Starthjælp (med startkabler) .....	4-7
Start af motoren - Ved temperaturer under – 18 °C (– 0,4 °F) (ekstraudstyr) .....	4-9
Start af motoren - Ved lave temperaturer med “forvarmer” (ekstraudstyr) .....	4-10
Tyverisikring .....	4-11

---

## STOP AF ENHEDEN

Standstning af motoren .....	4-12
------------------------------	------

## KØRSEL AF ENHEDEN

Transport på arbejdsstedet .....	4-13
2WD eller 4WD .....	4-15
Styringsvalg (4WS) .....	4-16
Knap til differentialespærre .....	4-19

## PARKERING AF ENHEDEN

Parkering af maskinen .....	4-20
-----------------------------	------

## 5 TRANSPORTFUNKTIONER

### VEJTRANSPORT

Krav til kørsel på vej .....	5-1
Forholdsregler for kørsel på vej .....	5-3

### KLARGØRING TIL VEJTRANSPORT

Klargøring af maskinen til kørsel på vej .....	5-4
--	-----

### FRAGT

Maskintransport (på en anhænger) .....	5-10
--	------

### BJÆRGNING

Bugsring af maskinen .....	5-11
----------------------------	------

## 6 DRIFTSFUNKTIONER

### GENEREL INFORMATION

Betjening af maskinen i koldt vejr .....	6-1
Betjening af maskinen i store højder .....	6-2
Arbejde med maskinen i vand .....	6-3
Sådan løftes maskinen .....	6-4

### LÆSSEREDSKAB

Organisering af arbejdsstedet .....	6-5
Knap til frakobling af transmissionen .....	6-6
Betjening af læssereds-kabet .....	6-7
Sikkerhedsfjeder til læssereds-kab .....	6-10
Læsseskovl - afmontering .....	6-13
Læsseskovl - Montering .....	6-15
Læsseskovl med gafler (ekstra-udstyr) .....	6-16
Lastløft med læssereds-kabet .....	6-18

---

## RENDEGRAVERREDSKAB

Gravemaskinetilbehør .....	6-20
Placering af rendegraverredskabet i arbejdsposition .....	6-21
Gravemaskinetilbehør (Version med sideskift) .....	6-25
Stabiliseringsklodser .....	6-27
Betjening af rendegraverredskabet .....	6-29
Rendegraverens skovl - afmontering .....	6-34
Rendegraverens skovl - montering .....	6-35
Rendegraverens skovl - Gravevinkel .....	6-36
Ballast .....	6-37
Lastløft med rendegraverredskabet .....	6-40

## 7 VEDLIGEHOELDELSE

### GENEREL INFORMATION

Væsker og smøremidler .....	7-1
Udstødningsbehandling med recirkulation af udstødningsgas (EGR) - Basisinstruktioner - Nulstilling af overvågningssystemet for olielevetid .....	7-3
Generel specifikation - dieselbrændstof .....	7-4
Generel specifikation - biodieselbrændstoffer .....	7-5
Brændstoftank .....	7-8
Hydraulikolie .....	7-9
OAT-kølevæske (Organic Acid Technology) .....	7-10
Anbefalet motorolie til driftstemperaturområder .....	7-12
Sikkerhed ved vedligeholdelse .....	7-13
Driftstimer og kontrolintervaller .....	7-15

### VEDLIGEHOELDESESDIAGRAM

Vedligeholdelsesdiagram .....	7-17
-------------------------------	------

#### For hver 10 timer

Kontroller ved start og før hvert arbejds skift (10 timer) .....	7-19
Drivremme - kontrol .....	7-20
Hydraulikslanger, rør og fittings .....	7-21
Motoroliestand .....	7-22
Hydraulikoliestand .....	7-24
Brændstoftankbeholdning .....	7-26
Motorkølevæske .....	7-27
Væskestand for forrudesprinkler .....	7-28
Kontrollér hjul og dæk .....	7-29
Arbejdsredskaber .....	7-30

#### For hver 50 timer

Brændstofforfilter - aftapningskondensation .....	7-32
Dæktryk .....	7-33
Dørhængsler .....	7-37
Arbejdstilkoblinger - smøring .....	7-38

---

## For hver 250 timer

Førerhusbeskyttelsessystem .....	7-40
Sæde og sikkerhedssele .....	7-44
Førerhusluftfilter .....	7-45
Varmer og fordamper (Airconditionssystem) .....	7-48
Brændstoftank - Tøm væske .....	7-49
Airconditionkompressorens drivrem .....	7-50
Pakninger til airconditionanlæggets kompressor .....	7-51
Køler og kondensator - rengøring .....	7-52
Transmissionsoliestand .....	7-54
For- og bagaksel .....	7-55
Udlufter/påfyldningsdæksel til hydraulikolietank - rengøring .....	7-66
Batteripoler .....	7-67
Teleskopskovi. ....	7-68

## For hver 500 timer

Motorolie og -filter .....	7-69
Brændstoffilter .....	7-72
Brændstofforfilter .....	7-73

## For hver 1000 timer

Eftersyn og rengøring af maskinen .....	7-74
Brandslukker .....	7-75
Motorluftfiltre .....	7-76
Power Shuttle-transmission - udskiftning af oliefilter .....	7-78
Power Shuttle-transmission - olieskift .....	7-79
Power Shuttle-transmission - rengøring af skærmfilter .....	7-80
Powershift-transmission - udskiftning af oliefilter .....	7-82
Powershift-transmission - olieskift .....	7-83
Olie til forreste og bageste aksler .....	7-84
Bremsepedalgreb - smøring .....	7-90
Hydraulikoliefilter .....	7-91
Hydraulikolie .....	7-93
Hydraulikcylindre .....	7-95
Generator .....	7-96

## For hver 2000 timer

Motorens kølesystem - Udskift væske .....	7-97
---	------

## For hver 3000 timer

Dieselpartikelfilter (DPF) .....	7-100
----------------------------------	-------

## For hver 4000 timer

Motorudluftningsfilter .....	7-101
------------------------------	-------

## Efter behov

Drivrem .....	7-102
---------------	-------

---

Airconditionkompressorens drivrem .....	7-104
Turbolader - Kontrollér .....	7-105
Udluftning af brændstofsystém .....	7-106
Luftfilterelement .....	7-107
Hjul og dæk .....	7-111
Parkeringsbremse .....	7-115
Hydrauliksystem - trykudligning .....	7-116
Pærer .....	7-119
Sikringer og relæer .....	7-122
Telematiksystemets sikringer (hvis monteret) .....	7-129
Af- og påmontering af batteri .....	7-130
Stabilisatorer (sideskift) - kontrol af spillerum og justering .....	7-131
Teleskopskovl (hvis monteret) .....	7-132
Skovltænder - udskiftning .....	7-133
Læsserskovl - selvnivellerende justering .....	7-134

## OPMAGASINERING

Maskinopbevaring .....	7-135
------------------------	-------

## 8 FEJLFINDING

### FEJLKODELØSNING

Fejlfinding .....	8-1
Motor - Fejlfinding .....	8-3
Startmotor - fejlfinding .....	8-5
Generator - Fejlfinding .....	8-6
Transmission - Fejlfinding .....	8-7
Aksler - fejlfinding .....	8-10
Styresystem - fejlfinding .....	8-13
Hydrauliksystemer - Fejlfinding .....	8-14
Læsserredskab - fejlfinding .....	8-15
Rendegraverredskab - fejlfinding .....	8-16
Sving - fejlfinding .....	8-17
Hydraulikpumpe - fejlfinding .....	8-18
Elektriske systemer - Fejlfinding .....	8-19
Førerhus - Fejlfinding .....	8-20
Airconditionsystem - fejlfinding .....	8-21

## 9 SPECIFIKATIONER

Væsker og smøremidler .....	9-1
Motor .....	9-2
Kraftoverføring .....	9-4
Bremser og styreenheder - Generel specifikation .....	9-5
Bremser og styreenheder - Generel specifikation .....	9-7
Hydraulik .....	9-9
Frontkontravægt .....	9-10
Støj- og vibrationsniveauer .....	9-11
Skovle .....	9-12
Dæk .....	9-13
Mål og ydeevne .....	9-16

---

Ydeevne, læsserredskab med gaffer .....	9-31
Ydeevne, rende-graverredskab .....	9-35
Løftekapacitet, rende-graverredskab .....	9-54

## 10 TILBEHØR

Mekanisk lynkobling til læsserskovl .....	10-1
Mekanisk lynkobling til rende-graverskovl .....	10-2
Hydraulikhjælpeværktøjer til rende-graverredskab .....	10-3
Manuelt betjente hydraulikhjælpeværktøjer .....	10-4
Sikkerhedsventiler til rende-graverredskab .....	10-5
Vendbare stabilisatorklodser .....	10-6
Telematik - Overblik med New Holland FleetForce™ .....	10-7

www.delpin.dk



# 1 - GENEREL INFORMATION

## Bemærkning til ejeren

Læs denne instruktionsbog, inden du starter motoren eller betjener denne maskine. Kontakt din NEW HOLLAND CONSTRUCTION-forhandler, hvis du har brug for yderligere information.

Denne instruktionsbog indeholder oplysninger om sikker betjening, justering og vedligeholdelse af din læsser/rendegraver. Denne instruktionsbog er inddelt i kapitler som angivet i indholdsfortegnelsen. Se indekset bag i denne instruktionsbog for at finde specifik information om din maskine. Læsser/rendegraveren overholder gældende sikkerhedsbestemmelser.

Læs denne instruktionsbog nøje, og vær særligt opmærksom på sikkerheds-, drifts- og vedligeholdelsesanvisningerne, så du ikke risikerer personskade, når du betjener eller udfører service på maskinen. Maskinen er designet og fremstillet i henhold til de mest strikse kvalitetsstandarder og overholder standarden **2006/42/EC**. Men risikoen for uheld kan aldrig helt udelukkes. Derfor har det afgørende betydning at være opmærksom på elementære sikkerhedsregler og anvisninger.

Tillad IKKE, at nogen betjener eller vedligeholder denne maskine, før du eller de andre personer har læst og forstået sikkerheds-, drifts- og vedligeholdelsesanvisningerne i denne instruktionsbog. Brug kun oplærte traktorførere, som du ved kan betjene og servicere denne maskine korrekt og sikkert.

Oplysningerne i denne instruktionsbog er udarbejdet på basis af de oplysninger, der var tilgængelige på det tidspunkt, hvor denne håndbog blev skrevet. Indstillinger, procedurer, reservedelsnumre, software og andet kan ændres. Disse ændringer kan påvirke den service, der gives til maskinen. Sørg for, at du har fyldestgørende og aktuelle oplysninger fra din forhandler, før du påbegynder enhver betjening af maskinen.

Opbevar denne instruktionsbog i maskinens rum til opbevaring af instruktionsbogen. Sørg for, at instruktionsbogen er komplet og i god stand. Yderligere eksemplarer af instruktionsbogen og på andre sprog kan anskaffes hos din forhandler.

Kontakt din forhandler for yderligere information eller assistance til din maskine. Din forhandler kan levere NEW HOLLAND CONSTRUCTION godkendte reservedele. Din forhandler har specialuddannede teknikere, der ved, hvordan de bedst reparerer eller vedligeholder din maskine.

## Anvendelsesformål

Rendegraverne B100C - B100CLR - B100CTC - B110C - B110CTC - B115C er udviklet til at kunne udføre de fleste opgaver, der involverer flytning af jord.

Hvis maskinen bruges til opgaver, der omfatter brug af redskaber, tilbehør eller specialudstyr, kontakt da din forhandler for at sikre, at de tilpasninger eller ændringer, som er blevet udført, opfylder maskinens tekniske specifikationer samt de gældende sikkerhedsregler.

Alle ændringer eller tilpasninger, som ikke er godkendt af producenten, kan medføre, at maskinen ikke længere opfylder de oprindelige sikkerhedsgodkendelser.

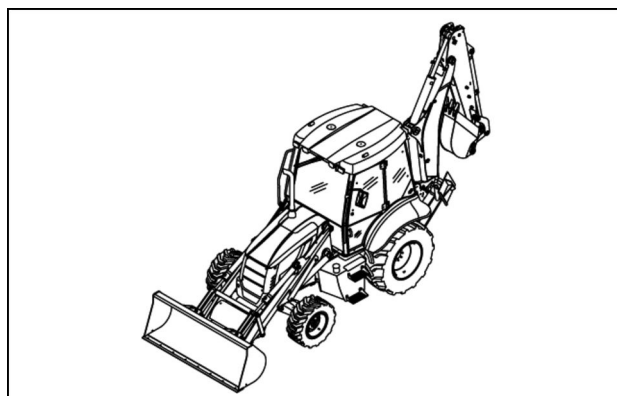

LEEN12T0528AA\_1 1

Maskinen er konstrueret med brug af den mest avancerede teknologi og efter anerkendte sikkerhedstekniske regler.

Maskinen skal bruges til det tiltænkte formål, og man skal overholde sikkerheds- og forholdsreglerne samt nøje følge betjeningsvejledningen. Enhver funktionsfejl, specielt fejl, som kan have indflydelse på maskinsikkerheden, skal omgående udbedres.

### ⚠ ADVARSEL

**Undgå personskader!**

**Anvendelse af maskinen til andre formål eller i større omfang end anvendelsesformålet er ikke tilladt. For eksempel: persontransport, anvendelse som arbejdsplatform, til træk af påmonterede last, til træk eller transport af last uden det dertil beregnede arbejdsudstyr. Hvis anvisningerne ikke overholdes, kan det medføre dødsfald eller alvorlig personskade.**

W1142B

### ⚠ ADVARSEL

Illustrationerne i denne håndbog viser muligvis beskyttelseskærmene åbne eller afmonterede for bedre at kunne illustrere en særlig funktion eller justering.

**Inden maskinen betjenes, skal alle skærme udskiftes.**

**Hvis anvisningerne ikke overholdes, kan det medføre dødsfald eller alvorlig personskade.**

W0012A

### ⚠ FORSIGTIG

**Udstyrssvigt kan medføre ulykker eller personskade!**

**Enhver form for ændring af en hvilken som helst af hydrauliksystemventilerne er strengt forbudt.**

**Hvis anvisningerne ikke overholdes, kan det medføre mindre eller middelsvære personskader.**

C0160A

Producenten/leverandøren kan ikke holdes ansvarlig for eventuelle skader som følge af utilsigtet brug af maski-

nen. Brugeren bærer alene risikoen, som affødes af forkert brug af maskinen.

Denne instruktionsbog giver brugeren vejledning i korrekt indkøring, anvendelse og vedligeholdelse af maskinen.

Læs denne instruktionsbog grundigt, og opbevar den i førerhuset, så du nemt kan finde den.

Anvisningerne vedrørende sikkerhed, betjening og vedligeholdelse er blevet udviklet for at give en sikker vedligeholdelse og betjening af denne maskine.

Hvis du har spørgsmål eller forslag vedrørende din maskine, kontakt da venligst din forhandler. Forhandlere har kvalificeret og uddannet personale til rådighed, samt originale reservedele, midler og udstyr, som er egnet til at udføre al nødvendig vedligeholdelse.

Brug ikke denne maskine til andre formål, end dem der er beskrevet i denne instruktionsbog. Hvis maskinen bruges til opgaver, der omfatter brug af redskaber, tilbehør eller specialudstyr, kontakt da din forhandler for at sikre, at de tilpasninger eller ændringer, som er blevet udført, opfylder maskinens tekniske specifikationer samt de gældende sikkerhedsregler.

Alle ændringer eller tilpasninger, som ikke er godkendt af producenten, kan medføre, at maskinen ikke længere opfylder de oprindelige sikkerhedsgodkendelser.

**OBS:** Motoren og brændstofssystemet på din maskine er designet og bygget i henhold til officielle emissionsstandarder. Ændringer udført af forhandlere, kunder, førere og brugere er strengt forbudt. Hvis man ignorerer dette, kan det medføre bødeforlæg, udgifter til retablering, bortfald af garanti, retssager samt mulig konfiskation af maskinen, indtil retablering har fundet sted. Service på og/eller reparation af motoren må kun udføres af en godkendt tekniker.

Før denne maskine overlades til en fører, skal du sørge for:

- At føreren er kvalificeret til at betjene maskinen korrekt og sikkert.

- At føreren har læst og forstået anvisningerne i denne instruktionsbog. Din forhandler står til rådighed med yderligere oplysninger.

Yderligere eksemplarer af instruktionsbogen eller instruktionsbøger på andre sprog kan anskaffes hos din forhandler.

### **Reserve dele**

De "uoriginale" reservedele er ikke blevet kontrolleret og autoriseret af producenten. Montering og/eller brug af sådanne produkter kan have en negativ effekt på maskinens egenskaber og kan forringe dens brugssikkerhed. Producenten hæfter ikke for eventuelle skader forårsaget af "uoriginale" reservedele eller tilbehør.

### **Reklamationsret**

Denne maskine er under garanti ifølge de gældende bestemmelser i dit land og i overensstemmelse med salgsaftalen, som du har indgået med forhandleren. Garantien bortfalder dog, hvis brugs- og vedligeholdelsesinstruktionerne beskrevet i denne instruktionsbog ikke følges.

**BEMÆRK:** Der følger en instruktionsbog med hver enkelt maskine. Beskrivelser og illustrationer i denne instruktionsbog er ikke bindende. Producenten forbeholder sig ret til, forudsat at de grundlæggende karakteristika for maskintyper beskrevet og vist i denne instruktionsbog forbliver de samme, at ændre leverede komponenter, dele og tilbehør uden at være underlagt et krav om rettidigt at skulle opdatere denne publikation. Ændringerne kan til enhver tid finde sted, når producenten finder det passende at foretage forbedringer, eller af hensyn til kommercielle eller produktionstekniske krav. Kontakt din forhandler eller kontakt producentens filialer, hvor du kan få yderligere oplysninger og hjælp.

www.delpir

## Elektromagnetisk kompatibilitet (EMC)

Denne maskine overholder nøje de europæiske bestemmelser om elektro-magnetiske emissioner. Der kan dog opstå interferens som følge af tilsluttet udstyr, som ikke nødvendigvis opfylder de påkrævede standarder. Da en sådan interferens kan resultere i alvorlige funktionsfejl på enheden og/eller skabe farlige situationer, skal du være opmærksom på følgende:

- Sørg for, at al ikke-- NEW HOLLAND CONSTRUCTION udstyr, der er monteret på maskinen, bærer CE-mærket.
- Den maksimale effekt fra radiokommunikationsudstyr (radio, telefoner osv.) må ikke overstige de grænser, som er angivet af de nationale myndigheder i det land, hvor maskinen anvendes.
- Det elektromagnetiske felt, som dannes af det tilsluttede system, må ikke på noget tidspunkt eller i noget punkt overstige **24 V/m** i nærheden af elektroniske komponenter.

Ved manglende overholdelse af disse regler ophæves NEW HOLLAND CONSTRUCTION garantien.

www.delpin.dk

## Instruktionsbogens omfang og påkrævet uddannelsesniveau

### Introduktion til denne instruktionsbog

Denne instruktionsbog oplyser om brugen af din NEW HOLLAND CONSTRUCTION maskine til de anvendelsesformål og under de driftsforhold, producenten har foreskrevet i forbindelse med normal drift, rutinemæssig service og vedligeholdelse. Denne instruktionsbog indeholder ikke alle oplysningerne vedr. regelmæssig service, ændringsarbejde og reparationer, der skal udføres af uddannet servicepersonale. I forbindelse med nogle af de sidstnævnte aktiviteter kan der være behov for værktøjsfaciliteter, tekniske færdigheder og/eller værktøj, der ikke leveres sammen med maskinen.

Instruktionsbogen er inddelt i afsnit som beskrevet på siden/siderne med indholdsfortegnelsen. Se indekset i slutningen af denne instruktionsbog for at finde specifik information om din NEW HOLLAND CONSTRUCTION maskine.

### Omfang og påkrævet uddannelsesniveau

Denne instruktionsbog oplyser om brugen af din NEW HOLLAND CONSTRUCTION maskine til de anvendelsesformål og under de driftsforhold, producenten har foreskrevet i forbindelse med normal drift, rutinemæssig service og vedligeholdelse.

Normal drift består af brug af NEW HOLLAND CONSTRUCTION maskinen til de formål, den er beregnet fra producentens side, af en fører, der er:

- Bekendt med NEW HOLLAND CONSTRUCTION maskinen og de monterede eller bugserede redskaber.
- Overholdelse af oplysningerne vedr. betjening og sikkerhedsregler som angivet af producenten i denne instruktionsbog og af mærkaterne på maskinen.

Normal drift inkluderer:

- Forberedelse og opbevaring af NEW HOLLAND CONSTRUCTION maskinen
- Placering af redskaber i arbejdsposition
- Montering eller afmontering af ballast
- Montering og afmontering af monterede eller bugserede redskaber.
- Justering og indstilling af NEW HOLLAND CONSTRUCTION maskinen og redskaber til specifikke forhold i marken og/eller afgrøden.

Rutinemæssig service og vedligeholdelse består af aktiviteter, der skal udføres dagligt, for at maskinen kan fungere korrekt, af en fører, der er:

- Fortrolighed med NEW HOLLAND CONSTRUCTION maskinens karakteristika
- Overholdelse af oplysningerne vedr. rutinemæssig service og sikkerhedsregler som angivet af producenten i denne instruktionsbog og af mærkaterne på

NEW HOLLAND CONSTRUCTION maskinen. Rutinemæssig service inkluderer aktiviteter som f.eks. brændstoftopfyldning, rengøring, vask, påfyldning af væsker, smøring og udskiftning af forbrugsartikler som f.eks. pærer.

Denne instruktionsbog indeholder ikke alle oplysningerne vedr. regelmæssig service, ændringsarbejde og reparationer, der skal udføres af NEW HOLLAND CONSTRUCTION uddannet servicepersonale. I forbindelse med nogle af de sidstnævnte aktiviteter kan der være behov for værktøjsfaciliteter, tekniske færdigheder og/eller værktøj, der ikke leveres sammen med NEW HOLLAND CONSTRUCTION maskinen.

Regelmæssig service består af aktiviteter, der skal udføres med bestemte intervaller:

- Af uddannet personale, der er fortrolig med NEW HOLLAND CONSTRUCTION maskinens karakteristika.
- Af uddannet personale i overensstemmelse med oplysningerne vedr. regelmæssig service og sikkerhedsregler, som delvist er angivet af producenten i denne instruktionsbog og i andre af producentens håndbøger.
- For at NEW HOLLAND CONSTRUCTION maskinen kan holde den forventede levetid. Regelmæssig service inkluderer aktiviteter som f.eks. skift af olie i motoren, de hydrauliske kredsløb eller transmissionen eller andre væsker eller komponenter, der kræver regelmæssig udskiftning.

Ændringsarbejde består af aktiviteter, der skal udføres:

- Af uddannede teknikere, der er fortrolige med NEW HOLLAND CONSTRUCTION maskinens karakteristika
- I overensstemmelse med oplysningerne vedr. ændringsarbejde, som delvist er angivet af producenten i denne instruktionsbog, i samvejledninger eller i andre håndbøger fra producenten.
- For at ombygge NEW HOLLAND CONSTRUCTION maskinen til en konfiguration, der passer til en bestemt afgrøde eller bestemte jordbundsforhold (f.eks. montering af dobbelthjul osv.)

Reparation (og afmontering) består af aktiviteter, der skal udføres:

- Af uddannede teknikere, der er fortrolige med NEW HOLLAND CONSTRUCTION maskinens karakteristika
- I overensstemmelse med oplysningerne vedr. reparationer som angivet af producenten i NEW HOLLAND CONSTRUCTION forhandlerens servicehåndbog.
- For at genoprette NEW HOLLAND CONSTRUCTION maskinens korrekte funktionalitet efter en defekt eller en forringelse af ydeevnen i forbindelse med ophugning eller afmontering NEW HOLLAND CONSTRUCTION af maskinen.

Læs denne instruktionsbog, inden du starter motoren eller betjener denne NEW HOLLAND CONSTRUCTION maskine. Hvis nogle af oplysningerne i denne instruktionsbog er uklare, eller hvis du har brug for yderligere oplysninger eller assistance, skal du kontakte din NEW HOLLAND CONSTRUCTION forhandler.

Alle personer, der skal uddannes i brugen af denne NEW HOLLAND CONSTRUCTION maskine, eller som skal

betjene den, skal være gamle nok til at være i besiddelse af et gyldigt kørekort til maskinen (eller opfylde andre relevante lokale alderskrav) og skal have udvist evnen til at betjene og vedligeholde NEW HOLLAND CONSTRUCTION maskinen korrekt og sikkert.

[www.delpin.dk](http://www.delpin.dk)

## Produktidentifikation

Ved bestilling af reservedele, forespørgsler efter oplysninger eller assistance skal maskinens og model og produktidentifikationsnummer (PIN) samt den relevante komponent opgives til forhandleren.

### Maskine

Model: \_\_\_\_\_

PIN: \_\_\_\_\_

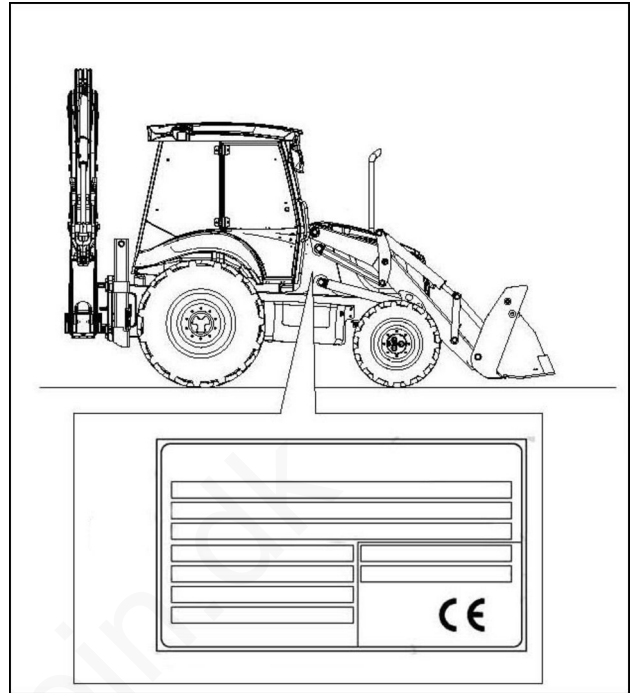

RAIL15TLB0178BA 1

### B100C-, B100C TC- og B100C LR-motor

Fiat Powertrain Technologies (FPT) 72 kW (98 Hp)  
F5HFL413C.

PIN: \_\_\_\_\_

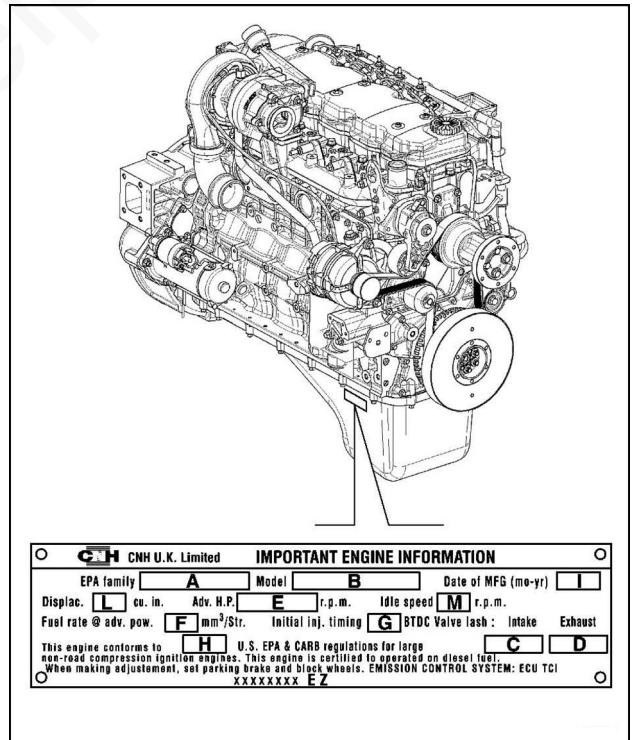

LEEN11T0339AA 2

### B110C-, B110C TC- og B115C-motor

Fiat Powertrain Technologies (FPT) 82 kW (111 Hp)  
F5HFL413B.

PIN: \_\_\_\_\_

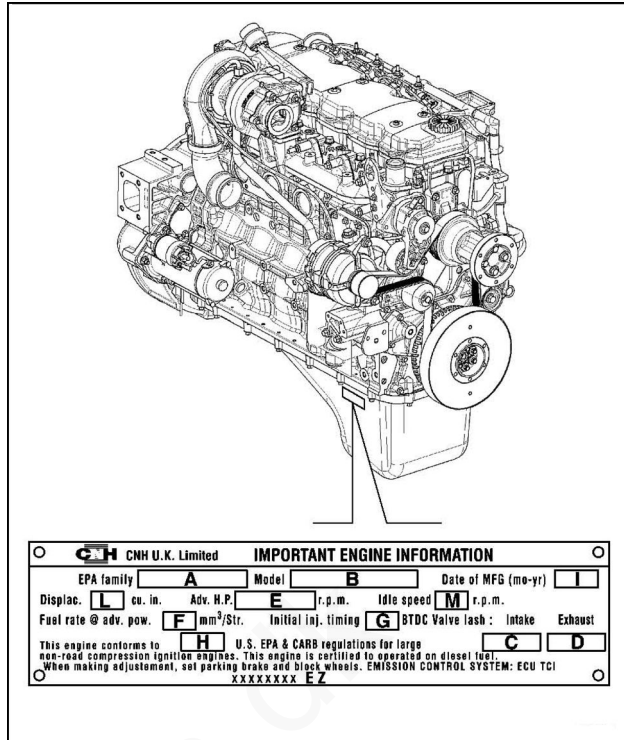

LEEN11T0339AA 3

### Power Shuttle-transmission

Model: \_\_\_\_\_

PIN: \_\_\_\_\_

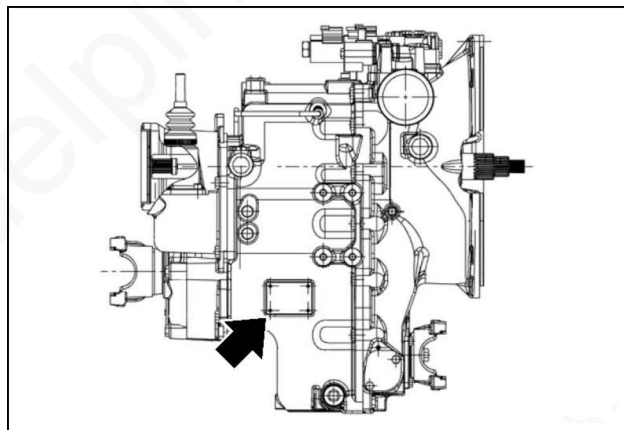

LEEN11T0340AA 4

### Powershift-transmission

Model: \_\_\_\_\_

PIN: \_\_\_\_\_

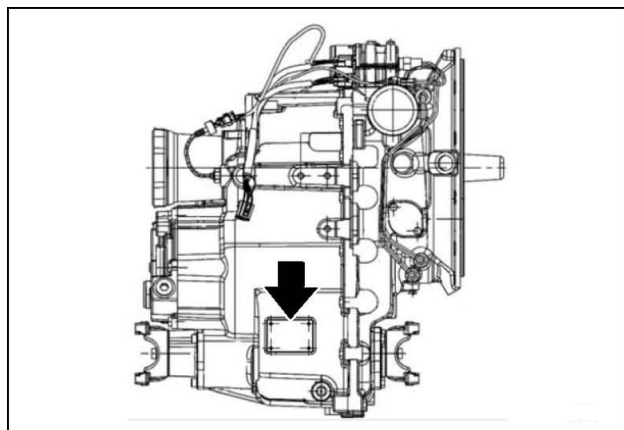

LEEN11T0341AA 5



### Aksel, front

Der anvendes samme forakselhus til modeller med hhv. 2-hjulstræk (2WD) og firehjulstræk (4WD). Der skal bruges yderligere komponenter på 4WD-versionerne.

Model: \_\_\_\_\_  
 PIN: \_\_\_\_\_  
 Forhold: \_\_\_\_\_

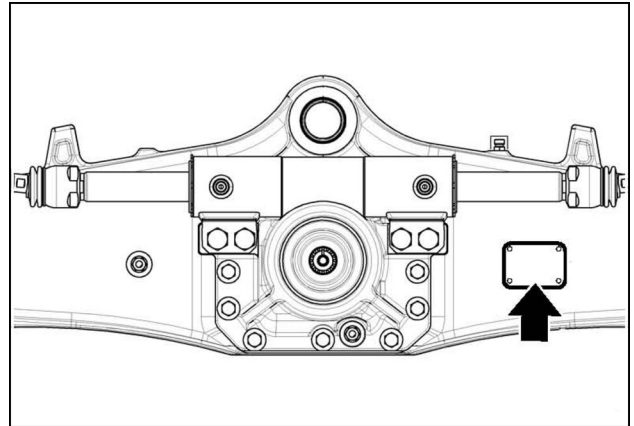

LEEN11T0342AA 6

### Foraksel - styring med firehjulstræk (4WS)

Model: \_\_\_\_\_  
 PIN: \_\_\_\_\_  
 Forhold: \_\_\_\_\_

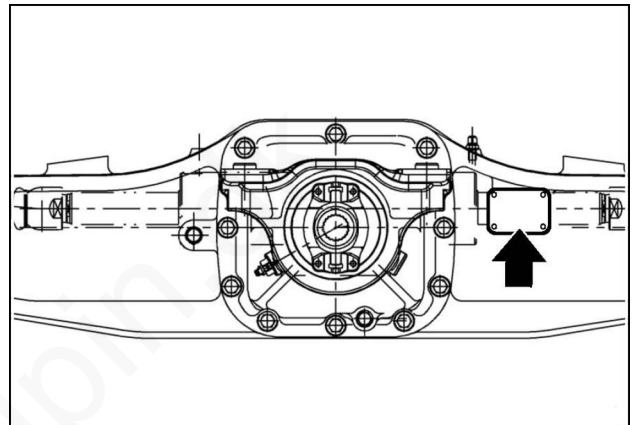

LEEN11T0343AA 7

### Bagaksel - 2-hjulstræk Steer (2WS)

Model: \_\_\_\_\_  
 PIN: \_\_\_\_\_  
 Forhold: \_\_\_\_\_

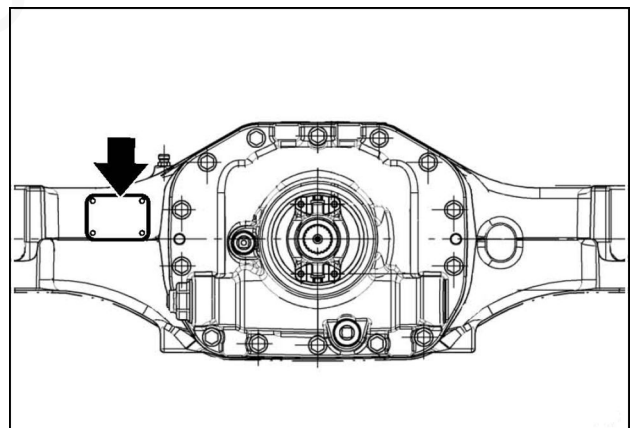

LEEN11T0344AA 8

### Bagaksel - firhjulstræk (4WS)

Model: \_\_\_\_\_  
 PIN: \_\_\_\_\_  
 Forhold: \_\_\_\_\_

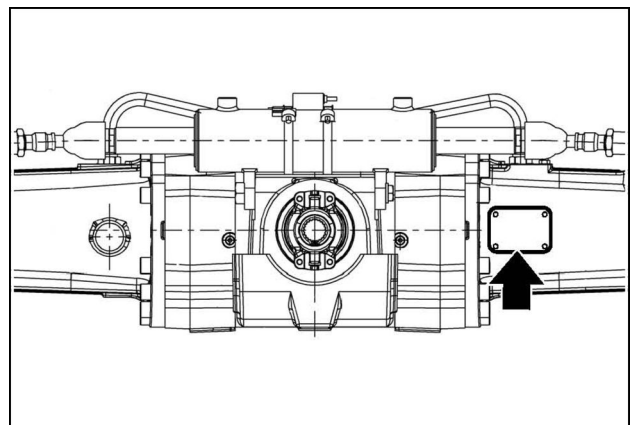

LEEN11T0345AA 9

### Førerhus

Førerhus med en godkendt styrtøjle (ROPS) og beskyttelse mod nedfaldende genstande (FOPS).

Model: \_\_\_\_\_

PIN: \_\_\_\_\_

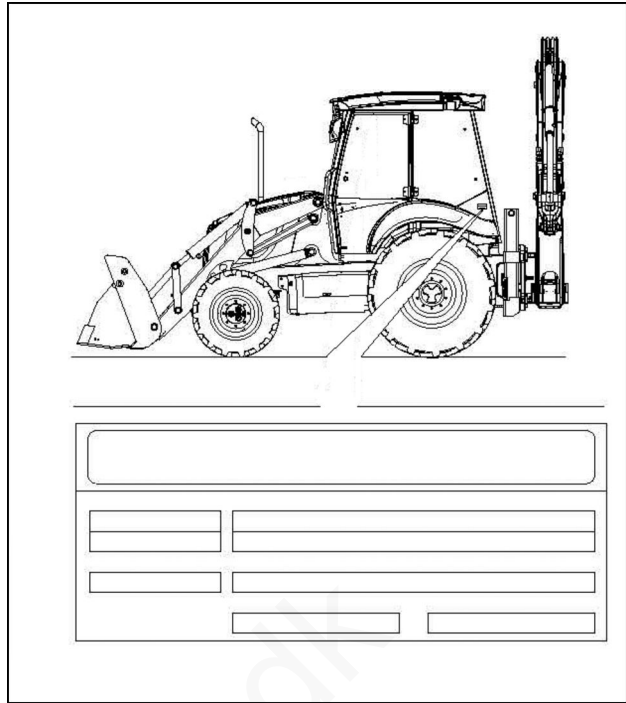

LEEN11T0463AA\_1 10

### Oversegl

Førerhus med en godkendt styrtøjle (ROPS) og beskyttelse mod nedfaldende genstande (FOPS).

Model: \_\_\_\_\_

PIN: \_\_\_\_\_

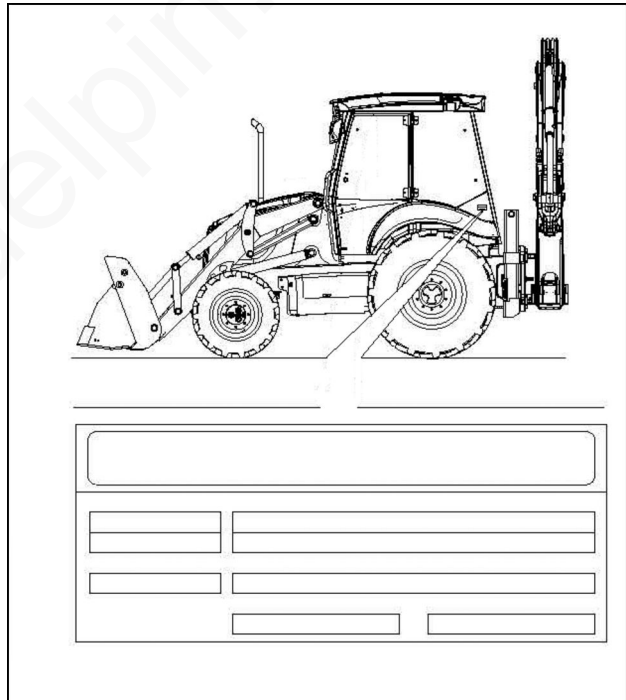

LEEN11T0463AA\_1 11

## Opbevaringsrum til instruktionsbog på maskinen

Opbevar instruktionsbogen i det dertil beregnede rum bag førersædet. Instruktionsbogen skal være tilgængelig for alle førere.

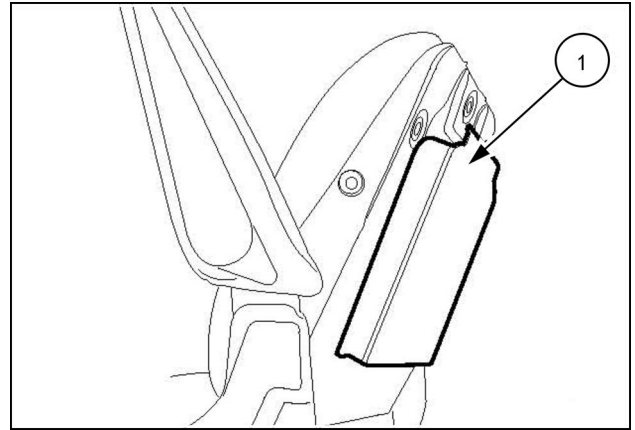

LEEN11T0064AA 1

www.delpin.dk

## Maskinens retning

Termerne Højre side, Venstre side, Forreste og Bageste bruges i denne vejledning til at angive siderne af maskinen, som de ses fra førersædet.

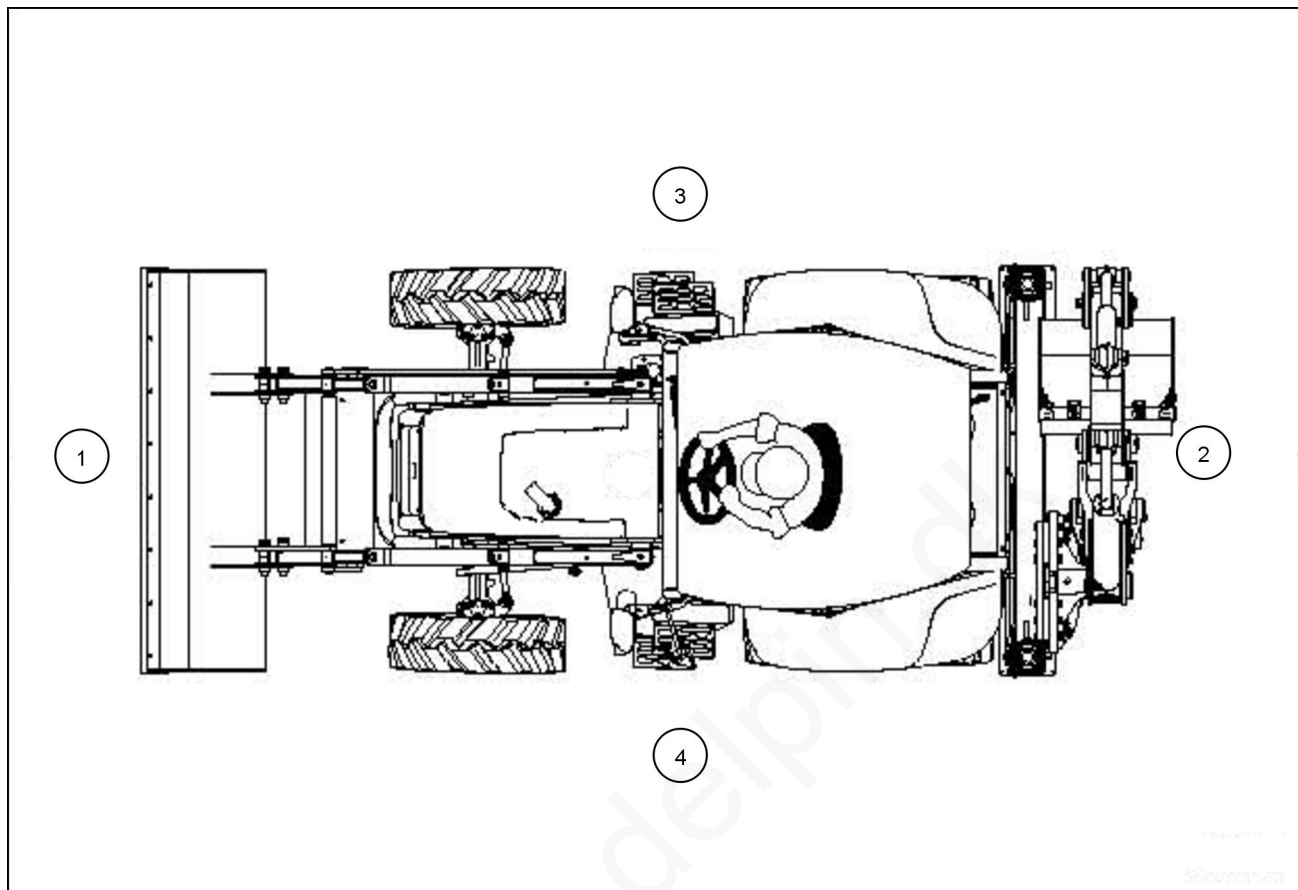

LEEN11T0030AA\_2 1

- 1. Forside
- 2. Bagsiden

- 3. Højre side
- 4. Venstre side

# 1 - GENEREL INFORMATION

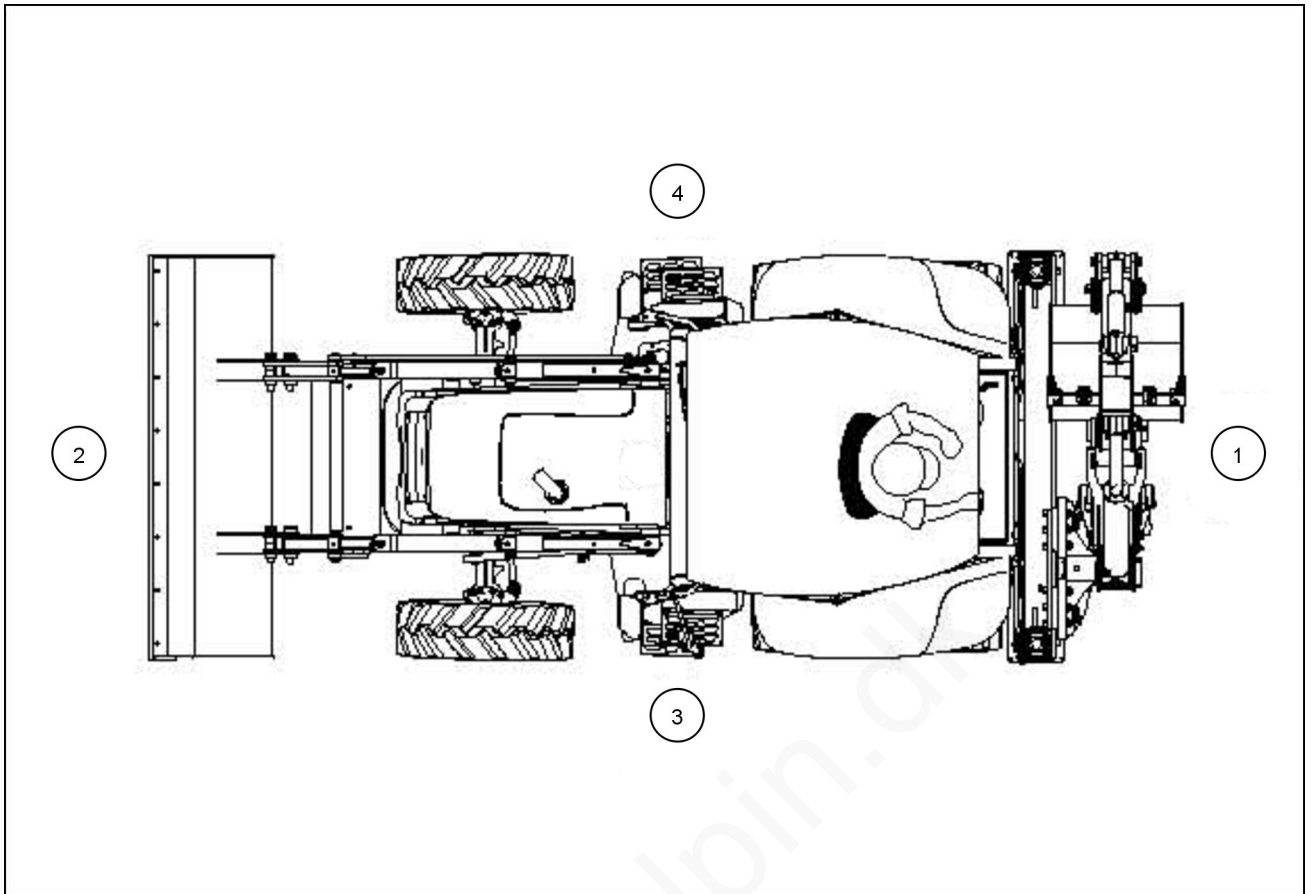

LEEN11T0031AA\_2 2

- |    |          |    |              |
|----|----------|----|--------------|
| 1. | Forside  | 3. | Højre side   |
| 2. | Bagsiden | 4. | Venstre side |

## Maskinkomponenter

### Version med sideskift

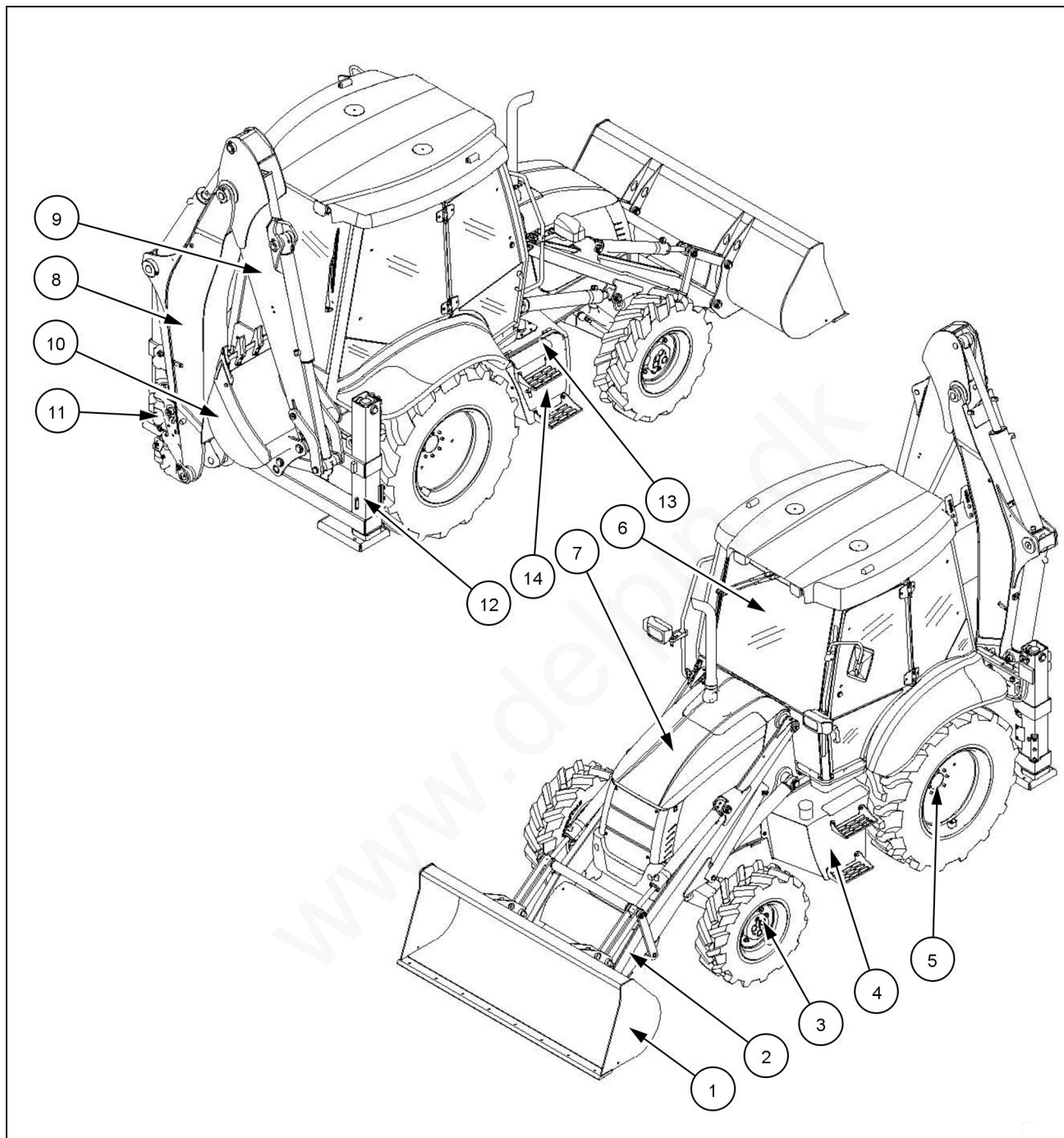

LEEN12T0576FA 1

- |    |               |     |                                       |
|----|---------------|-----|---------------------------------------|
| 1. | Læsseskovl    | 8.  | Bom til graveskovl                    |
| 2. | Læsserarm     | 9.  | Gravearm eller teleskopisk gravearm   |
| 3. | Aksel, front  | 10. | Rendegraverens skovl                  |
| 4. | Brændstoftank | 11. | Slæde med graveaggregat til sideskift |
| 5. | Bagaksel      | 12. | Stabilisatorer                        |
| 6. | Kabine        | 13. | Batteriboks                           |
| 7. | Motorhjelm    | 14. | Hydraulikolietank                     |

TC-version

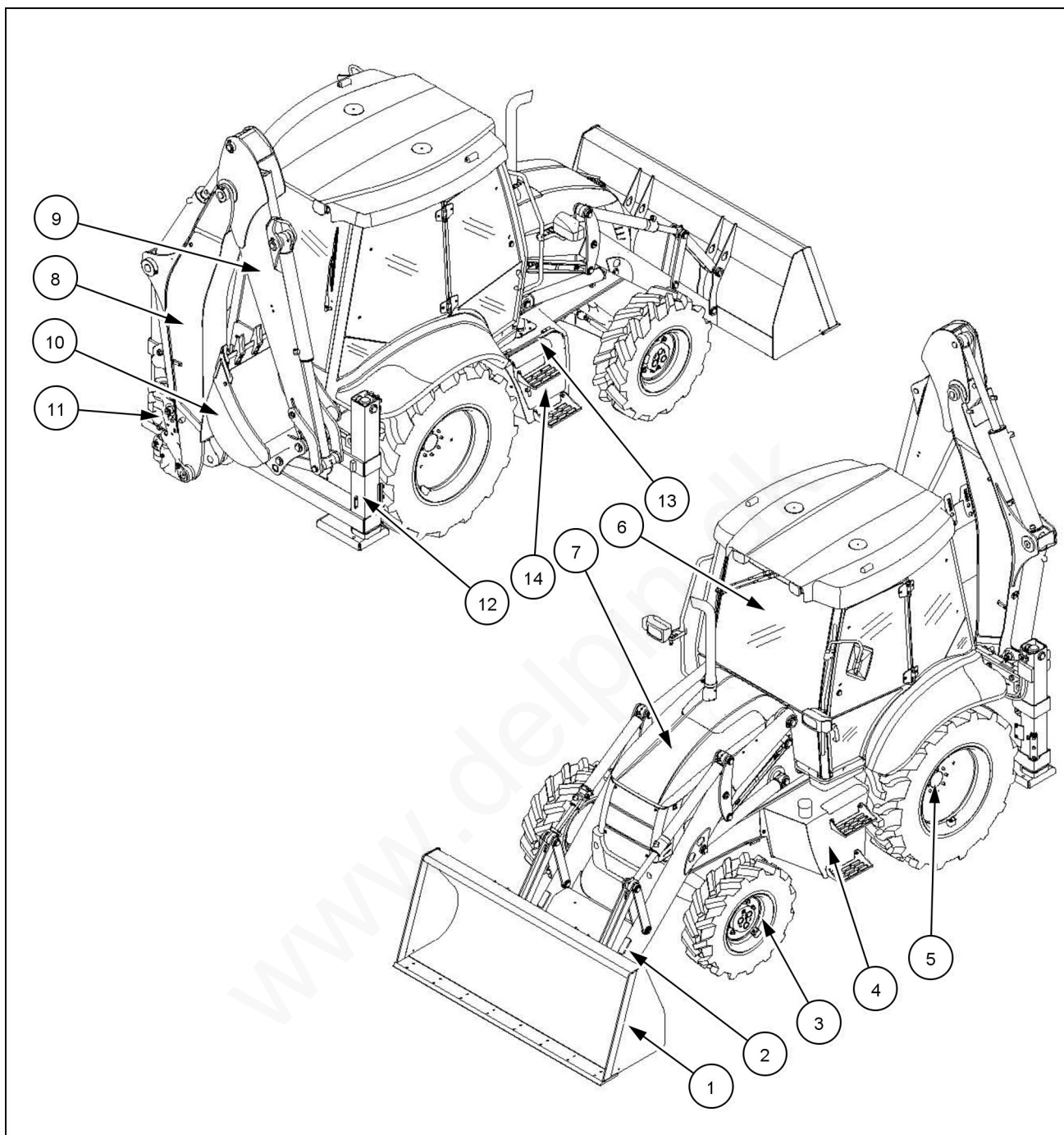

LEEN12T0577FA 2

- |    |               |     |                                       |
|----|---------------|-----|---------------------------------------|
| 1. | Læsseskovl    | 8.  | Bom til graveskovl                    |
| 2. | Læsserarm     | 9.  | Gravearm eller teleskopisk gravearm   |
| 3. | Aksel, front  | 10. | Rendegraverens skovl                  |
| 4. | Brændstoftank | 11. | Slæde med graveaggregat til sideskift |
| 5. | Bagaksel      | 12. | Stabilisatorer                        |
| 6. | Kabine        | 13. | Batteriboks                           |
| 7. | Motorhjeml    | 14. | Hydraulikolietank                     |

Version med drejepunkt i midten

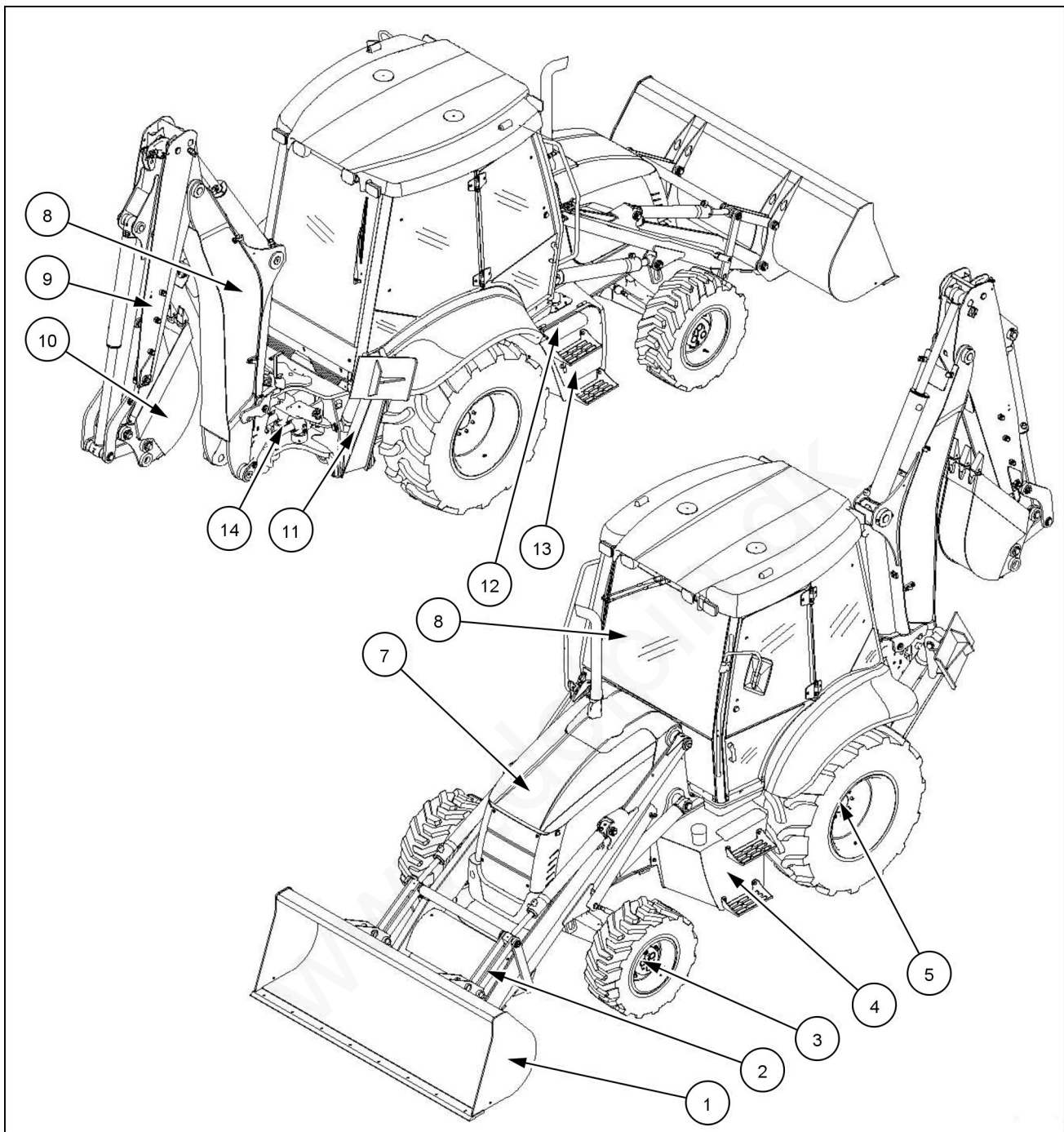

LEEN12T0578FA 3

- |    |               |     |                                     |
|----|---------------|-----|-------------------------------------|
| 1. | Læsseskovl    | 8.  | Bom til graveskovl                  |
| 2. | Læsserarm     | 9.  | Gravearm eller teleskopisk gravearm |
| 3. | Aksel, front  | 10. | Rendegraverens skovl                |
| 4. | Brændstoftank | 11. | Stabilisatorer                      |
| 5. | Bagaksel      | 12. | Batteriboks                         |
| 6. | Kabine        | 13. | Hydraulikolietank                   |
| 7. | Motorhjul     | 14. | Krøjecylindre                       |



## Officielle dokumenter

På følgende sider findes der en kopi af "EU"-overensstemmelseserklæringen ( EC DoC ). EC DoC er producentens erklæring om, at udstyret overholder kravene i de relevante EU-bestemmelser.

**BEMÆRK:** En original kopi af denne "EU"-erklæring medfølger hver enkelt maskine og skal opbevares på et sikkert sted af ejeren.

**BEMÆRK:** De officielle dokumenter leveret med traktoren skal gemmes af ejeren, så denne er i stand til at forevise dem for enhver inspicerende myndighed på forlangende.

Der findes nogle forklarende tilføjelser:

1. Under punkt 1.2 er det udstyr eller de variationer anført, som vedrører sikkerhedsfunktionerne. Nogle af disse er standardudstyr som f.eks. beskyttelse mod faldende objekter (FOPS) eller en styrtbøjle (ROPS) (se **Sikkerhedsregler** for at få yderligere oplysninger). Andre, som f.eks. udstyr til håndtering af løse genstande, der skal løftes, kan leveres på anmodning.
2. Under punkt 2 findes alle de oplysninger, der kræves i henhold til EU direktivet om "Støj fra maskiner til udendørs brug" 2000/14/EC. Der henvises til din originale EC DoC mht. specifikke oplysninger om udstyret. Du kan finde yderligere oplysninger om garanteret støjeffektniveau for udstyret ( LWA ) på side **9-11**. På samme side findes der oplysninger om støjniveau på førerpladsen ( LpA ), hvilket ikke er en del af ovenstående EU direktiv, og derfor ikke angivet i det.
3. Generisk serienummer for denne type udstyr. Række af bogstaver og tal, der kan variere afhængigt af udstyrets konfiguration.
4. EC DoC serienummer. Oplys dette nummer i forbindelse ved anmodning om oplysninger eller assistance fra NEW HOLLAND CONSTRUCTION vedrørende EC DoC.
5. Underskrift fra en person, som er autoriseret til at underskrive dokumentet på vegne af virksomheden.



CNH ITALIA S.p.A.  
Via Plava, 80 - 10135 Torino - Italia

**DICHIARAZIONE "CE" DI CONFORMITÀ**  
**"EC" DECLARATION OF CONFORMITY**

n1019\_002\_web\_2012.02.01.NCHH01001

Il sottoscritto dichiara che la sottoindicata macchina è stata progettata e costruita in conformità alle seguenti Direttive Europee, come emendate, e ai decreti e regolamenti che le traspongono nelle leggi nazionali:

*The undersigned declare that the machine described below has been designed and manufactured in compliance with the following European Directives, as amended, and the regulations transposing them into national laws:*

**1. 2006/42/CE "Sicurezza delle macchine"**

- |       |   |                                     |                                     |
|-------|---|-------------------------------------|-------------------------------------|
| 1.1   | Norme europee armonizzate nel cui rispetto la conformità è dichiarata: <b>EN 474-1:2006+A1:2009;</b><br><i>European Harmonised standards under which conformity is declared:</i> <b>EN 474-4:2006+A1:2009</b>                 |                                     |                                     |
| 1.2   | Principali componenti di sicurezza montati e forniti con la macchina<br><i>Main safety components installed and supplied with the machine</i>   |                                     |                                     |
| 1.2.1 | Struttura di protezione contro la caduta di oggetti (F.O.P.S.)<br><i>Falling Object Protective Structure (F.O.P.S.)</i>   | <input checked="" type="checkbox"/> | <input type="checkbox"/>            |
| 1.2.2 | Variante per la movimentazione dei carichi sospesi (EN 474-4 §5.5.2.5; EN 474-1 Annex E)<br><i>Object handling application kit (EN 474-4 §5.5.2.5; EN 474-1 Annex E)</i>  | <input type="checkbox"/>            | <input checked="" type="checkbox"/> |
| 1.2.3 | Struttura di protezione in caso di ribaltamento (R.O.P.S.)<br><i>Roll Over Protective Structure (R.O.P.S.)</i>  | <input checked="" type="checkbox"/> | <input type="checkbox"/>            |
| 1.2.7 | ###   | <input type="checkbox"/>            | <input checked="" type="checkbox"/> |
| 1.4   | Nome e indirizzo della persona autorizzata a costruire il fascicolo tecnico:<br><i>Name and address of the person authorised to compile the technical file:</i><br>CNH Italia S.p.A. - Zona Industriale - 73100 Lecce - Italy |                                     |                                     |

**2. 2000/14/CE "Emissione acustica"**

- |     |   |                               |         |
|-----|---|-------------------------------|---------|
| 2.1 | Procedura di valutazione di conformità eseguita:<br><i>Conformity assessment procedure followed:</i>            | Allegato XXXXXXXXXXXXXXXXXXXX |         |
| 2.2 | Nome e indirizzo dell'Organismo Notificato coinvolto:<br><i>Name and address of the Notified Body involved:</i> | XXXXXXXXXXXXXXXXXXXX          |         |
| 2.3 | Livello di potenza sonora misurato LWA (rif. 1 pW):<br><i>Measured sound power level LWA (ref. 1 pW):</i>       |                               | 0 dB(A) |
| 2.4 | Livello di potenza sonora garantito LWA (rif. 1 pW):<br><i>Guaranteed sound power level LWA (ref. 1 pW):</i>    |                               | 0 dB(A) |
| 2.5 | Potenza motore (come definita dalla ISO 14396):<br><i>Engine power (as defined by ISO 14396):</i>               |                               | 0 kW    |
| 2.6 | Detentore della documentazione tecnica: XXXXXXXXXXXXXXXXXXXX<br><i>Holder of the technical documentation:</i>   |                               |         |

**3. 2004/108/CE "Compatibilità Elettromagnetica"**

- |     |   |  |
|-----|---|--|
| 3.1 | Norme europee armonizzate nel cui rispetto la conformità è dichiarata: <b>EN 13309:2010</b><br><i>European Harmonised standards under which conformity is declared:</i> |  |
|-----|---|--|

**4. Altre Direttive applicabili: ###**

*Other applicable Directive/s:*

**5. Costruttore: CNH ITALIA S.p.A.**  
*Manufacturer:*

**6. Categoria: Terna (gommata)**  
*Category: Excavator-loader (wheeled)*

**7. Tipo: B100C**  
*Type:*

**8. Matricola: FNHB100CNCHH01001**  
*Serial n°:*

**NCHH01001**

Lecce, Italia 01/02/2012

Signature  
(Name and Function)



CNH ITALIA S.p.A.  
Via Plava, 80 - 10135 Torino - Italia

## DICHIARAZIONE "CE" DI CONFORMITÀ

### "EC" DECLARATION OF CONFORMITY

Il sottoscritto dichiara che la sottoindicata macchina è stata progettata e costruita in conformità alle seguenti Direttive Europee, come emendate, e ai decreti e regolamenti che le traspongono nelle leggi nazionali:

*The undersigned declare that the machine described below has been designed and manufactured in compliance with the following European Directives, as amended, and the regulations transposing them into national laws:*

#### 1. 2006/42/CE "Sicurezza delle macchine"

- |       |   |   |                                     |                                     |
|-------|---|---|-------------------------------------|-------------------------------------|
| 1.1   | Norme europee armonizzate nel cui rispetto la conformità è dichiarata:<br><i>European Harmonised standards under which conformity is declared:</i>  | EN 474-1:2006+A1:2009;<br>EN 474-4:2006+A1:2009 |                                     |                                     |
| 1.2   | Principali componenti di sicurezza montati e forniti con la macchina<br><i>Main safety components installed and supplied with the machine</i>   |   | Si<br>Yes                           | No<br>No                            |
| 1.2.1 | Struttura di protezione contro la caduta di oggetti (F.O.P.S.)<br><i>Falling Object Protective Structure (F.O.P.S.)</i>   |   | <input checked="" type="checkbox"/> | <input type="checkbox"/>            |
| 1.2.2 | Variante per la movimentazione dei carichi sospesi (EN 474-4 §5.5.2.5; EN 474-1 Annex E)<br><i>Object handling application kit (EN 474-4 §5.5.2.5; EN 474-1 Annex E)</i>  |   | <input type="checkbox"/>            | <input checked="" type="checkbox"/> |
| 1.2.3 | Struttura di protezione in caso di ribaltamento (R.O.P.S.)<br><i>Roll Over Protective Structure (R.O.P.S.)</i>  |   | <input checked="" type="checkbox"/> | <input type="checkbox"/>            |
| 1.2.7 | ###   |   | <input type="checkbox"/>            | <input checked="" type="checkbox"/> |
| 1.4   | Nome e indirizzo della persona autorizzata a costruire il fascicolo tecnico:<br><i>Name and address of the person authorised to compile the technical file:</i><br>CNH Italia S.p.A. - Zona Industriale - 73100 Lecce - Italy |   |                                     |                                     |

#### 2. 2000/14/CE "Emissione acustica"

- |     |   |                               |         |  |
|-----|---|-------------------------------|---------|--|
| 2.1 | Procedura di valutazione di conformità eseguita:<br><i>Conformity assessment procedure followed:</i>            | Allegato XXXXXXXXXXXXXXXXXXXX |         |  |
| 2.2 | Nome e indirizzo dell'Organismo Notificato coinvolto:<br><i>Name and address of the Notified Body involved:</i> | XXXXXXXXXXXXXXXXXXXX          |         |  |
| 2.3 | Livello di potenza sonora misurato LWA (rif. 1 pW):<br><i>Measured sound power level LWA (ref. 1 pW):</i>       |                               | 0 dB(A) |  |
| 2.4 | Livello di potenza sonora garantito LWA (rif. 1 pW):<br><i>Guaranteed sound power level LWA (ref. 1 pW):</i>    |                               | 0 dB(A) |  |
| 2.5 | Potenza motore (come definita dalla ISO 14396):<br><i>Engine power (as defined by ISO 14396):</i>               |                               | 0 kW    |  |
| 2.6 | Detentore della documentazione tecnica:<br><i>Holder of the technical documentation:</i>                        | XXXXXXXXXXXXXXXXXXXX          |         |  |

#### 3. 2004/108/CE "Compatibilità Elettromagnetica"

- |     |  |               |  |  |
|-----|--|---------------|--|--|
| 3.1 | Norme europee armonizzate nel cui rispetto la conformità è dichiarata:<br><i>European Harmonised standards under which conformity is declared:</i> | EN 13309:2010 |  |  |
|-----|--|---------------|--|--|

#### 4. Altre Direttive applicabili:

*Other applicable Directive/s:*

5. **Costruttore:** CNH ITALIA S.p.A.  
*Manufacturer:*

6. **Categoria:** Terna (gommata)  
*Category:* Excavator-loader (wheeled)

7. **Tipo:** B110C  
*Type:*

8. **Matricola:** FNHB110CNCHH01001  
*Serial n°:*

NCHH01001

Lecce, Italia 01/02/2012

Signature  
(Name and Function)



CNH ITALIA S.p.A.  
Via Plava, 80 - 10135 Torino - Italia

**DICHIARAZIONE "CE" DI CONFORMITÀ**  
**"EC" DECLARATION OF CONFORMITY**

n1019\_002\_web\_2012.02.01.NCHH01001

Il sottoscritto dichiara che la sottoindicata macchina è stata progettata e costruita in conformità alle seguenti Direttive Europee, come emendate, e ai decreti e regolamenti che le traspongono nelle leggi nazionali:

*The undersigned declare that the machine described below has been designed and manufactured in compliance with the following European Directives, as amended, and the regulations transposing them into national laws:*

**1. 2006/42/CE "Sicurezza delle macchine"**

- |       |   |   |                                     |                                     |
|-------|---|---|-------------------------------------|-------------------------------------|
| 1.1   | Norme europee armonizzate nel cui rispetto la conformità è dichiarata:<br><i>European Harmonised standards under which conformity is declared:</i>  | <b>EN 474-1:2006+A1:2009;</b><br><b>EN 474-4:2006+A1:2009</b> |                                     |                                     |
| 1.2   | Principali componenti di sicurezza montati e forniti con la macchina<br><i>Main safety components installed and supplied with the machine</i>   |   | Si<br>Yes                           | No<br>No                            |
| 1.2.1 | Struttura di protezione contro la caduta di oggetti (F.O.P.S.)<br><i>Falling Object Protective Structure (F.O.P.S.)</i>   |   | <input checked="" type="checkbox"/> | <input type="checkbox"/>            |
| 1.2.2 | Variante per la movimentazione dei carichi sospesi (EN 474-4 §5.5.2.5; EN 474-1 Annex E)<br><i>Object handling application kit (EN 474-4 §5.5.2.5; EN 474-1 Annex E)</i>  |   | <input type="checkbox"/>            | <input checked="" type="checkbox"/> |
| 1.2.3 | Struttura di protezione in caso di ribaltamento (R.O.P.S.)<br><i>Roll Over Protective Structure (R.O.P.S.)</i>  |   | <input checked="" type="checkbox"/> | <input type="checkbox"/>            |
| 1.2.7 | ###   |   | <input type="checkbox"/>            | <input checked="" type="checkbox"/> |
| 1.4   | Nome e indirizzo della persona autorizzata a costruire il fascicolo tecnico:<br><i>Name and address of the person authorised to compile the technical file:</i><br>CNH Italia S.p.A. - Zona Industriale - 73100 Lecce - Italy |   |                                     |                                     |

**2. 2000/14/CE "Emissione acustica"**

- |     |   |                               |         |  |
|-----|---|-------------------------------|---------|--|
| 2.1 | Procedura di valutazione di conformità eseguita:<br><i>Conformity assessment procedure followed:</i>            | Allegato XXXXXXXXXXXXXXXXXXXX |         |  |
| 2.2 | Nome e indirizzo dell'Organismo Notificato coinvolto:<br><i>Name and address of the Notified Body involved:</i> | XXXXXXXXXXXXXXXXXXXXXXXXXX    |         |  |
| 2.3 | Livello di potenza sonora misurato LWA (rif. 1 pW):<br><i>Measured sound power level LWA (ref. 1 pW):</i>       |                               | 0 dB(A) |  |
| 2.4 | Livello di potenza sonora garantito LWA (rif. 1 pW):<br><i>Guaranteed sound power level LWA (ref. 1 pW):</i>    |                               | 0 dB(A) |  |
| 2.5 | Potenza motore (come definita dalla ISO 14396):<br><i>Engine power (as defined by ISO 14396):</i>               |                               | 0 kW    |  |
| 2.6 | Detentore della documentazione tecnica:<br><i>Holder of the technical documentation:</i>                        | XXXXXXXXXXXXXXXXXXXXXXXXXX    |         |  |

**3. 2004/108/CE "Compatibilità Elettromagnetica"**

- |     |  |                      |  |  |
|-----|--|----------------------|--|--|
| 3.1 | Norme europee armonizzate nel cui rispetto la conformità è dichiarata:<br><i>European Harmonised standards under which conformity is declared:</i> | <b>EN 13309:2010</b> |  |  |
|-----|--|----------------------|--|--|

**4. Altre Direttive applicabili: ###**

*Other applicable Directive/s:*

**5. Costruttore: CNH ITALIA S.p.A.**

*Manufacturer:*

**6. Categoria:**

*Category:*

**Terna (gommata)**

*Excavator-loader (wheeled)*

**7. Tipo: B115C**

*Type:*

**8. Matricola:**

*Serial n°:*

**FNHB115CNCHH01001**

**NCHH01001**

Lecce, Italia 01/02/2012

Signature  
(Name and Function)

## System til recirkulation af udstødningsgas (EGR)

### Hvad er recirkulation af udstødningsgas (EGR)?

Din NEW HOLLAND CONSTRUCTION maskine er udstyret med yderligere komponenter for at overholde de nationale og lokale krav til udstødningsemissioner. EGR virker ved at recirkulere en del af motorens udstødningsgasser tilbage ind i motorens forbrændingskammer for at sænke forbrændingstemperaturer.

Hovedkomponenterne i EGR-systemet omfatter:

- EGR-ventil
- Dieselpartikelfilter (DPF)
- Dieseloxideringskatalysator (DOC)
- Temperatursensorer til udstødningsgas
- Sensor for differentialtryk
- Drøvleventilaktuator

### Hvad er et dieselpartikelfilter (DPF)?

Et dieselpartikelfilter (DPF) er et filter, der er monteret i udstødningsstrømmen. Under normale driftsforhold passerer udstødningsgasserne gennem de porøse vægge i DPF og tilbageholder partikler (PM), der er genereret under motorens forbrændingsproces. Når kanalerne inde i DPF fyldes op med PM, skal systemet renses. Renseprocessen kaldes regenerering.

### Hvordan fungerer regenereringsprocessen?

Når DPF'en tilstoppes, skal systemet rengøres eller regenereres ved at hæve udstødningstemperaturer, så tilbageholdte partikler (PM) brændes af. Denne proces foretages normalt automatisk, men kan kræve aktivering af en manuel regenereringssekvens afhængigt af driftsbetingelserne. Afbrændt PM efterlader spor af aske i DPF'en. Asken skal fjernes af en NEW HOLLAND CONSTRUCTION-forhandler udstyret med maskiner, der er specielt konstruerede til at rengøre DPF-systemer. Se side 7-17 angående serviceintervaller.

### Automatisk regenerering

Når DPF'en går i automatisk regenereringstilstand, viser displayet "DPF ON" (DPF til). Flere betingelser skal opfyldes, hvis maskinen skal kunne udføre denne funktion korrekt.

- I denne tilstand må maskinen ikke gå i tomgang eller stoppes.
- Der genereres varme udstødningsgasser. Bruges i et godt ventileret område væk fra brændbare materialer.
- Brug maskinen under normale driftsbetingelser, indtil den automatiske regenereringsproces er afsluttet.
- Hvis maskinen sættes i tomgang i denne periode, slukkes maskinen, og der udføres en manuel regenerering efter genoptagelseshandlinger.

### Manuel regenerering

Når automatisk regenerering af DPF'et er forhindret eller mislykkes, eller maskinen skulle slukkes under den automatiske regenereringen, så bruges manuel regenerering. Under den manuelle regenereringstilstand viser displayet "DPF-ON" (DPF til). Flere betingelser skal opfyldes, hvis maskinen skal kunne udføre denne funktion korrekt.

- I denne tilstand er maskinen uanvendelig
- Flyt maskinen til et sikkert sted væk fra brændbare materialer.
- Der genereres varme udstødningsgasser. Bruges i et godt ventileret område væk fra brændbare materialer.
- Afslut regenereringen, før maskinen stoppes.

**Sådan finder du et egnet sted til rengøring af dieselpartikelfilteret (DPF)**

Du kan finde en NEW HOLLAND CONSTRUCTION-forhandler, der kan udføre service på DPF-systemet, ved at ringe til nummeret nedenfor.

New Holland Construction Gratisnummer: 00800 64655263			
Land	Gratisnummer for fax	Lokalnummer	E-mail
Italien (0039)	800870061	02 44412 355	CustomerService.Italia@cnh.com
La chiamata è gratuita. Tuttavia, con alcuni gestori europei le chiamate da telefono cellulare sono a pagamento. Per qualsiasi informazione sulle tariffe, consultare in anticipo il proprio gestore telefonico. In caso di difficoltà a chiamare il numero verde, è possibile rivolgersi anche al numero 0244412355.			
Land	Gratisnummer for fax	Lokalnummer	E-mail
Storbritannien (0044)	8000856169	02030245591	CustomerService.UK@newholland.com
La chiamata è gratuita. Tuttavia, con alcuni gestori europei le chiamate da telefono cellulare sono a pagamento. Per qualsiasi informazione sulle tariffe, consultare in anticipo il proprio gestore telefonico. Should you have difficulties getting through to the free phone number, you can also call 02030245591.			
Land	Gratisnummer for fax	Lokalnummer	E-mail
Irland (00353)	-	016569100	CustomerService.ROI@newholland.com
In the Republic of Ireland please only use 00800 64655263 if calling from a land line. The call will be free of charge. However, to call using a mobile telephone please dial 01 6569100. A call made from a mobile telephone will not be free but will be charged to you. Kontakt din teleudbyder for at få oplysninger om takster, før du foretager opkaldet.			
Land	Gratisnummer for fax	Lokalnummer	E-mail
Frankrig (0033)	800903179	0157323207	CustomerService.France@newholland.com
L'appel est gratuit. Toutefois, certains opérateurs européens peuvent facturer l'appel s'il provient d'un téléphone portable. Pour plus d'informations sur les tarifs, veuillez vous renseigner à l'avance auprès de votre opérateur. Si vous rencontrez des difficultés à joindre la ligne téléphonique gratuite, vous pouvez également appeler le 0157323207.			
Land	Gratisnummer for fax	Lokalnummer	E-mail
Spanien (0034)	-	912754408	NewHollandCE.Espana@newholland.com
La llamada es gratuita. No obstante, con algunos operadores europeos la llamada puede ser de pago si se efectúa desde un teléfono móvil. Para obtener mayor información acerca de las tarifas, consulte previamente a su proveedor. Si tiene problemas para comunicar con el número de teléfono gratuito, puede llamar al número de pago 912754408.			
Land	Gratisnummer for fax	Lokalnummer	E-mail
Tyskland (0049)	-	06951709290	CustomerService.Germany@newholland.com
Der Anruf ist gebührenfrei. Bei Anruf aus dem Mobilnetz könnten einige europäische Netzbetreiber Gebühren berechnen. Bitte erfragen Sie die Tarife zuvor bei Ihrem Anbieter. Falls Sie Probleme bei der Anwahl der Freecall-Nummer haben sollten, empfehlen wir Ihnen den Anruf unter unserer kosten- pflichtigen Rufnummer 06951709290.			

Anvend tabellen nedenfor ved lande uden for området med gratisnumre:

New Holland Construction		
Land	Betalingsnummer	Sprog, der tales
Østrig (0043)	0049 6951709290	Tysk
Belgien (0032)	0044 2030245591	Engelsk
Luxembourg (00352)	0044 2030245591	Engelsk
Danmark (0045)	0044 2030245591	Engelsk
Holland (0031)	0044 2030245591	Engelsk
Portugal (00351)	0044 2030245591	Engelsk
Polen (0048)	0044 2030245591	Engelsk
Norge (0047)	0044 2030245591	Engelsk
Sverige (0046)	0044 2030245591	Engelsk
Finland (00358)	0044 2030245591	Engelsk
Island (00354)	0044 2030245591	Engelsk
Estland (00372)	0044 2030245591	Engelsk
Letland (00371)	0044 2030245591	Engelsk
Litauen (00370)	0044 2030245591	Engelsk
Tjekkiet (00420)	0044 2030245591	Tjekkisk
Slovakiet (00421)	0044 2030245591	Engelsk
Slovenien (00386)	0044 2030245591	Engelsk
Kroatien (00385)	0044 2030245591	Engelsk
Serbien (00381)	0044 2030245591	Engelsk
Bosnien-Hercegovina (00387)	0044 2030245591	Engelsk
Albanien (00355)	0044 2030245591	Engelsk
Makedonien (00389)	0044 2030245591	Engelsk
Grækenland (0030)	0044 2030245591	Engelsk
Bulgarien (00359)	0044 2030245591	Engelsk
Rumænien (0040)	0044 2030245591	Engelsk
Ungarn (0036)	0044 2030245591	Engelsk
Cypern (00357)	0044 2030245591	Engelsk

1 - GENEREL INFORMATION

---

New Holland Construction		
Land	Betalingsnummer	Sprog, der tales
Malta (00356)	0044 2030245591	Engelsk
Schweiz (0041)	00800 64655263	Tysk Fransk Italiensk

www.delpin.dk



## 2 - SIKKERHEDSINFORMATION

### Sikkerhedsregler og definitioner på sikkerhedserklæringer

#### Personlig sikkerhed



Dette er advarselssymbolet. Det benyttes til at advare dig om potentielle farer for personskader. Overhold alle sikkerhedsmeddelelser, der følger efter dette symbol, for at undgå eventuelle skader eller død.

I denne håndbog findes sikkerhedserklæringerne "FARE", "ADVARSEL" og "FORSIGTIG" efterfulgt af specifikke instruktioner. Disse sikkerhedserklæringer handler om den personlige sikkerhed for dig og dine kollegaer.

Læs og forstå alle sikkerhedsinstruktionerne i denne manual, inden du begynder at betjene denne maskine eller at udføre service på den.

**!** FARE angiver en farlig situation, som vil resultere i dødsfald eller alvorlig personskade, hvis den ikke undgås.

**!** ADVARSEL angiver en farlig situation, som kan resultere i dødsfald eller alvorlig personskade, hvis den ikke undgås.

**!** FORSIGTIG henviser til en mulig farlig situation som, hvis den ikke undgås, måske kan resultere i mindre eller moderat personskade.

**HVIS INSTRUKTIONERNE I FORBINDELSE MED "FARE", "ADVARSEL" OG "FORSIGTIG" IKKE FØLGES, ER DER RISIKO FOR ALVORLIG PERSONSKADE ELLER DØDSFALD.**

#### Maskinsikkerhed

**NB:** Ordet NB angiver en situation, som kan resultere i skader på maskiner eller ejendom, hvis den ikke undgås.

I denne håndbog finder du sikkerhedserklæringen NB efterfulgt af specifikke instruktioner med henblik på at forhindre skader på maskiner eller ejendom. Ordet NB benyttes til at henlede opmærksomheden på betjening af maskinen, der ikke er relateret til personlig sikkerhed.

#### Information

**BEMÆRK:** Ordet Bemærk angiver yderligere oplysninger, der tydeliggør fremgangsmåder, procedurer eller andre oplysninger i denne håndbog.

I denne håndbog finder du ordet Bemærk efterfulgt af yderligere oplysninger vedr. en fremgangsmåde, procedure eller andre oplysninger i denne håndbog. Ordet Bemærk benyttes ikke til at henlede opmærksomheden på emner, der er relateret til personlig sikkerhed eller skader på ejendom.

## Sikkerhedsregler

### Generelle sikkerhedsregler

Vær forsigtig, når du betjener maskinen på skråninger. Hævede redskaber, fulde tanke og anden last vil ændre maskinens tyngdepunkt. Maskinen kan tippe eller vælte, når den betjenes i nærheden af grøfter og skråninger eller på ujævne overflader.

Lad aldrig andre end føreren sidde i maskinen.

Betjen aldrig maskinen, hvis du er påvirket af alkohol eller medicin eller af andre årsager har nedsat reaktionsevne.

Ved gravning eller brug af jordgående redskaber skal du være opmærksom på nedgravede kabler. Kontakt de lokale værker for at bestemme placeringen af tjenesterne.

Vær opmærksom på overhængende højspændingsledninger og hængende forhindringer. Højspændingsledninger kan kræve betydelig frihøjde af sikkerhedsmæssige grunde.

Hydraulikolie eller dieselbrændstof under tryk kan gennembore huden og forårsage alvorlige personskader eller infektioner.

- BRUG ALDRIG hænderne til at søge efter lækager. Brug et stykke pap eller papir.
- Stands motoren, fjern nøglen og tag trykket af systemet, inden du til- eller frakobler hydraulikslanger.
- Sørg for, at alle komponenter er i god stand. Tilspænd alle tilslutninger, før du starter motoren eller sætter systemet under tryk.
- Hvis hydraulikvæske eller dieselolie trænger ind i huden, skal der straks søges lægehjælp.
- Vedvarende langvarig kontakt med hydraulikvæske kan medføre hudkræft. Undgå langvarig kontakt, og vask omgående huden med vand og sæbe.

Hold afstand til bevægelige dele. Løstsiddende tøj, smykker, ure, langt hår og andre løstsiddende eller hængende genstande kan blive viklet ind i de bevægelige dele.

Bær beskyttelsesudstyr, når det er nødvendigt.

Forsøg IKKE at fjerne materiale fra nogen dele af maskinen, mens den arbejder, eller mens komponenter er i bevægelse.

Kontrollér, at alle skærme og afskærmninger er i orden, og at de er korrekt monteret, inden du betjener maskinen. Betjen aldrig maskinen med afskærmningerne afmonteret. Luk altid alle adgangsdøre og/eller paneler, inden du betjener maskinen.

Snavsede eller glatte trin, stiger, gangbroer og platforme kan forårsage fald. Sørg for, at disse overflader er rene og frie for fremmedlegemer.

En person eller et kæledyr i en maskines arbejdsområde kan blive ramt eller knust af maskinen eller dens udstyr. LAD IKKE nogen komme ind i arbejdsområdet.

Hævet udstyr og/eller belastninger kan falde ned ved et uheld og knuse personer nedenunder. Lad aldrig nogen gå ind under hævet udstyr under driften.

Motoren må aldrig køre i lukkede områder, da skadelige gasser kan dannes.

Inden du starter maskinen, skal du sørge for, at alle betjeningsanordninger er i neutral- eller parkeringslåsposition med bolten til rendegraverarmens svinglås i låst position. Bolten i rendegraverarmens svinglås skal være i låst position, når rendegraverarmen ikke er i brug.

Start kun motoren, når du sidder i førersædet. Hvis du tilsidesætter sikkerhedsstartkontakten, kan motoren starte med transmissionen i gear. Polerne på startmotorens magnetventil må ikke tilsluttes eller kortsluttes. Fastgør startkabler som beskrevet i instruktionsbogen. Opstart i gear kan forårsage dødsfald eller alvorlig personskade.

Hold altid vinduer, spejle, alle lygter og skiltet for langsomtkørende køretøj (SMV) rene for at opnå det bedst mulige udsyn, mens du betjener maskinen.

Brug kun betjeningsanordningerne, når du sidder i førersædet, med undtagelse af de betjeningsanordninger, hvor det udtrykkeligt er angivet, at de er beregnet til brug fra andre placeringer.

Fra førerpladsen monteres bolten i rendegraverarmens svinglås, når rendegraverarmen ikke er i brug, samt før al anden drift.

Før du forlader maskinen:

1. Parkér maskinen på en hård, jævn overflade.
2. Sæt alle betjeningsanordninger i positionen neutral eller parkeringslås.
3. Aktivér parkeringsbremsen. Brug om nødvendigt hjulklodser.
4. Sænk læsseskovlen ned eller andet frontmonteret redskab til jorden.
5. Flyt førersædet i arbejdsposition til betjening af rendegraverarmen, og vælg en af de følgende positioner til rendegraverarmen:
  - Flyt rendegraverarmen i hvilestilling, og fra førersædet sættes bolten i rendegraverarmens svinglås. Se - **Førerhus - Lokaliseringsoversigt**.
  - Sænk rendegraverskovlen eller andet redskab til jorden.
6. Sluk for motoren, og tag nøglen ud.

7. Skub førersædet til kørepositionen.

Når du, som følge af ekstraordinære omstændigheder, beslutter at holde motoren i gang efter du forlader førerpladsen, så skal du følge disse forholdsregler:

1. Lad motoren køre ved lav tomgang.
2. Frakobl alle drivsystemer.

### ADVARSEL

**Visse komponenter kan fortsætte med at køre, efter at drivsystemerne er blevet deaktiveret.**

**Sørg for, at alle drivsystemer er helt deaktiverede.**

**Hvis anvisningerne ikke overholdes, kan det medføre dødsfald eller alvorlig personskade.**

W0113A

3. Flyt førersædet i arbejdsposition til betjening af rende-graverarmen, og vælg en af de følgende positioner til rende-graverarmen:

- Flyt rende-graverarmen i hvilestilling, og fra førersædet sættes bolten i rende-graverarmens svinglås. Se - **Førerhus - Lokaliseringsoversigt**.
- Sænk rende-graverskovlen eller andet redskab til jorden.

4. Sæt transmissionen i frigear.

5. Aktivér parkeringsbremsen.

## Generel sikkerhed ved vedligeholdelse

Forsøg ikke at rengøre, smøre, fjerne blokeringer eller udføre justeringer på maskinen, mens den er i bevægelse, eller mens motoren kører.

Sørg for at holde området, hvor maskinen efterses, rent og tørt. Fjern spildte væsker.

Udfør service med maskinen placeret på en fast, plan overflade.

Montér skærme og afskærmninger, efter du har udført servicearbejde på maskinen.

Luk alle adgangsdøre, og montér alle paneler efter service på maskinen.

Sørg altid for, at arbejdsområdet er ryddet for værktøj, reservedele og andre personer og kæledyr, inden du begynder at betjene maskinen.

Hydrauliske cylindre der ikke er understøttede, kan miste trykket og tabe udstyret, hvorved der opstår fare for knusning. Efterlad ikke udstyret i hævet position, mens maskinen er parkeret eller i forbindelse med serviceeftersyn, medmindre udstyret er sikkert understøttet.

Løft kun maskinen op (med donkraft) i løftepunkterne, der er angivet i denne instruktionsbog.

Hvis den korrekte procedure for bugsering ikke benyttes, kan det medføre ulykker. Når du bugserer en defekt maskine, skal du følge proceduren i denne instruktionsbog. Benyt kun stive trækboomme.

Stands motoren, fjern nøglen og tag trykket af systemet, inden du til- eller frakobler hydraulikslanger.

Stands motoren, og fjern nøglen, inden du til- eller frakobler elektriske tilslutninger.

Risiko for skoldning ved forkert afmontering af dæksler til kølevæske. Kølesystemerne fungerer under tryk. Der kan sprøjte varm kølevæske ud, hvis du afmonterer et dæksel, mens systemet er varmt. Lad systemet køle af, inden du fjerner dækslet. Når du fjerner dækslet, skal du dreje det langsomt for at udligne trykket, inden du fjerner dækslet helt.

Udskift beskadigede eller slidte rør, slanger, elektriske ledninger osv.

Motoren, transmissionen, udstødningens komponenter og hydraulikslangerne kan blive varme under driften. Vær forsigtig, når du udfører servicearbejde på disse komponenter. Lad overfladerne køle af, inden du håndterer eller frakobler varme komponenter. Bær beskyttelsesudstyr, når det er nødvendigt.

Når du udfører svejsearbejde, skal du følge instruktionerne i instruktionsbogen. Frakobl altid batteriet, inden du udfører svejsearbejde på maskinen. Vask altid hænder, efter du har håndteret batterikomponenter.

## Hjul og dæk

Kontrollér, at dækkene er oppumpet til det korrekte tryk. Undlad at overskride anbefalede belastninger eller anbefalede tryk. Følg anvisningerne i denne instruktionsbog for korrekt oppumpning af dæk.

Dæk er tunge. Håndtering af dæk uden korrekt udstyr kan forårsage dødsfald eller alvorlige personskader.

Udfør aldrig svejsearbejde på et hjul, hvorpå der er monteret et dæk. Afmonter altid dækket helt fra hjulet, inden du udfører svejsearbejde på det.

Lad altid en kvalificeret dækmekaniker vedligeholde dæk og hjul. Hvis et dæk har mistet hele lufttrykket, skal dæk

og hjul på værksted eller indleveres hos forhandleren til service. Hvis dækket eksploderer, kan det medføre alvorlig personskade.

Du må IKKE svejse på et hjul eller en fælg, før dækket er fjernet helt. Oppumpede dæk kan generere en kombination af luft og gasser, der kan blive antændt af høje temperaturer fra svejsearbejde på hjul eller fælg. Det fjerner IKKE faren at lukke luften ud eller løsne dækket fra fælg (løsne dækvulsten). Dette gælder, uanset om hjulet er med eller uden luft. Dækket SKAL fjernes helt fra hjulet eller fælg, før der påbegyndes svejsning på hjul eller fælg.

## Kørsel på offentlig vej og generel trafiksikkerhed

Overhold gældende lokale love og bestemmelser.

Sørg for, at bolten i rendegraverarmens svinglås er i låst position. Se **Førerhus - Lokaliseringsoversigt** for at få yderligere oplysninger.

Brug passende belysning for at opfylde lokale bestemmelser.

Kontrollér, at skiltet for langsomtkørende køretøj er synligt.

Kontrollér, at bremsepedalernes lås er aktiveret. Du skal låse bremsepedalerne sammen ved kørsel på vej.

Brug sikkerhedskæder til tilkoblede redskaber, hvis de er leveret med maskinen eller redskabet.

Løft redskaber og tilkoblinger tilstrækkeligt over jorden til at forhindre utilsigtet kontakt med vej.

Når du transporterer redskaber eller en maskine på en transportanhænger, skal du sørge for, at den er tilsluttet korrekt. Kontrollér, at skiltet for langsomtkørende køretøj (SMV) på udstyret eller maskinen er dækket, mens det/ den transporteres på en anhænger.

Vær opmærksom på nedhængende konstruktioner eller højspændingsledninger, og sørg for, at maskinen og/eller redskaber kan passere sikkert under.

Kørehastigheden må ikke være højere, end at fuldstændig kontrol og maskinstabilitet altid opretholdes.

Sæt farten ned, og giv signal, før du drejer.

Træk ind, så hurtigere køretøjer kan overhale.

Følg den korrekte procedure for bugsering af udstyr med eller uden bremses.

## Forebyggelse af brand og eksplosion

Brændstof eller olie, der er lækket eller spildt på varme overflader eller elektriske komponenter, kan starte en brand.

Afgrødematerialer, affald, rester, fuglereeder eller brandbare materialer kan antænde på varme overflader.

Sørg altid for at have en brandslukker på eller i nærheden af maskinen.

Kontrollér, at brandslukkeren er vedligeholdt og eftersat i overensstemmelse med producentens anvisninger.

Mindst en gang om dagen og ved afslutningen af hver arbejdsdag skal du fjerne alt affald og alle materialerester fra maskinen - særligt omkring varme komponenter som

f.eks. motoren, transmissionen, udstødningen, batteriet osv. Hyppigere rengøring af maskinen kan være nødvendig afhængigt af driftsforholdene og -betingelserne.

Mindst én gang om dagen skal du fjerne ansamlinger af materialerester omkring bevægelige dele som f.eks. lejer, remskiver, remme, tandhjul, underblæsere osv. Hyppigere rengøring af maskinen kan være nødvendig, afhængigt af driftsforholdene og -betingelserne.

Kontrollér det elektriske system for løse forbindelser og flosset isoleringsmateriale. Reparér eller udskift løse eller beskadigede dele.

Opbevar ikke olieklude eller andet brandbart materiale på maskinen.

Undlad at udføre svejsearbejde eller skærebrænding på ting, der indeholder brændbare materialer. Rengør delene omhyggeligt med ikke-brændbare opløsningsmidler, inden du udfører svejsearbejde eller skærebrænding.

Udsæt ikke maskinen for flammer, brændende bevoksning eller eksplosioner.

Undersøg med det samme alle usædvanlige lugte, der opstår i maskinen under driften.

### **Generel batterisikkerhed**

Bær altid øjenværn, når du arbejder med batterier.

Der må ikke komme gnister eller åben ild i nærheden af batteriet.

Sørg for tilstrækkelig udluftning, når du oplader et batteri eller bruger et batteri i et lukket område.

Frakobl den negative (-) terminal første, og tilslut den negative (-) terminal sidst.

Når du udfører svejsearbejde på maskinen, skal du frakoble begge terminaler på batteriet.

Der må ikke svejses, slibes eller ryges i nærheden af et batteri.

Når du bruger ekstrasbatterier eller tilslutter startkabler for at starte motoren, skal du følge fremgangsmåden i instruktionsbogen. Kortslut ikke terminalerne.

Følg producentens instruktioner, når du opbevarer og håndterer batterierne.

Batteripoler, -klemmer og relateret tilbehør indeholder bly og blyforbindelser. Vask hænderne efter håndtering af batterier. Dette er en California Proposition 65-advarsel.

Batterisyre giver alvorlige forbrændinger. Batterier indeholder svovlsyre. Undgå kontakt med hud, øjne eller tøj. Forholdsregel (udvortes) - skyl med vand. Modgift (øjne): skyl med vand i 15 minutter, og søg straks lægehjælp. Modgift (indvortes): drik store mængder vand eller mælk. Forsøg ikke at fremkalde opkastning. Søg omgående lægehjælp.

Holdes på afstand af børn eller andre uautoriserede personer.

### **Reflekser og advarselsskilt**

Du skal anvende gule advarselsskilt, når du betjener udstyr på offentlige veje.

## Sikkerhedsseler

Brug altid sikkerhedsselen.

Kontrol og vedligeholdelse af sikkerhedsseler:

- Hold sæderne i god stand.
- Hold skarpe kanter og ting, der kan forvolde skade, væk fra selerne.
- Kontrollér regelmæssigt selerne, seletåsene, oprulningsmekanismerne, forankringsstropperne, strammesystemet og monteringsboltene for skader og slitage.
- Udskift alle dele, der er beskadigede eller slidte.
- Udskift seler med flænger, der kan svække selen.

### Sådan spændes/udløses sikkerhedsselen

1. Træk selen ud af oprulleren.
2. Indsæt metalenden i låsemekanismen til venstre for sædet.
3. Udløs selen ved at trykke på den røde knap på låsemekanismen. Sikkerhedsselen rulles derefter automatisk op.

- Kontrollér, at boltene på sædebeslaget eller -monteringen er spændt.
- Hvis selen er fastgjort til sædet, skal du kontrollere, om sædet eller sædebeslagene er sikkert monteret.
- Hold sikkerhedsselerne rene og tørre.
- Selerne må kun rengøres med sæbeopløsning og varmt vand.
- Brug ikke blege- eller affarvningsmidler på sikkerhedsselerne, idet disse kemikalier kan svække selen.

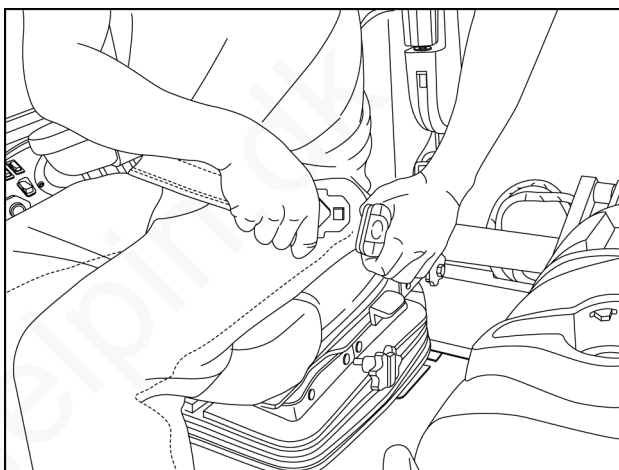

RAIL14UTL0054BA 1

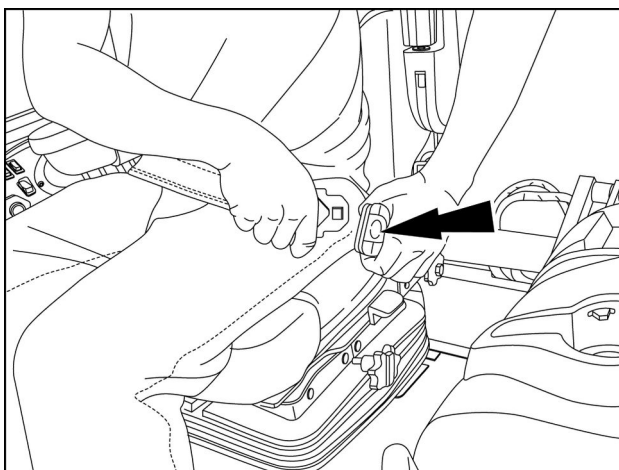

RAIL14UTL0054BA 2

## ⚠ Anordning til beskyttelse af fører ⚠

Din maskine er udstyret med en anordning til beskyttelse af føreren såsom en styrtbøjle (ROPS), beskyttelse mod nedfaldende genstande (FOPS) eller et førerhus med styrtbøjle. En styrtbøjle kan være en førerhusramme eller en struktur med to eller fire stolper, som bruges til at beskytte føreren og minimere risikoen for alvorlige personskader. Monteringsstrukturen og fastgørelsesdelene, som udgør monteringsforbindelsen med traktoren, er en del af ROPS.

Beskyttelsesstrukturen er en speciel sikkerhedskomponent på din traktor.

Fastgør ALDRIG noget udstyr på beskyttelsesstrukturen med henblik på trækarbejde. Bor ALDRIG huller i beskyttelsesanordningen.

Beskyttelsesstrukturen og de tilhørende komponenter er et certificeret system. Eventuelle skader, brand, korrosion eller ændring vil svække strukturen og reducere din beskyttelse. Hvis dette sker, SKAL BESKYTTELSESANORDNINGEN UDSKIFTES, så føreren sikres på samme måde som med en ny beskyttelsesstruktur. Kontakt din forhandler for at få beskyttelsesstrukturen kontrolleret og udskiftet.

Hvis traktoren er involveret i en ulykke eller en brand, eller hvis den vipper eller vælter, SKAL nedenstående

udføres af en kvalificeret tekniker, før traktoren tages i brug igen:

- Beskyttelsesanordningen SKAL UDSKIFTES.
- Monteringsbeslagene eller affjedringen til beskyttelsesstrukturen, førersædet og dets affjedring, sikkerhedsseleer samt monteringsdelene og ledningsføringen til anordningen til beskyttelse af føreren SKAL omhyggeligt kontrolleres for skader.
- Alle beskadigede dele SKAL UDSKIFTES.

DER MÅ IKKE SVEJSES PÅ ELLER BORES I BESKYTTELSESSTRUKTUREN, OG DU MÅ IKKE FØRSØGE AT RETTE DEN UD ELLER AT REPARERE DEN. ÆNDRINGER KAN REDUCERE ANORDNINGENS STRUKTURELLE INTEGRITET, HVILKET KAN RESULTERE I DØDSFALD ELLER ALVORLIGE PERSONSKADER, HVIS TRAKTOREN INVOLVERES I EN BRAND ELLER EN KOLLISION, ELLER HVIS DEN VIPPER ELLER VÆLTER.

Sikkerhedsseler er en del af beskyttelsessystemet og skal altid anvendes. Føreren skal sidde på sædet inden for rammen, for at det beskyttende systemet kan fungere.

## ⚠ Backup-alarmsystem ⚠

Systemet til akustisk bakalarm advarer andre i området om, at maskinen bakker eller skal til at bakke

Sæt retningsgrebet i bakposition, og der vil lyde en akustisk alarm gentagne gange, indtil føreren flytter retningsgrebet til neutral position eller positionen for fremadkørsel.

## ⚠ Personlige værnemidler (PPE) ⚠

Bær personlige værnemidler (PPE) som f.eks. beskyttelseshjelm, øjenværn, industrihandsker, høreværn, beskyttelsestøj osv.



DCAPLT5NE020S2A 3

## ⚠ Mærkat med teksten må ikke betjenes ⚠

Før du starter servicearbejde på maskinen, skal du anbringe et advarselsskilt med "Må ikke betjenes" på maskinen på et område, hvor det vil være synligt.

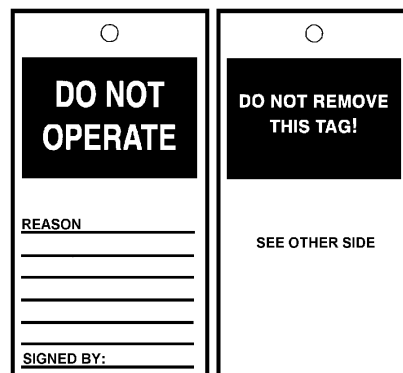

RH99E029 4

## ⚠ Sundhedsskadelige kemikalier ⚠

Hvis du udsættes for eller kommer i kontakt med farlige kemikalier, kan du komme alvorligt til skade. Væsker, smøremidler, lak, klæbemidler, kølemidler osv., som er nødvendige for din maskines funktion, kan være sundhedsskadelige. De kan være både tiltrækkende og sundhedsskadelige for husdyr og mennesker.

Materialesikkerhedsdatablade (MSDS) angiver oplysninger omkring et produkts kemikalieindhold, sikker håndtering og opbevaringsprocedurer, førstehjælp samt hvilke procedurer, der skal følges, i tilfælde af utilsigtet udslip. Materialets sikkerhedskort kan fås hos din forhandler.

Kontrollér materialets sikkerhedsdatablad (MSDS) for hver smøreolie, væske osv., som anvendes i denne maskine, før du udfører service på den. Denne information angiver, hvilke risici der er, og hvordan der foretages sikker service på maskinen. Følg informationen i MSDS og på producentens beholdere samt informationen i

denne instruktionsbog, når du udfører servicearbejde på maskinen.

Bortskaf væsker, filtre og beholdere på en miljømæssig sikker måde i henhold til lokale love og bestemmelser. Kontakt det lokale miljøkontor, genbrugsstationen eller forhandleren for oplysninger om korrekt bortskaffelse.

Opbevar væsker og filtre i overensstemmelse med lokale love og bestemmelser. Brug kun passende beholdere til opbevaring af kemikalier eller petrokemiske stoffer.

Hold batterier uden for børns eller andre uautoriserede persons rækkevidde.

De kemikalier, du har anvendt kræver særlige forholdsregler. Indhent fuldstændige oplysninger fra producenten eller distributøren af de kemiske stoffer, før du bruger dem.

## ⚠ Redskabssikkerhed ⚠

Ved gravning eller brug af jordgående udstyr skal du være opmærksom på nedgravede kabler og andre tjenester. Kontakt de lokale værker eller myndigheder, efter behov, for at bestemme placeringen af tjenesterne.

Sørg for, at maskinen har tilstrækkelig frihøjde til at kunne passere i alle retninger. Vær særlig opmærksom på overhængende højspændingsledninger og hængende forhindringer. Højspændingsledninger kan kræve betydelig frihøjde af sikkerhedsmæssige grunde. Kontakt de lokale værker eller myndigheder for at få oplyst sikre frihøjdeafstande i forhold til højspændingsledninger.

Træk hævede eller udstrakte komponenter ind, hvis det er nødvendigt. Afmontér eller sænk radioantennen eller andet tilbehør. Hvis maskinen kommer i berøring med

en elektrisk strømkilden, skal følgende foranstaltninger træffes:

- Stands straks maskinens bevægelse.
- Aktivér parkeringsbremsen, sluk motoren og fjern tændingsnøglen.
- Kontrollér, om det er sikkert at forlade førerhuset eller det sted, hvor du befinder dig, uden at få kontakt med elledninger. Hvis ikke, så bliv siddende og ring efter hjælp. Hvis du kan forlade din plads uden at røre ledninger, skal du hoppe væk fra maskinen for at sikre, at du ikke kommer i kontakt med jorden og maskinen på samme tid.
- Lad ikke nogen røre ved køretøjet, før strømmen til højspændingsledningerne er slukket.



## Sikkerhed under tordenvejr

Betjen ikke maskinen i tordenvejr.

Hvis du står på jorden i tordenvejr, skal du holde afstand til maskiner og udstyr. Søg tilflugt i en permanent, beskyttet struktur.

Hvis et tordenvejr rammer under driften, skal du forblive i førerhuset. Forlad ikke førerhuset eller førerhusplatformen. Undgå kontakt med jorden eller objekter uden for maskinen.

## Ind- og udstigning

Ind- og udstigning af maskinen bør kun foregå ved de der-til indrettede steder, som har håndtag, trin og/eller stiger.

Hop ikke af maskinen.

Kontrollér, at trin, stiger og platforme er rene og fri for snavs og fremmedlegemer. Der kan opstå personskade på glatte overflader.

Vend dig mod maskinen, når du stiger af og på den.

Oprethold trepunktskontakt med trin, stiger og håndtag.

Ind- og udstigning må aldrig finde sted, når maskinen er i bevægelse.

Undlad at bruge rattet eller andre betjeningsanordninger eller tilbehør, som f.eks. håndtag, når du stiger ind i eller ud af førerhuset eller førerplatformen.

## Arbejde i højder

Når normal brug og vedligeholdelse af maskine kræver, at du arbejder i højden:

- Anvend de monterede trin, stiger og gelændere korrekt.
- Anvend aldrig stiger, trin eller gelændere, mens maskinen bevæger sig.

- Undlad at stå på overflader, der er ikke er trin eller platforme.

Brug ikke maskinen eller redskabet som elevator, stige eller platform til arbejde i højden.

## Løftelast og nedhængende last

Brug aldrig læsserskovle, gafler, osv. eller andet løfte-, håndterings- eller graveudstyr til at løfte personer.

Anvend aldrig hævede redskaber som arbejdsplatform.

Vær bekendt med hele maskinens bevægelsesområde og udstyr, og gå ikke ind i og lad ikke andre gå ind i maskinens bevægelsesområde, mens maskinen er i drift.

Gå aldrig ind i, og tillad ikke andre at betræde området under løftet udstyr. Redskaber og/eller laste kan uventet falde ned og knuse personer, der står nedenunder.

Efterlad aldrig redskaber i hævet position, når der parkeres eller ved servicering, medmindre disse er understøttet. Hydrauliske cylindre skal låses mekanisk eller understøttes, hvis de er i løftet position i forbindelse med serviceeftersyn eller adgang.

Læsserskovle, gafler, osv. eller andet løfte-, håndterings- eller graveudstyr og dets last vil forskyde maskinens tyngdepunkt. Dette kan få maskinen til at vælte på skråninger eller i ujævnt terræn.

Lastgenstande kan falde af læsserskovlen eller løfteudstyret og knuse føreren. Der skal udvises forsigtighed, når en last løftes. Anvend korrekt løfteudstyr.

Løft ikke lasten højere end nødvendigt. Sænk last til transport. Husk, at der skal være passende frihøjde til jorden og andre forhindringer.

Udstyr og tilhørende last kan blokere udsyn og medføre en ulykke. Betjen ikke med utilstrækkelig udsyn.

Hold lasten eller værktøjet så lavt som muligt, når maskinen bevæges rundt på arbejdsstedet.

Udløs alt hydraulisk tryk, inden der udføres service på maskinen.

Du skal vide, hvilke kredsløb der har akkumulatorer, og hvordan der foretages korrekt udløsning af tryk.

Anvend altid løftearmens stiver, når der udføres service på maskinen med løftearmene oppe.

 **Airconditionsystem** 

- Airconditionsystemet står under højt tryk. Undlad at afmontere slangerne. Frigivelse af højt tryk kan medføre alvorlige personskader.
- Airconditionsystemet indeholder gasser, der er skadelige for miljøet, hvis de slippes ud i atmosfæren. Lad være med selv at efterse eller reparere systemet.
- Kun uddannede serviceteknikere må udføre servicearbejde, reparationer og genpåfyldning på airconditionsystemet.

www.delpin.dk

## Sikkerhedssele

### ⚠ ADVARSEL

**Fare for væltning!**

**Spænd sikkerhedsselen. Din maskine er udstyret med et førerhus med styrbøjle, ROPS-førerværn eller en sikkerhedsbøjle for at beskytte dig. Sikkerhedsselen kan forøge din sikkerhed, hvis den anvendes og vedligeholdes korrekt. Lad aldrig sikkerhedsselen sidde løst eller med slæk i selesystemet. Hvis anvisningerne ikke overholdes, kan det medføre dødsfald eller alvorlig personskade.**

W0143A

Brug altid sikkerhedsselen.

- Hold sæderne i god stand.
- Sørg for at holde sikkerhedsselen på afstand af skarpe kanter og genstande, der kan forårsage skader på sikkerhedsselerne.
- Kontrollér regelmæssigt selerne, seletåsene, oprulningsmekanismerne, forankringsstropperne, strammesystemet og monteringsboltene for skader og slitage.
- Udskift alle dele, der er beskadigede eller slidte.
- Udskift seler med flænger, der kan svække selen.
- Kontrollér, at boltene på sædebeslaget eller -monteringen er spændt.
- Hvis sikkerhedsselen er fastgjort på sædet, skal man sikre sig, at sædets beslag er monteret korrekt.
- Hold sikkerhedsselerne rene og tørre.
- Selerne må kun rengøres med sæbeopløsning og varmt vand.
- Blegemidler eller farvestoffer må ikke bruges, da disse stoffer kan svække selerne.

### Sådan spændes/udløses sikkerhedsselen

1. Træk selen ud af oprulleren.
2. Indsæt metalenden i låsemekanismen til venstre for sædet.
3. Udløs selen ved at trykke på den røde knap på låsemekanismen. Sikkerhedsselen rulles derefter automatisk op.

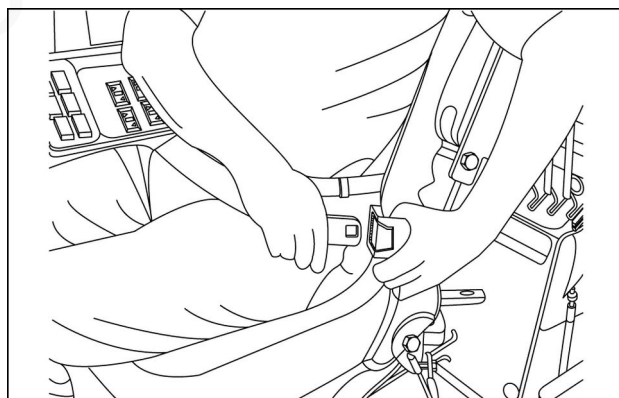

RCPH10TLB155AAF 1

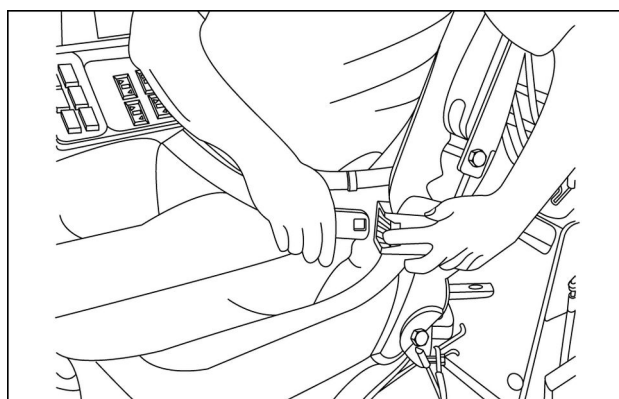

RCPH10TLB156AAF 2

## Brandslukker

Brandslukkeren (1) er placeret til højre for rattet.

Når maskinen modtages, skal betjeningsvejledningen til brandslukkeren læses.

Vejledningen er trykt på brandslukkeren.

**BEMÆRK:** Få ildslukkeren efterset årligt af en specialist.

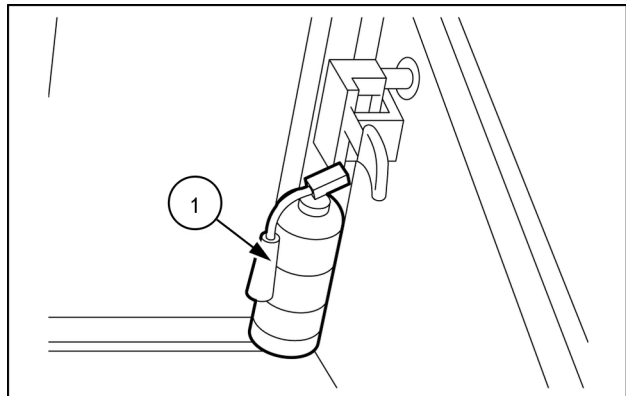

MOL112LBB0147AB 1

www.delpin.dk

## Personligt beskyttelsesudstyr (PPE)

### ⚠ ADVARSEL

**Personlige værnemidler (PPE) påkrævet.**

Når du monterer, betjener eller udfører servicearbejde på maskinen, skal du altid bære beskyttelsestøj og de for arbejdsopgaven relevante personlige værnemidler (PPE). Nødvendige personlige værnemidler (PPE) kan f.eks. være beskyttelsesfodtøj, øjen- og/eller ansigtssvævn, beskyttelseshjelm, kraftige handsker, filtermaske og høreværn.

Hvis anvisningerne ikke overholdes, kan det medføre dødsfald eller alvorlig personskade.

W0353A

Personlige værnemidler (PPE) er alt det udstyr, der er beregnet til at blive båret og opbevaret af medarbejderen til beskyttelse mod en eller flere risici på arbejdspladsen, der kan true sikkerheden eller helbredet under arbejdet, samt alt ekstraudstyr eller tilbehør, der er beregnet til dette formål.

Bær PPE som f. eks. beskyttelseshjelm, øjenbeskyttelse, industrihandsker, høreværn, beskyttelsestøj osv. hele tiden, når der arbejdes på maskiner som beskrevet i denne instruktionsbog.

PPE skal anvendes, når der, selvom risikoen er blevet reduceret til et minimum ved kilden, stadig er risici, der ikke kan elimineres, og det derfor er nødvendigt og obligatorisk, når der er såkaldte "restrisici".



DCAPLT5NE020S2A 1

## Sikkerhedsregler - Forholdsregler ved håndtering af brændstof

### ⚠ ADVARSEL

#### Brandfare!

Når du tanker diesel, skal du være opmærksom på følgende:

1. Undlad at ryge.
2. Fyld aldrig tanken, mens motoren kører.
3. Spildt brændstof skal straks tørres op.

Hvis anvisningerne ikke overholdes, kan det medføre dødsfald eller alvorlig personskade.

W0099A

### ⚠ ADVARSEL

#### Kemisk risiko!

Følg producentens anvisninger ved håndtering af brændstof, smøremidler og andre kemikalier. Bær personlige værnemidler (PPE) som angivet. Undlad at ryge eller bruge åben ild. Aftap væske i passende beholdere. Overhold alle gældende nationale miljøbestemmelser ved bortskaffelse af kemikalier.

Hvis anvisningerne ikke overholdes, kan det medføre dødsfald eller alvorlig personskade.

W0371A

### ⚠ ADVARSEL

#### Brændstofdampe er eksplosive og letantændelige.

Undlad at ryge, når du håndterer brændstof. Hold åben ild eller gnister væk fra brændstoffet. Sluk motoren, og fjern nøglen, inden du udfører servicearbejde på den. Sørg altid for at arbejde i et lokale med tilstrækkelig ventilation. Tør straks eventuelt spildt brændstof op.

Hvis anvisningerne ikke overholdes, kan det medføre dødsfald eller alvorlig personskade.

W0904A

- Fyld ikke brændstoftanken helt op. Der skal være plads til, at brændstoffet kan udvide sig.
- Rens straks spildt brændstof op, og bortskaf det forurenede materiale på miljømæssig korrekt vis.
- Spænd tankdækslet godt fast. Hvis du mister tankdækslet, må det kun erstattes med et godkendt dæksel fra den oprindelige producent. Brug af ikkegodkendte dæksler uden korrekt udluftning kan bevirke, at der dannes tryk i tanken.
- Brug aldrig brændstof til rengøring.
- Brug den korrekte brændstofftype i driftssæsonen.

## Sikkerhedsregler - specifikke forholdsregler for denne maskine

- Hold lasten eller værktøjet så lavt som muligt, når maskinen bevæges rundt på arbejdsstedet.
  - Indstil bagruden, inden du aktiverer gravemaskinens hydraulik. Bagruden kan komme i kontakt med betjeningsgrebet.
  - Udløs alt hydraulisk tryk, inden der udføres service på maskinen.
  - Du skal vide, hvilke kredsløb der har akkumulatorer, og hvordan der foretages korrekt udløsning af tryk.
  - Anvend altid løftearmens stiver, når der udføres service på maskinen med løftearmene oppe.
  - Anbring et rækværk og advarselsskilte for at holde andre personer på afstand af maskinen, hvis der arbejdes i områder med reduceret udsyn, som f.eks. en bygning.
  - Sæt retningsgrebet og transmissionen i neutral, og aktivér parkeringsbremsen, inden førersædet vendes til positionen til betjening af gravemaskinen.
  - Sørg for, at sædet er låst fast.
  - Maskiner med pilotstyring er udstyret med to styremønstre for gravemaskinen. Du skal vide, hvilket mønster maskinen befinder sig i, inden du betjener maskinen (aktivering af hydraulikken).
  - Vær opmærksom, når graveenheden svinges helt til siden for at forhindre, at den berører støttebenene.
- Når gravemaskinen anvendes:
- Anbring støttebenenes fødder, så de står mest stabilt.

## Sikkerhedsregler - Sejjern

### **▲ FARE**

**Sejjern (støbejern) kan risikere at knække eller blive svækket, hvis det modificeres.**

**Før du svejser, skærer eller borer huller på eller i nogen dele af denne maskine, skal du sikre dig, at delen ikke er lavet af sejjern (støbejern).**

**Hvis anvisningerne ikke overholdes, vil det medføre dødsfald eller alvorlig personskade.**

D0148A

Ændring af støbt sejjern kan svække det eller få det til at gå i stykker. Uautoriserede ændringer i dele af støbt sejjern kan forårsage alvorlig personskade eller dødsfald. Der må ikke svejses på eller skæres, bores eller repareres i delene og der må ikke fastgøres ting i delene af støbt sejjern på denne maskine.

Inden du svejser, skærer eller borer huller på dele af denne maskine, skal du sørge for, at en del er ikke er støbt sejjern. Kontakt din forhandler, hvis du er i tvivl, om en del er støbt sejjern.

Følgende elementer er eksempler på støbt sejjern. Der kan også være andre dele fremstillet af støbt sejjern, som ikke fremgår af listen nedenfor.

- Tohjulstræk styreforbindelsesled
- Aksel, front
- Svingtårn
- Airconditionkompressorens monteringsbeslag

Undlad at udføre uautoriserede ændringer. Kontakt en autoriseret forhandler, før du foretager eventuelle ændringer, tilføjelser eller ændringer på denne maskine.



## Sikkerhedsfjeder til læsseredskab

### ⚠ ADVARSEL

#### Knusningsfare!

Hvis du udfører vedligeholdelse på maskinen med frontlæsserens liftarme hævet, skal du altid anvende stiveren. Afmonter holdestiften, og placér stiveren på cylinderstangen. Monter holdestiften i stiveren. Sænk liftarmene ned på stiveren.

Hvis anvisningerne ikke overholdes, kan det medføre dødsfald eller alvorlig personskade.

W0230A

Denne sikkerhedsstiver, der er placeret på læsseredskabets venstre side, gør det muligt at låse læsseredskabet fast i løftet position i forbindelse med service og vedligeholdelse af enheden.

### Maskiner med tohjulstræk (2WS) (B100C OG B110C)

Aktivér læsserarmens støttestiver:

1. Tøm læsserskovlen.
2. Løft læsserliftarmene til maks. højde.
3. Stands motoren, og tag tændingsnøglen ud.
4. Afmonter splitten (1) og låsetappen (2).

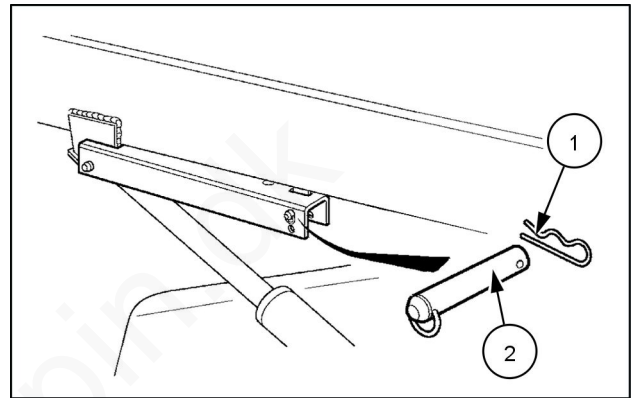

MOL112LBB0260AB 1

5. Sæt støtten (3) på cylinderstangen, og genmonter tappen (2) og splitten (1) i hullerne på støtten.
6. Sænk læsseredskabet, indtil sikkerhedsstøtten står fast mod cylinderen.

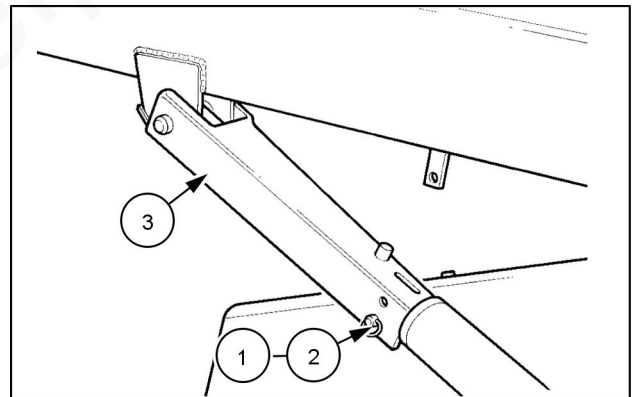

MOL112LBB0261AB 2

Deaktivér læsserarmens støttestiver:

1. Løft læsserliftarmene til maks. højde.
2. Stands motoren, og tag tændingsnøglen ud.
3. Afmonter splitten (1) og låsetappen (2).

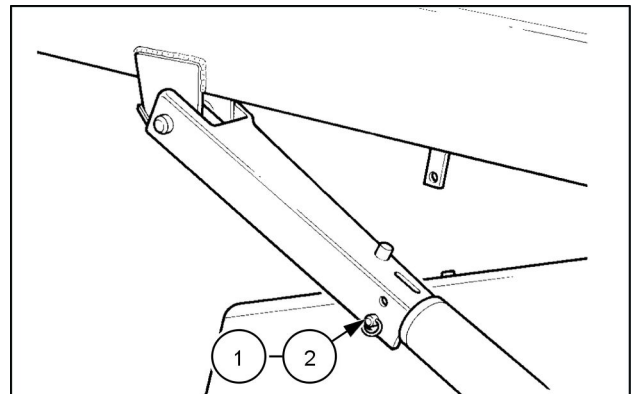

MOL112LBB0262AB 3

4. Afmonter støtten **(3)** fra redskabet, og genmonter tappen **(1)** og splitten **(2)** i hullerne på støtten.
5. Start motoren, og sænk læsseren.

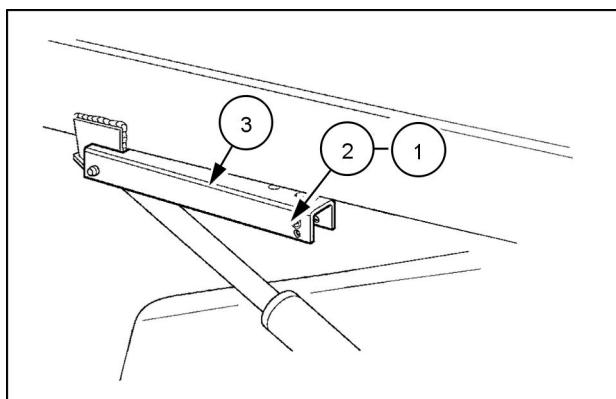

MOLI12LBB0263AB 4

### Maskiner med firehjulstræk (4WS) (B115C)

Aktivér læsserarmens støttstiver:

1. Tøm læsserskovlen.
2. Løft læsserliftarmene til maks. højde.
3. Stands motoren, og tag tændingsnøglen ud.
4. Fjern splitterne **(1)** og sikkerhedsstiveren **(2)** fra opbevaringspositionen på læsserarmen. Sæt splitterne i igen.
5. Anbring sikkerhedsstiveren **(2)** på cylinderstangen, og fastgør den ved hjælp af ringen **(3)**.
6. Sænk læsserredskabet, indtil sikkerhedsstøtten står fast mod cylinderen.

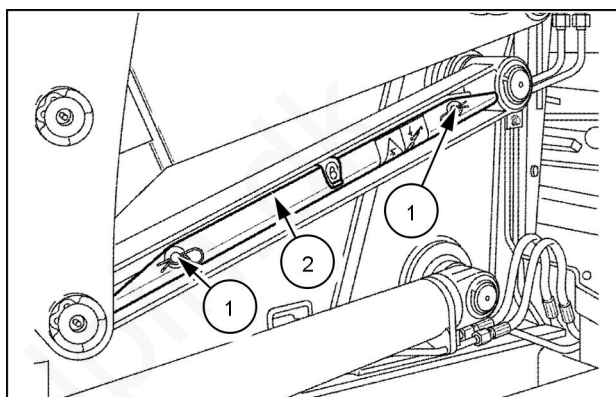

MOLI12LBB0264AB 5

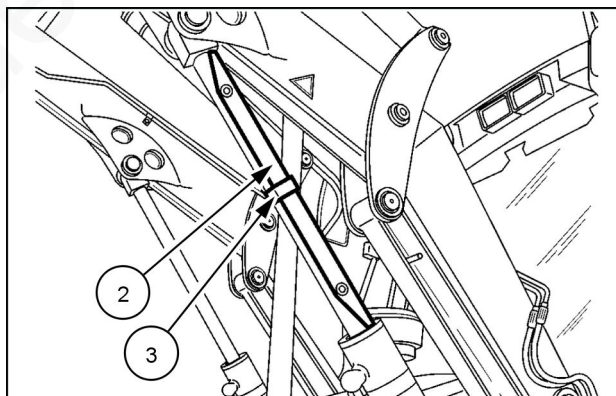

MOLI12LBB0265AB 6

Deaktivér læsserarmens støttstiver:

1. Løft læsserliftarmene til maks. højde.
2. Stands motoren, og tag tændingsnøglen ud.
3. Fjern ringen **(3)** og stiveren **(2)** fra cylinderstangen.

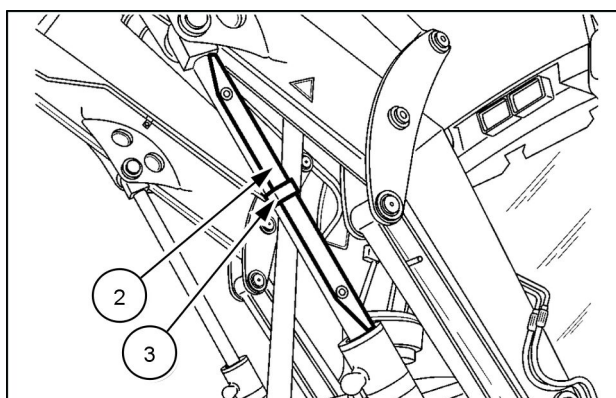

MOLI12LBB0265AB 7

4. Montér sikkerhedsstiveren **(2)** i opbevaringspositionen på læsserarmen ved hjælp af splitterne **(1)**.
5. Start motoren, og sænk læsseren.

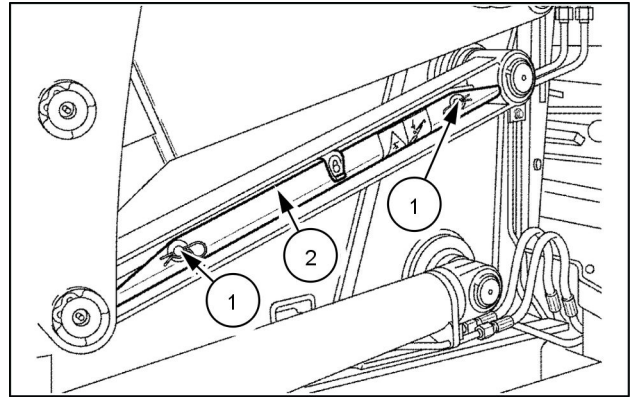

MOL112LBB0264AB 8

www.delpin.dk

## Økologi og miljø

Jord-, luft- og vandkvalitet er vigtig for alle brancher og livet i det hele taget. Når behandlingen af visse af de stoffer, som er nødvendige for den moderne teknologi, endnu ikke er reguleret af lovkraft, bør anvendelse og bortskaffelse af kemiske og petrokemiske produkter styres på baggrund af fornuftig vurdering.

Gør dig fortrolig med den lovgivning, der er gældende for dit land, og sørg for, at du forstår denne lovgivning. Hvis der ikke findes nogen lovgivning, bør du indhente oplysninger hos leverandører af olie, filtre, batterier, brændstof, frostvæske, rensmidler osv. om disse stoffers indvirkning på mennesker og miljø samt om, hvordan de skal opbevares, anvendes og bortskaffes på forsvarlig måde. Din NEW HOLLAND CONSTRUCTION-forhandler kan også yde hjælp.

### Nyttige tips

- Undgå brug af dåser eller andre uegnede trykssystemer til brændstofpåfyldning til at fylde tanke. Sådanne påfyldningssystemer kan forårsage betragteligt spild.
- Undgå generelt hudkontakt med alle brændstoffer, olier, syrer, opløsningsmidler osv. De fleste af disse produkter indeholder stoffer, som kan være skadelige for dit helbred.
- Moderne olier indeholder tilsætningsstoffer. Afbrænd ikke kontaminerede brændstoffer og/eller spildolie i almindelige opvarmningssystemer.
- Undgå at spilde, når du aftapper væsker som f.eks. brugte kølevæsker, motorolie, hydraulikolie, bremsevæske osv. Bland ikke aftappet bremsevæske eller brændstof med smøremidler. Opbevar alle aftappede væsker forsvarligt, indtil du kan bortskaffe væsker på en ordentlig måde, der overholder gældende lovgivning og tilgængelige ressourcer.
- Lad ikke kølevæskeblandinger trænge ned i jorden. Kølevæskeblandinger skal opsamles og bortskaffes korrekt.
- Åbn ikke airconditionssystemet selv. Det indeholder gasser, der ikke må frigives i atmosfæren. Din NEW HOLLAND CONSTRUCTION-forhandler eller airconditionsspecialist har et specielt udtrækkerværktøj til dette formål og kan genpåfylde systemet korrekt.
- Reparér eventuelle lækager eller defekter i motorens kølesystem eller det hydrauliske system.

- Øg ikke trykket i et trykssystem, da dette kan føre til en komponentfejl.

### Genbrug af batterier

Batterier og elektriske akkumulatorer indeholder flere stoffer, der kan have en skadelig virkning på miljøet, hvis batterierne ikke genanvendes korrekt efter brug. Hvis batterierne ikke bortskaffes korrekt, kan de forurene jord, grundvand og vandløb. NEW HOLLAND CONSTRUCTION anbefaler kraftigt, at du returnerer alle brugte batterier til en NEW HOLLAND CONSTRUCTION forhandler, som vil bortskaffe de brugte batterier eller genanvende de brugte batterier korrekt. I nogle lande er dette et lovkrav.



NHIL14GEN0038AA 1

### Obligatorisk genbrug af batterier

**BEMÆRK:** Følgende krav er obligatoriske i Brasilien.

Batterierne er fremstillet af blyplader og en svovlsyreopløsning. Da batterier indeholder tungmetaller som f.eks. bly, kræver CONAMA-resolution 401/2008, at du returnerer alle brugte batterier til batteriforhandleren, når et batteri udskiftes. Bortskaf ikke batterierne sammen med husholdningsaffaldet.

Salgsstederne er forpligtet til at:

- Modtage dine brugte batterier
- Opbevare de returnerede batterier på et passende sted
- Sende de returnerede batterier til batteriproducenten med henblik på genbrug

## Håndsignaler

Når du betjener maskinen, skal du altid have hjælp fra en flagmand til at udføre opgaver som kræver præcision, arbejde i områder hvor oversigtsforholdene er dårlige eller bakke maskinen. Vær helt sikker på at du og flagmanden forstår de signaler, der skal anvendes. Flagmanden skal altid opholde sig uden for maskinens arbejdsområde.

Føreren skal altid kunne se flagmanden. Stop øjeblikkeligt maskinen, hvis du mister ham af syne.

### Start motoren



MOL112LBB0069AA 1

### Stand motoren.

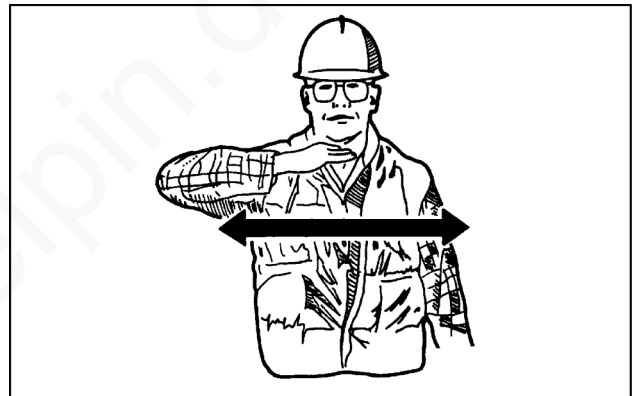

MOL112LBB0070AA 2

### Kør imod mig

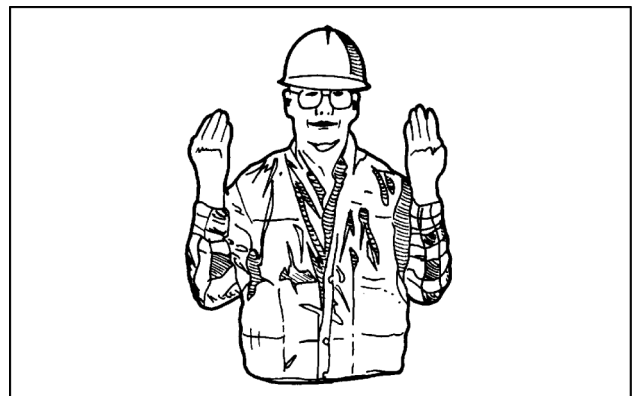

MOL112LBB0071AA 3

**Kør væk fra mig**

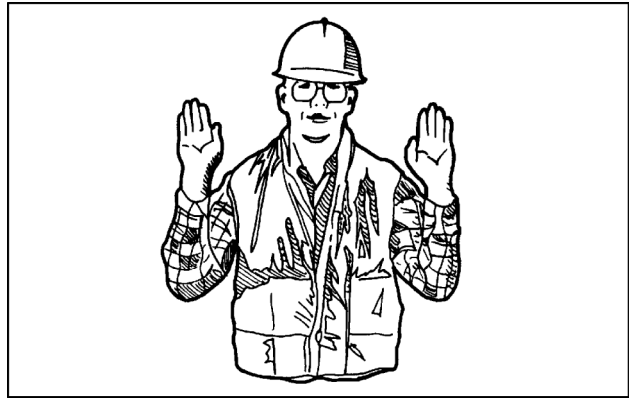

MOLI12LBB0072AA 4

**Kør så langt**

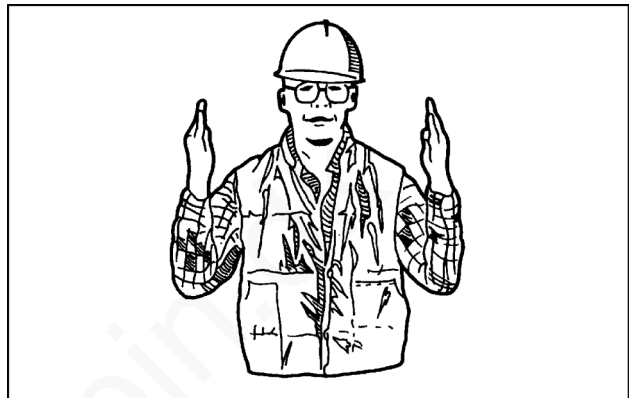

MOLI12LBB0073AA 5

**Stop alt og hold**



MOLI12LBB0074AA 6

**Stop**

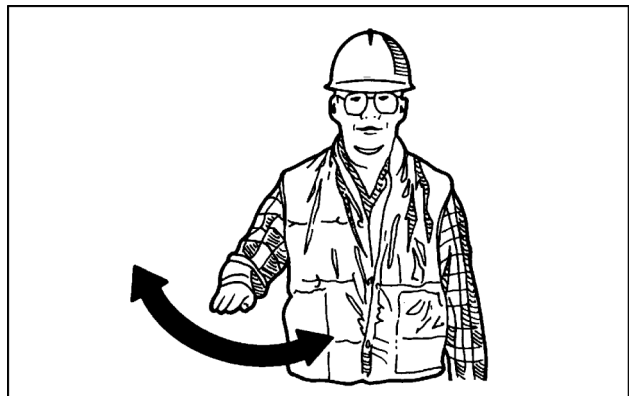

MOLI12LBB0075AA 7

**Nødstop**

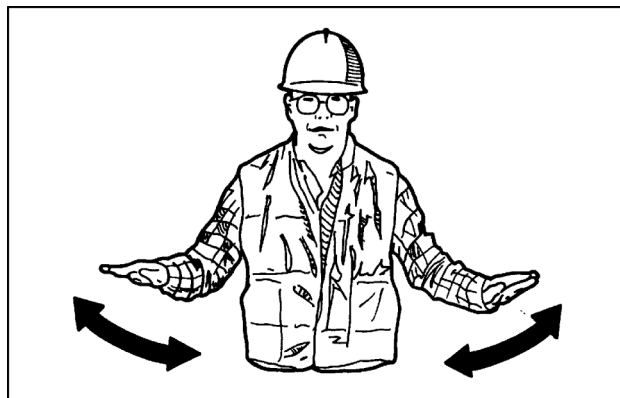

MOL112LBB0076AA 8

**Løft lasten eller skovlen**

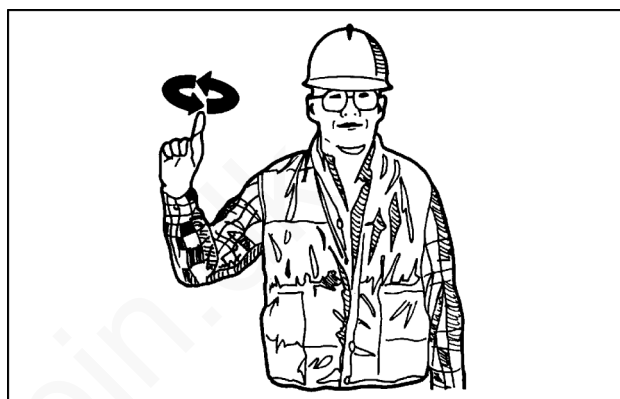

MOL112LBB0077AA 9

**Sænk lasten eller skovlen**



MOL112LBB0078AA 10

**Løft lasten eller skovlen langsomt**

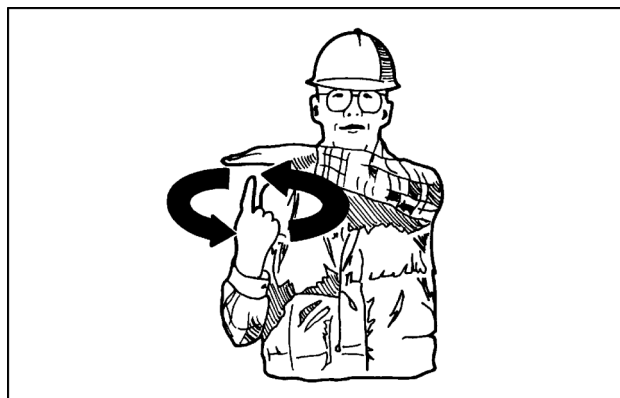

MOL112LBB0079AA 11

Sænk lasten eller skovlen langsomt

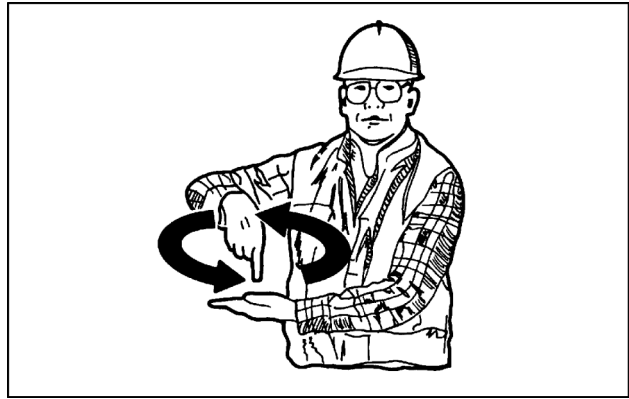

MOL12LBB0080AA 12

Drej maskinen til venstre

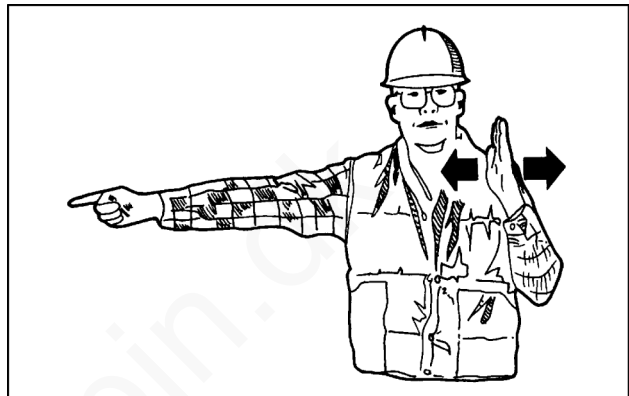

MOL12LBB0081AA 13

Drej maskinen til højre

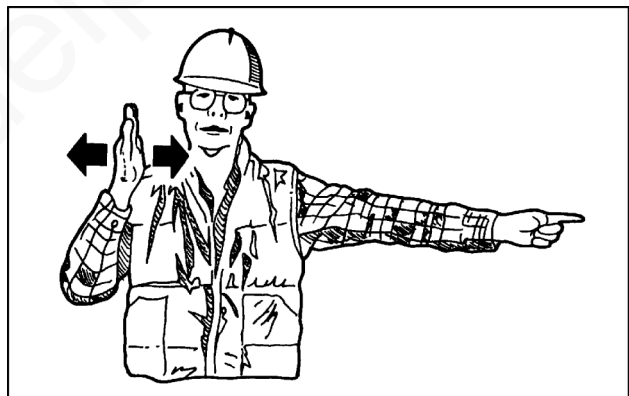

MOL12LBB0082AA 14

Vip læsserskovlen bagud

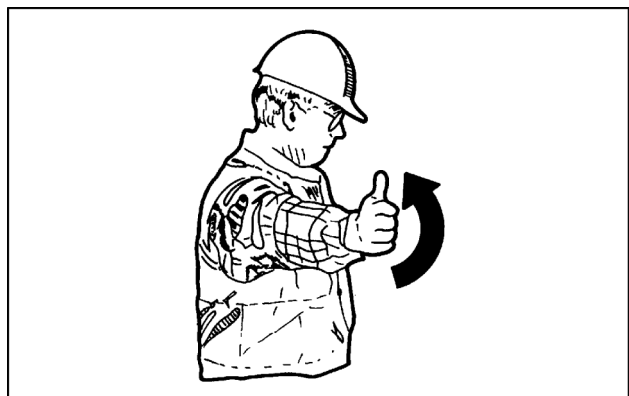

MOL12LBB0083AA 15



**Tøm læsseskovlen**

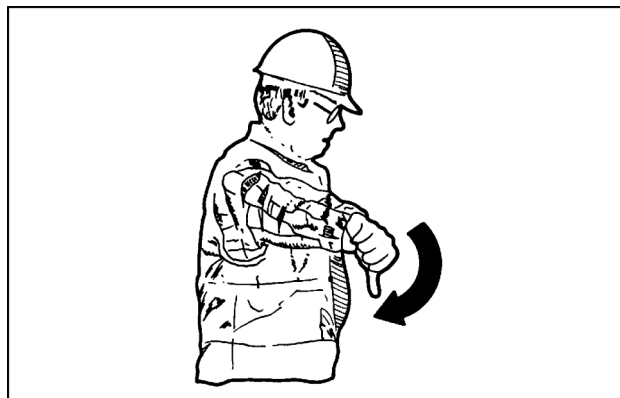

MOL12LBB0084AA 16

**Løft bommen**

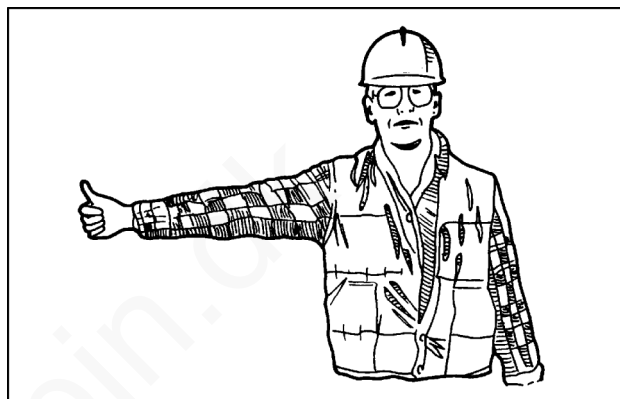

MOL12LBB0085AA 17

**Sænk bommen**

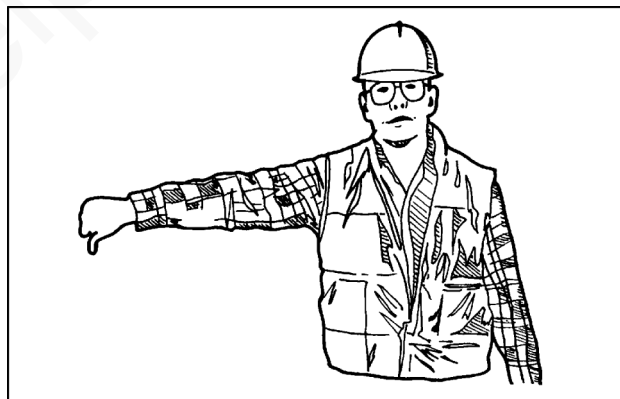

MOL12LBB0086AA 18

**Kør gravearmen ind**

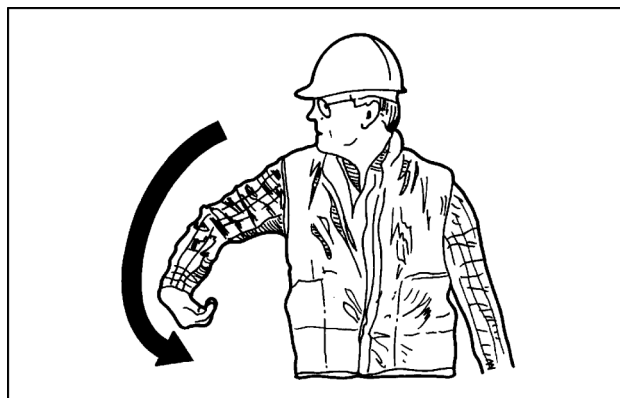

MOL12LBB0087AA 19

**Kør gravearmen ud**

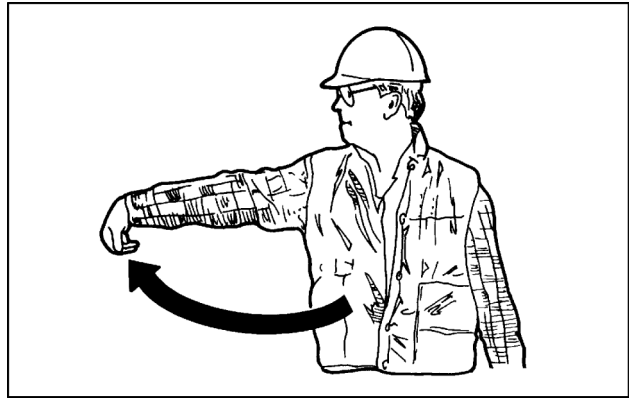

MOL12LBB0088AA 20

**Fyld skovlen**

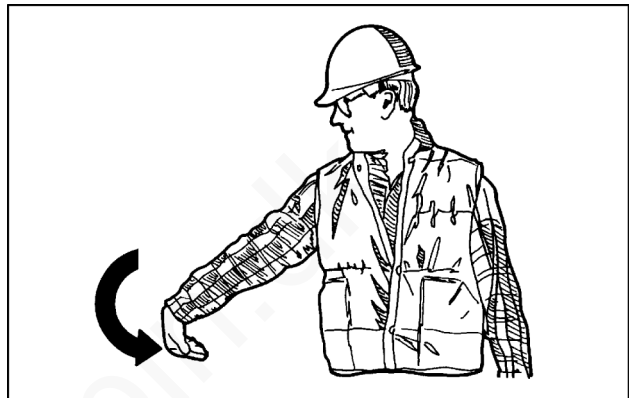

MOL12LBB0089AA 21

**Tøm skovlen**

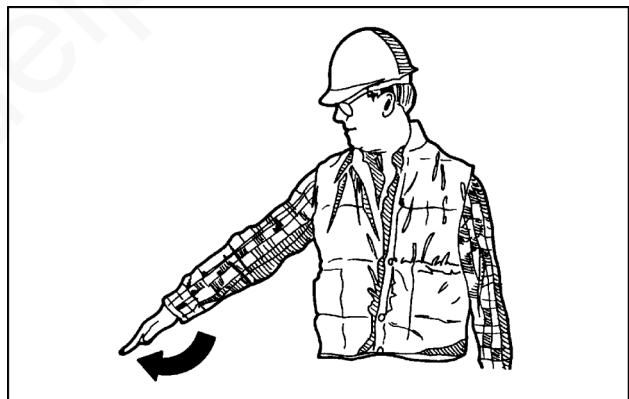

MOL12LBB0090AA 22

**Træk den teleskopiske gravearm ind (hvis monteret)**

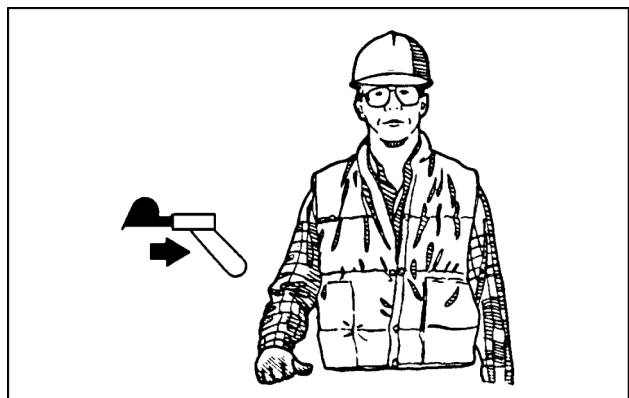

MOL12LBB0091AA 23

**Stræk den teleskopiske gravearm ud (hvis monteret)**

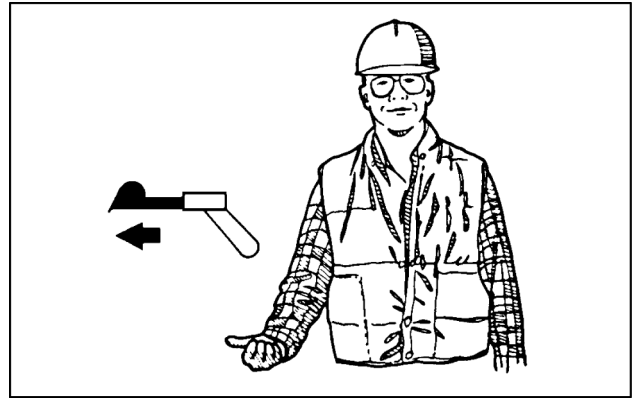

MOL12LBB0092AA 24

www.delpin.dk

## Sikkerhedsskilte

### ⚠ ADVARSEL

**Undgå personskader!**

**Kontrollér, at sikkerhedsskiltene kan læses. Rengør sikkerhedsskiltene regelmæssigt. Udskift alle sikkerhedsskilte, der er beskadiget, ulæselige, mangler eller er blevet malet over. Kontakt din forhandler vedr. ekstra sikkerhedsskilte. Hvis der befinder sig et sikkerhedsskilt på en komponent, der udskiftes, skal du sikre dig, at den nye komponent har et sikkerhedsskilt.**

**Hvis anvisningerne ikke overholdes, kan det medføre dødsfald eller alvorlig personskade.**

W0168A

### ⚠ ADVARSEL

**Undgå personskader!**

**Et ulæseligt eller manglende sikkerhedsskilt kan have langtrækkende konsekvenser. Kontrollér sikkerhedsskiltene dagligt. Rengør og udskift beskadigede sikkerhedsskilte efter behov.**

**Hvis anvisningerne ikke overholdes, kan det medføre dødsfald eller alvorlig personskade.**

W0167A

De følgende sikkerhedsskilte er anbragt på din maskine. De vejleder dig og dem, du arbejder sammen med, om sikkerhed. Gå rundt om maskinen, og notér indholdet og placeringen af alle sikkerhedsskilte, før du betjener maskinen.

Hold alle sikkerhedsskilte rene og læselige. Rengør sikkerhedsskiltene med en blød klud, vand og et mildt rengøringsmiddel.

**NB:** Anvend ikke opløsningsmidler, benzin eller andre skrappe kemikalier. Opløsningsmidler, benzin og andre skrappe kemikalier kan beskadige eller ødelægge sikkerhedsskilte.

Udskift alle sikkerhedsskilte, der er beskadiget, ulæselige, mangler eller er blevet malet over. Hvis der befinder sig et sikkerhedsskilt på en del, som udskiftes af enten dig eller forhandleren, skal du sørge for, at enten du eller forhandleren sætter sikkerhedsskiltet på den nye del. Kontakt din forhandler vedr. ekstra sikkerhedsskilte.

Sikkerhedsskilte, der viser symbolet for "Læs instruktionsbogen" henviser dig til instruktionsbogen vedrørende yderligere oplysninger om vedligeholdelse, justering eller procedurer for særlige områder på maskinen. Hvis dette symbol vises på et sikkerhedsskilt, skal du se den relevante side i instruktionsbogen.



Sikkerhedsskilte, der viser symbolet "Læs servicehåndbogen" henviser dig til servicehåndbogen. Kontakt forhandleren, hvis du er i tvivl om din evne til at udføre servicearbejde.



### Skilt for støjniveau

Dette skilt (1) angiver maskinens udvendige støjniveau LwA (støjeffekt), der er garanteret af producenten. I henhold til EU-direktiv 2000/14/EF - Bilag II.

Modellerne B100C og B100CTC: **102 dB** (A)

Modellerne B110C, B110CTC og B115C: **103 dB** (A)

### Indvendigt støjniveau

Intet relevant skilt er påsat maskinen. Det er lydniveauet LpA inde i førerhuset.

Alle modeller: **77 dB** (A)

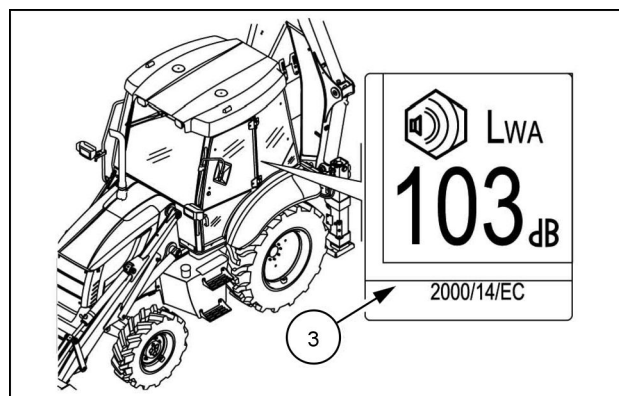

LEEN12T0590AA 1

www.delpin.dk

Skilteplaceringer

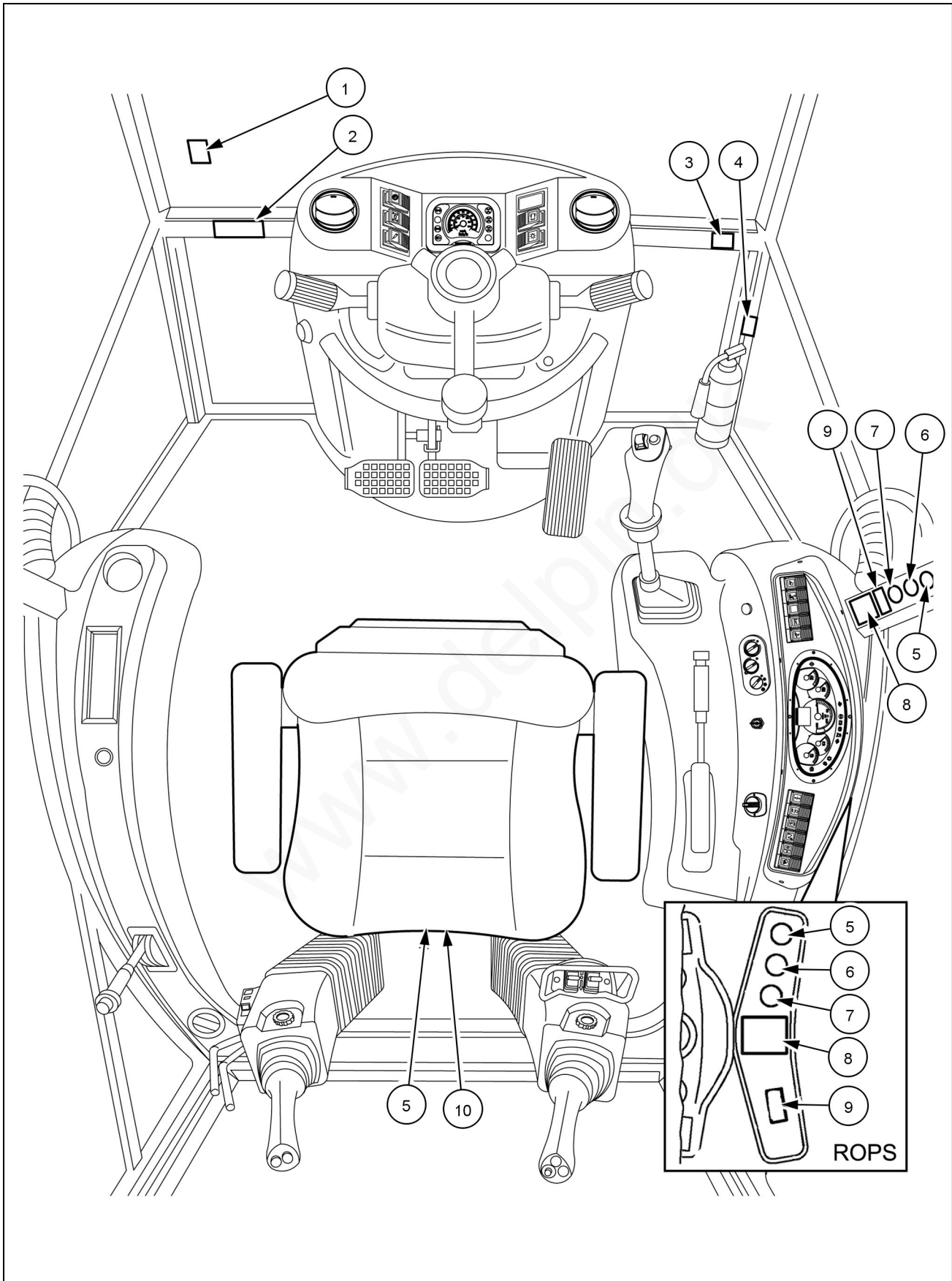

MOL112LBB0041HB 2

Når du udskifter sikkerhedsskilte, skal du sætte dem på de angivne steder. Detaljeret beskrivelse af nedenstående sikkerhedsskilte:

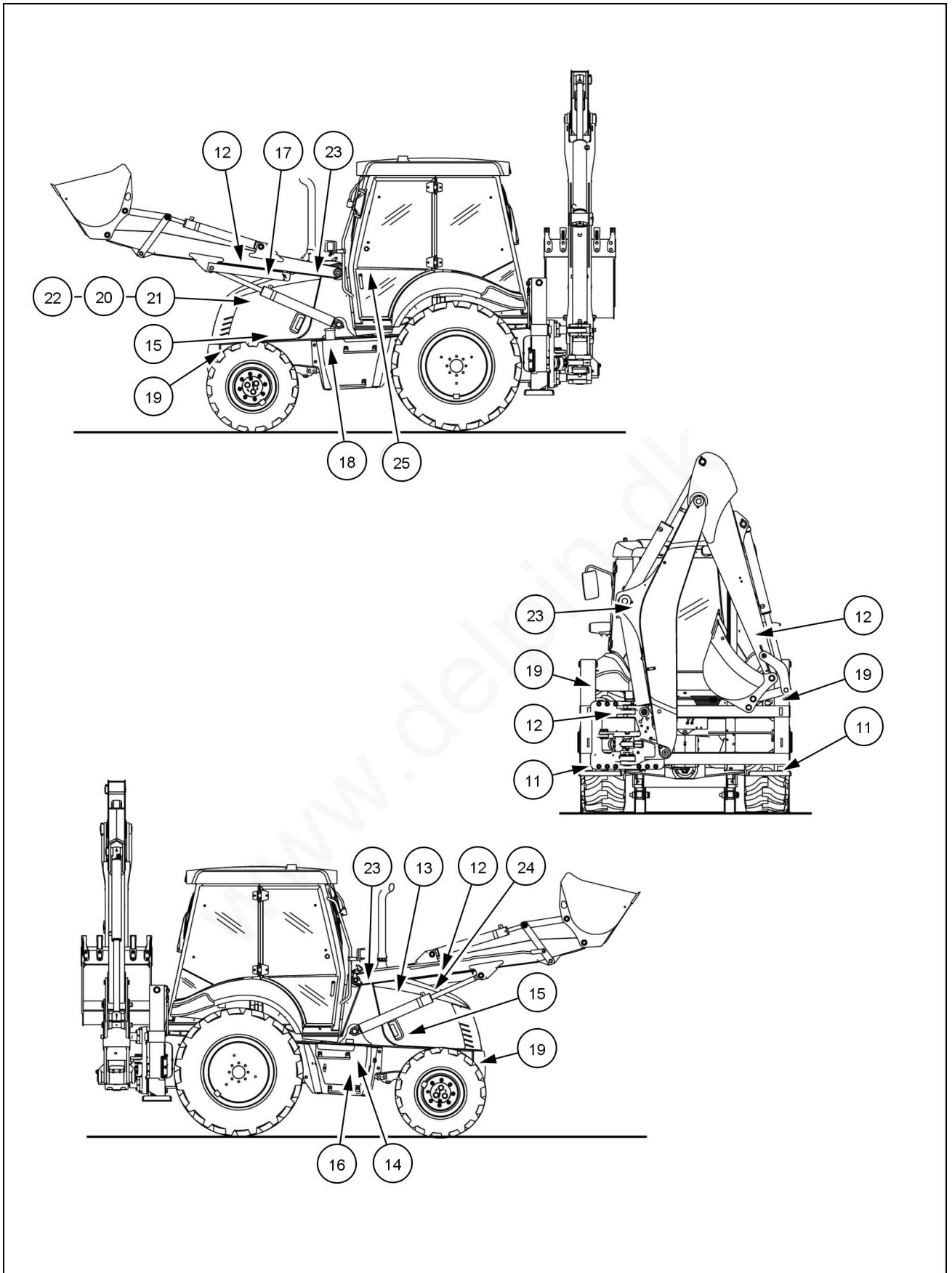

LEEN12T0591AA 3

Når du udskifter sikkerhedsskilte, skal du sætte dem på de angivne steder. Detaljeret beskrivelse af nedenstående sikkerhedsskilte:

### 1. Højde på rendegraveredskabets bom (B100C, B100CTC, B110C og B110CTC) (specifik for visse lande)

Husk altid at tage højden af rendegraverens bom i betragtning, når der køres med maskinen, eller når maskinen transporteres på en anhænger. Den maksimale højde skal være **3.9 m (12.8 ft)** over jorden.

Husk at kende afstanden fra jorden og til maskinens højeste punkt, når maskinen transporteres.



MOLI12LBB0043AB 4

### 1. Højde på rendegraveredskabets bom (B115C) (specifik for visse lande)

Husk altid at tage højden af rendegraverens bom i betragtning, når der køres med maskinen, eller når maskinen transporteres på en anhænger. Den maksimale højde skal være **4.1 m (13.5 ft)** over jorden.

Husk at kende afstanden fra jorden og til maskinens højeste punkt, når maskinen transporteres.



MOLI12LBB0044AB 5

### 2. Gearstang (kun på modeller med powershift)

Dette sikkerhedsskilt kan være placeret i førerhuset (højre side)

#### Reservedelsnummer:

84148447

Dette skilt viser betjeningen af gearstangen.

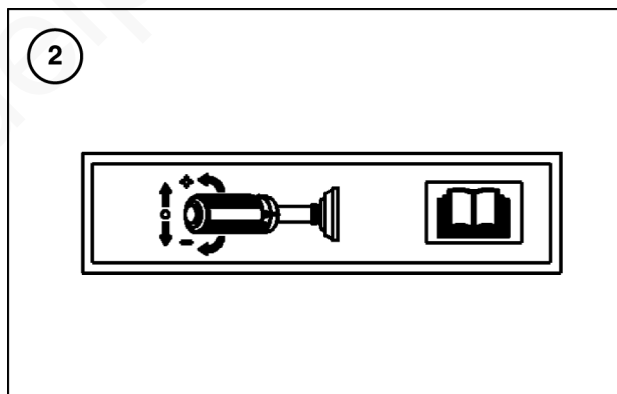

MOLI12LBB0045AB 6



### 3. Styresystem (B115C)

Dette sikkerhedsskilt angiver de nødvendige forholdsregler ved anvendelsen af styresystemet. Sæt dig i førersædet, vend dig mod læsserarmen, og den er på det forreste højre vindue.

#### Reservedelsnummer:

85813494

STYRESYSTEM

JUSTERING AF HJULET

OBS!

Denne procedure bør udføres mindst en gang om dagen

1. Hæv maskinen, og støt den på skovlen og støttebenene.
2. Vælg tilstanden med tohjulsstyring (2WS)
3. Drej rattet helt fra den ene side til den anden side
4. Vælg tilstanden med firhjulsstyring (4WS)
5. Drej rattet helt fra den ene side til den anden side
6. Vælg igen tilstanden med tohjulsstyring
7. Drej rattet helt fra den ene side til den anden side

### 4. Brandslukker

NEW HOLLAND CONSTRUCTION anbefaler, at du altid har en brandslukker på din maskine. Du kan købe et brandslukker hos din forhandler. Få en brandmaterielrepræsentant til at efterse brandslukkeren én gang om året. Dette sikkerhedsskilt kan være placeret i førerhuset (højre side)

#### Reservedelsnummer:

47489569

### 5. Instruktionsbog

Identificer placeringen af instruktionsbogen. Læs og forstå instruktionsbogen, inden du betjener maskinen.

#### Reservedelsnummer:

47489570

Inde i førerhuset, på bagsiden af sædet.

Førerhusplacering:

Sæt dig i førersædet, vend dig mod læsserarmen, og den er på højre stolpe i førerhuset og på bagsiden af sædet.

Førerværnplacering:

På undersiden af instrumentpanelets dæksel og på bagsiden af sædet.

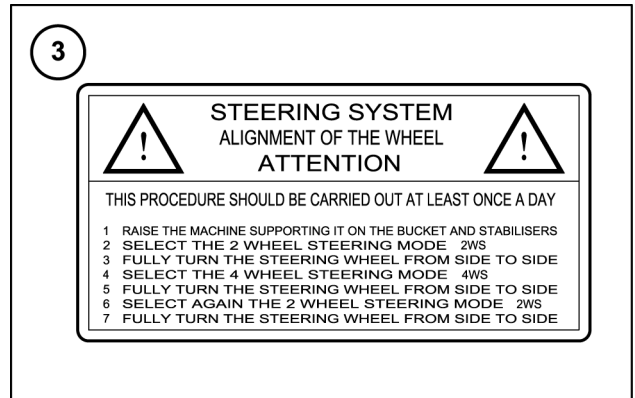

MOL112LBB0046AB 7



MOL112LBB0047AB 8



MOL112LBB0048AB 9

## 6. Sikkerhedshjelm

Dette er en påmindelse om, at føreren og personer i nærheden altid skal bære personligt beskyttelsesudstyr (PPE), der passer til det arbejde, der udføres.

### Reservedelsnummer:

47489571

#### Førerhusplacering:

Sæt dig i førersædet, vend dig mod læsserarmen, og den er på højre stolpe i førerhuset.

#### Førerværnplacering:

På undersiden af instrumentpanelets dæksel.



MOL12LBB0049AB 10

## 7. Sikkerhedssele

Dette skilt minder dig om altid at spænde sikkerhedsselelen. Undgå risikoen for at blive slynget ud af førerhuset i tilfælde af, at maskinen vælter.

### Reservedelsnummer:

47489572

#### Førerhusplacering:

Sæt dig i førersædet, vend dig mod læsserarmen, og den er på højre stolpe i førerhuset.

#### Førerværnplacering:

På undersiden af instrumentpanelets dæksel.

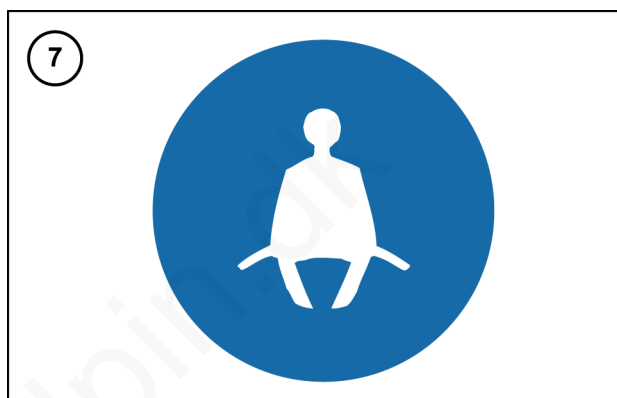

MOL12LBB0050AB 11

## 8. Advarsel

### ADVARSEL!

- Før du forlader førersædet, skal du slukke motoren og aktivere parkeringsbremsen
- Sænk redskabet ned på jorden
- Tag nøglen ud af instrumentbrættet, før du forlader førersædet
- Sluk for motoren, før der udføres vedligeholdelsesarbejder

Manglende overholdelse kan medføre dødsfald eller alvorlige kvæstelser.

#### Placering:

Sæt dig i førersædet, vend dig mod læsserarmen, og den er på nederste venstre side på ratstammen.

#### Førerhusplacering:

Sæt dig i førersædet, vend dig mod læsserarmen, og den er på højre stolpe i førerhuset.

#### Førerværnplacering:

På undersiden af instrumentpanelets dæksel.

### Reservedelsnummer:

47489575

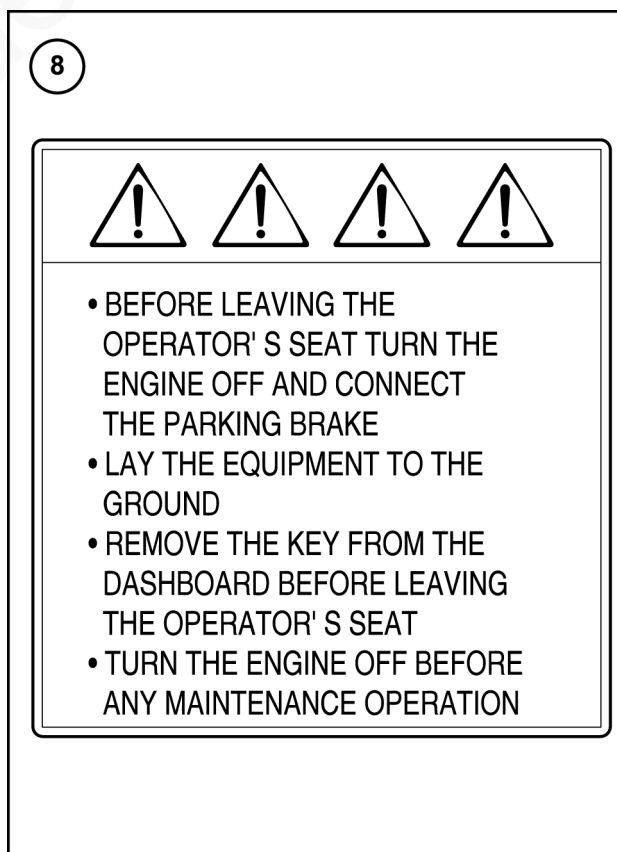

MOL12LBB0051BB 12

## 9. Elektriske luftledninger

FARE!

Fare for elektrisk stød!

Kontakt med elektriske luftledninger kan forårsage elektriske forbrændinger eller død som følge af elektrisk stød. Kontrollér, at der er frigang nok mellem udstyr og nedhængende højspændingsledninger. Hvis anvisningerne ikke overholdes, vil det medføre dødsfald eller alvorlig personskade.

Førerhusplacering:

Sæt dig i førersædet, vend dig mod læsserarmen, og den er på højre stolpe i førerhuset.

Førerværnplacering:

På undersiden af instrumentpanelets dæksel.

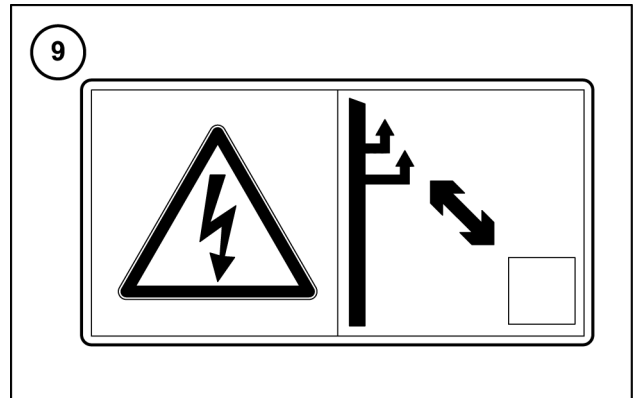

MOLI12LBB0052AB 13

## Reservedelsnummer:

47489573

## 10. Førstehjælpkasse

Identificer placeringen af førstehjælpsudstyret. Sørg for, at førstehjælpsudstyret er komplet, og kontrollér regelmæssigt udløbsdatoen for medicinalvarer.

Placering:

Inde i førerhuset og på bagsiden af sædet.

## Reservedelsnummer:

47489607

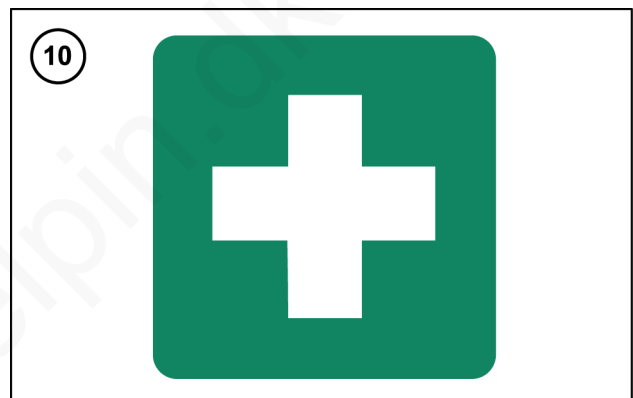

MOLI12LBB0053AB 14

## 11. Advarsel - Knusningsfare

ADVARSEL! Knusningsfare.

Dette skilt advarer dig om at holde en minimum sikkerhedsafstand mellem dine fødder og de bevægelige støtteben. Hvis anvisningerne ikke overholdes, kan det medføre dødsfald eller alvorlig personskade.

Placering:

Sideskiftmaskiner:

Bagsiden af maskinen på højre og venstre side af sideskiftstabilisatorenhedens ramme.

Maskiner med midterdrejepunkter:

Bagsiden af maskinen på højre og venstre side af svingtårnet.

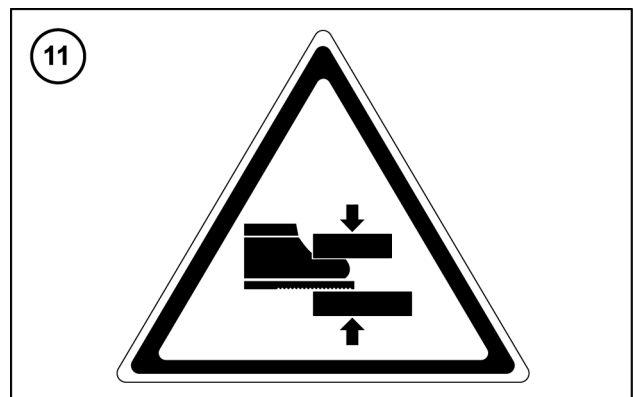

MOLI12LBB0054AB 15

## Reservedelsnummer:

85804332

## 12. Advarsel - Klemmepunkt

ADVARSEL! Klemmepunkter.

Dette skilt advarer dig om at holde en minimum sikkerhedsafstand mellem dine hænder og alle bevægelige dele. Manglende overholdelse kan medføre dødsfald eller alvorlige kvæstelser.

Placering:

Højre og venstre side af læsserarmen.

Højre og venstre side af rendegraverens gravearm.

Højre og venstre side af rendegraverbommens transport-lås.

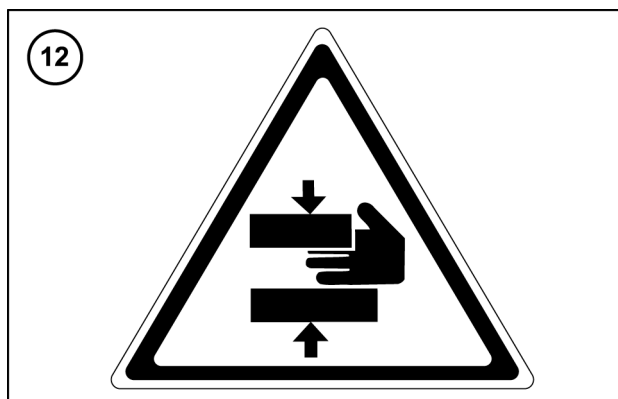

MOL112LBB0055AB 16

**Reservedelsnummer:**

85804329

## 13. Forsigtig - Fare for forbrænding

Pas på! Fare for forbrænding. Dette skilt advarer om, at der findes maskindele, som kan blive overophedede. Lad motoren køle af, inden der udføres nogen form for vedligeholdelse. Hvis anvisningerne ikke overholdes, kan det medføre mindre eller middelsvære personskader.

Placering:

På højre side af maskinen lige over nederste motorhjælms løftehåndtag



MOL112LBB0056AB 17

**Reservedelsnummer:**

85804326

## 14. Batteri

ADVARSEL!

Risiko for eksplosion. Fare for at blive kørt over. Læs proceduren beskrevet i instruktionsbogen, før du udfører starthjælp eller service, så du undgår personskader. Manglende overholdelse kan medføre dødsfald eller alvorlige kvæstelser.

Placering:

Højre side af maskinen på batterirummet.

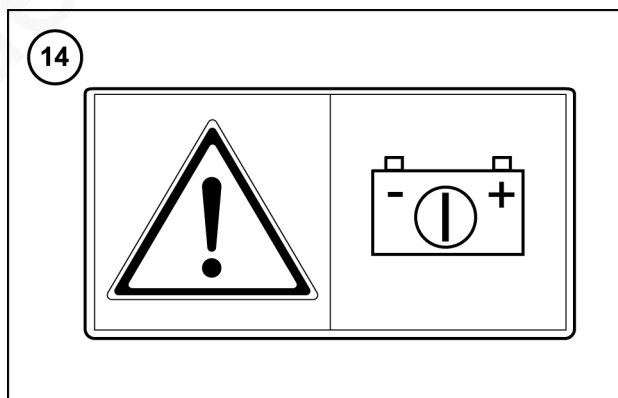

MOL112LBB0057AB 18

**Reservedelsnummer:**

85804330

## 15. Motor

Advarsel! Fare for forbrænding. Fare for at komme i klemme. Dette skilt advarer om, at der findes maskindele, som kan blive overophedede. Dette skilt advarer om, at visse komponenter i motorrummet kan fange din hånd eller forårsage skoldninger. Stands motoren, og tag tændingsnøglen ud, inden motorhjelmene åbnes. Læs servicehåndbogen omhyggeligt. Manglende overholdelse kan medføre dødsfald eller alvorlige kvæstelser.

Placering:

Åbn motorrummet. På toppen rammeskinnen på højre og venstre side af maskinen.

### Reservedelsnummer:

85804324

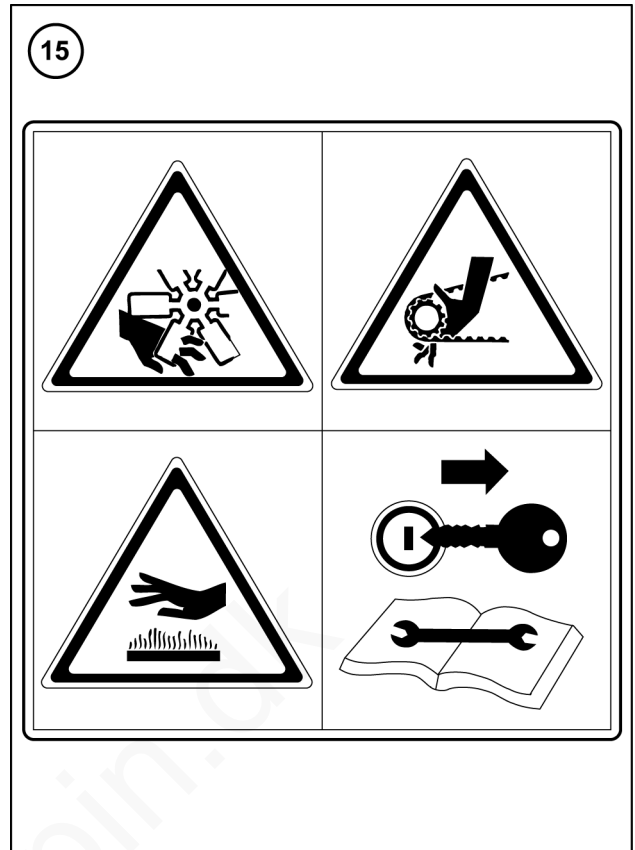

MOLI12LBB0058BB 19

## 16. Hydraulikolietank

Sørg for, at du kun kommer hydraulikvæske i en beholder, der er forsynet med dette sikkerhedsskilt.

Se siden 7-1.

Placering:

Højre side af maskinen på hydrauliktanken.

### Reservedelsnummer:

85804341

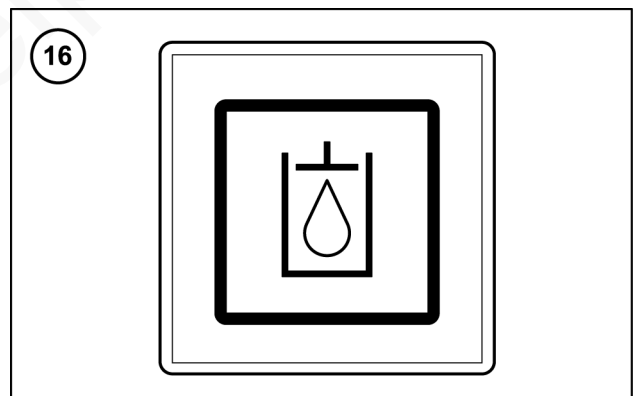

MOLI12LBB0059AB 20

## 17. Advarsel - Knusningsfare

Advarsel! Knusningsfare. Dette skilt advarer om, at det er obligatorisk at montere sikkerhedsstiveren, når der udføres arbejde, der kræver, at læsserarmen er i løftet position. Manglende overholdelse kan medføre dødsfald eller alvorlige kvæstelser.

Placering:

På sikkerhedsstiveren på venstre side af maskinen.

### Reservedelsnummer:

85804325

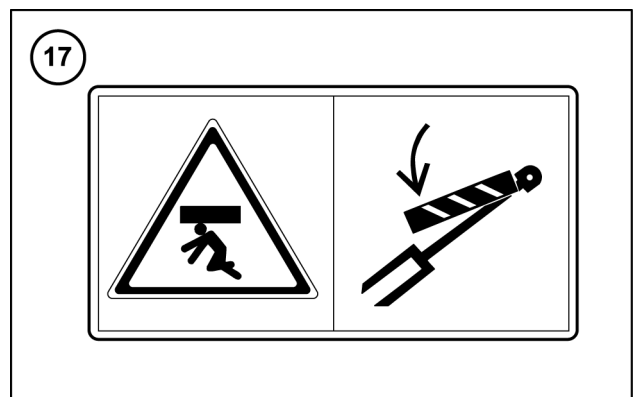

MOLI12LBB0060AB 21

**18. Brændstoftank**

Dette sikkerhedsskilt kan være placeret på brændstoftanken.

**Reservedelsnummer:**

84319035

Dette sikkerhedsskilt angiver, at man skal sikre sig, at tanken, der er forsynet med dette sikkerhedsskilt, kun indeholder svovlfattig dieselolie.

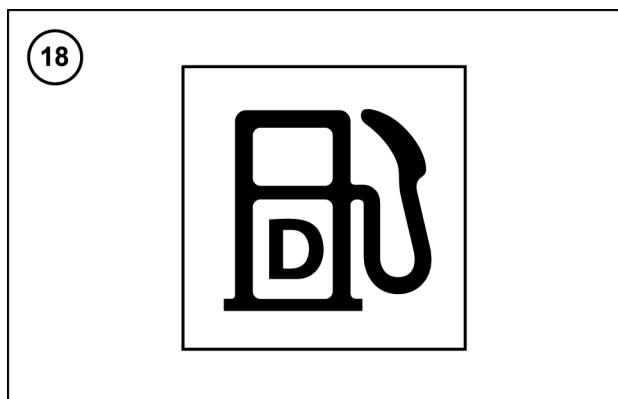

MOL12LBB0061AB 22

**19. Fastgørings- og løftepunkter**

Dette skilt viser de løftepunkter, der skal anvendes, hvis maskinen skal transporteres på en anhænger, med tog, båd og lignende. Brug aldrig andre løftepunkter, end dem, som er angivet med dette skilt.

Placering:

Forsiden af maskinens ramme på højre og venstre side

Sideskiftmaskiner:

Bagsiden af maskinen på højre og venstre side af sideskiftstabilisatorenhedens ramme.

Maskiner med midterdrejepunkter:

Bagsiden af maskinen på højre og venstre side af svingtårnet.

**Reservedelsnummer:**

87051987

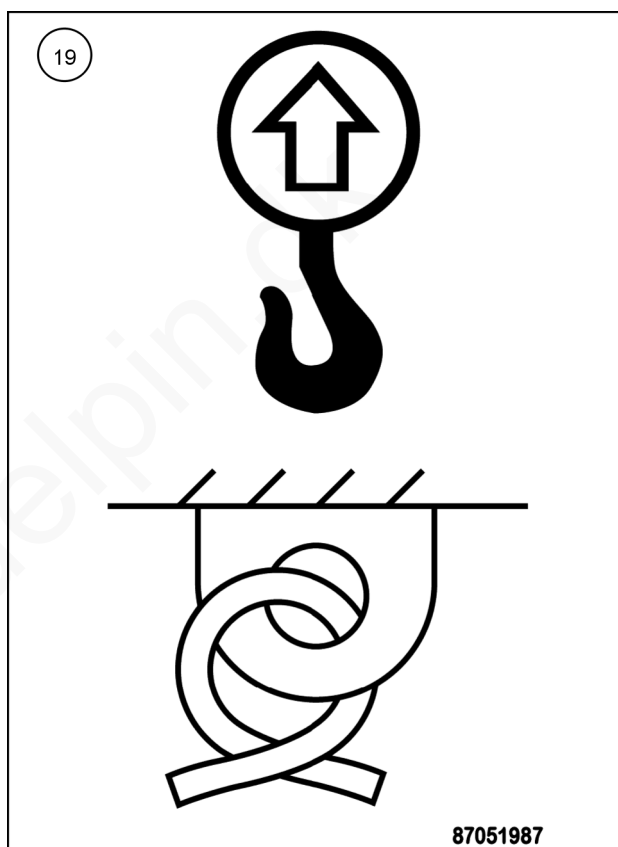

87051987

87051987A 23

## 20. Aircondition (ekstraudstyr)

ADVARSEL! Dette skilt angiver, at maskinen har et aircondition-system, der bruger kølemidlet **HFC R134A**. Vedligeholdelsesarbejder skal udføres af uddannet personale. Manglende overholdelse kan medføre dødsfald eller alvorlige kvæstelser.

Placering:

Åbn motorhjælmen, og skiltet er på venstre side af kølesystemet.

### Reservedelsnummer:

85804441

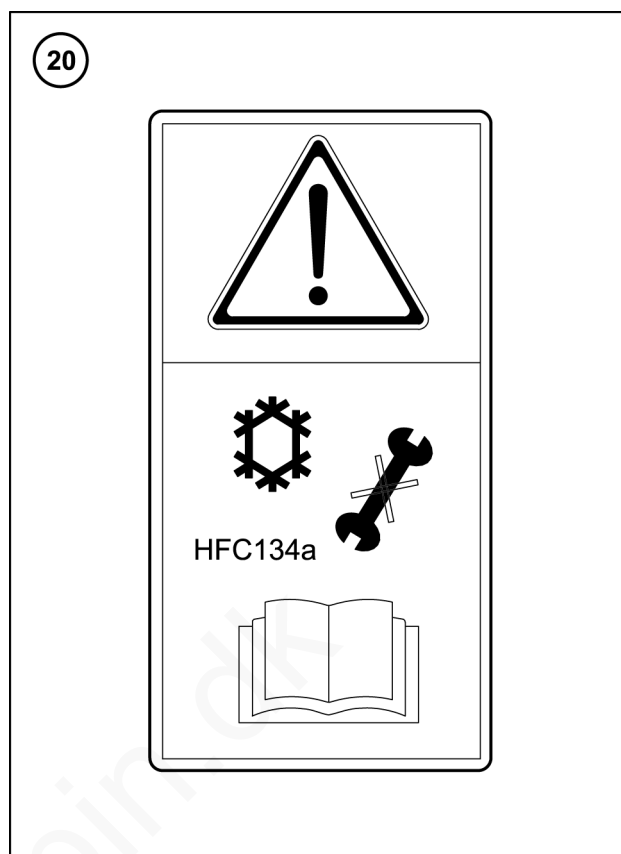

MOLI12LBB0063BB 24

## 21. Aircondition (ekstraudstyr)

ADVARSEL!

Klima anlæg

Indeholder **HFC R134A**. Et kølemiddel og en PAG-olie, der ikke nedbryder ozonlaget. Service, reparation og påfyldning må kun udføres af uddannet personale. **HFC R134A** Kølemiddelpåfyldning **1.0 kg (2.2 lb)**

Placering:

Åbn motorhjælmen, og skiltet er på venstre side af kølesystemet.

### Reservedelsnummer:

87324469

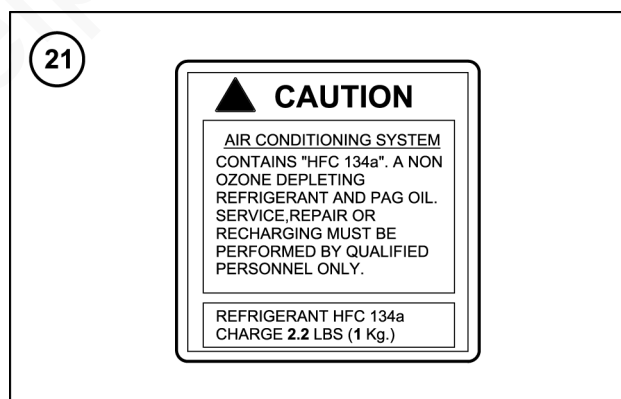

MOLI12LBB0064AB 25

## 22. Varm væske under tryk

Advarsel! Fare for varm væske under tryk! Foretag service efter afkøling. Manglende overholdelse kan medføre dødsfald eller alvorlige kvæstelser.

Placering:

Dette sikkerhedsskilt kan være placeret på maskinens højre og venstre forsider.

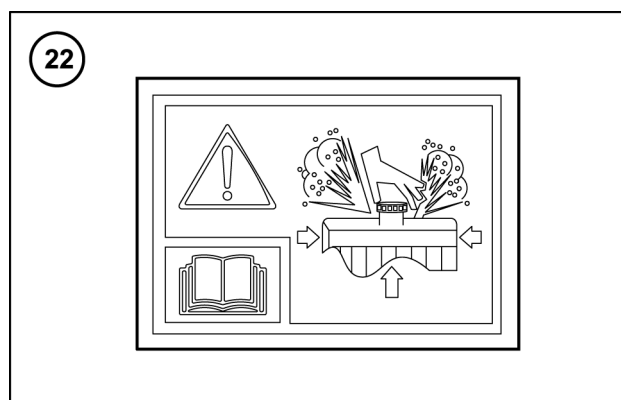

MOLI12LBB0065AB 26

### 23. Hold afstand til arbejdsområdet

FARE! Hold dig væk fra dette område. Gå ikke ind i området under arbejde med rendegraver eller læsser. Gå ikke ind i området under en ikke-understøttet last eller læssearm. Hvis anvisningerne ikke overholdes, vil det medføre dødsfald eller alvorlig personskade.

Placering:

På højre og venstre side af rendegraverbommen.

På højre og venstre side af læsserarmene.

#### Reservedelsnummer:

85804331

### 24. Netvarmer (ekstraudstyr)

ADVARSEL! Risiko for eksplosion. Anvend ikke æter. Manglende overholdelse kan medføre dødsfald eller alvorlige kvæstelser.

Placering:

På den fastmonterede motorhjelm.

#### Reservedelsnummer:

8603095

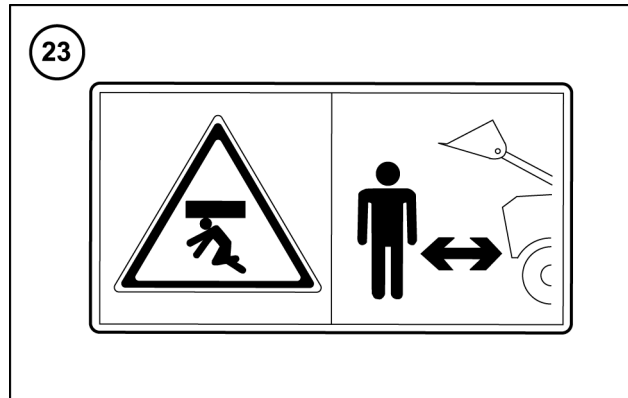

MOL12LBB0066AB 27

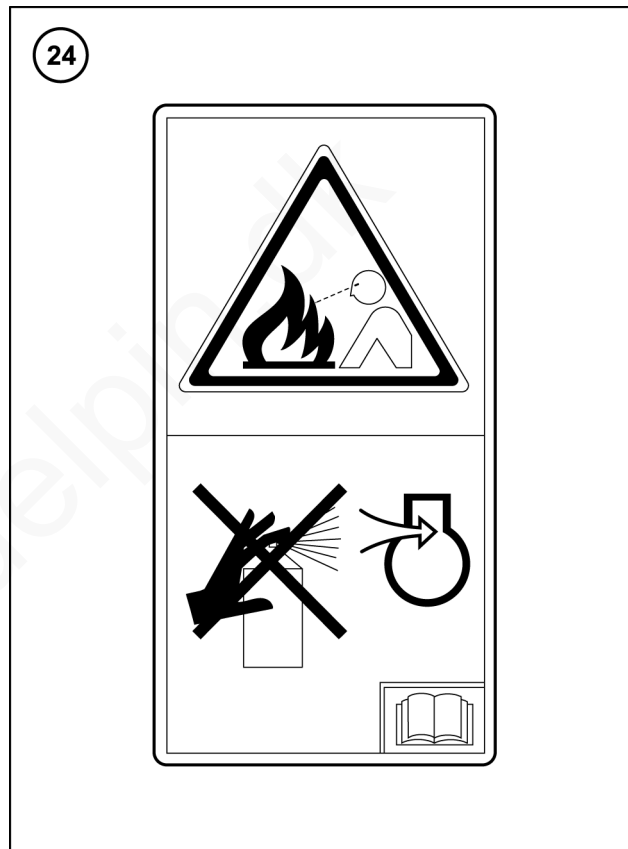

MOL12LBB0067BB 28



## 25. Skilt med "Vedligeholdelse i gang"

Det er obligatorisk for vedligeholdelsespersonale at påføre dette vedligeholdelsesmærke på maskinen ved eftersyn af maskinen. Forsøg aldrig at starte eller betjene maskinen, når vedligeholdelsesmærkaten er monteret på maskinen. Mærkaten er en advarsel om, at maskinen er ufuldstændig, og/eller om tilstedeværelsen af vedligeholdelsespersonale.

**BEMÆRK:** Sæt mærkaten på førerhusets dør, når der foretages vedligeholdelse på maskinen. Opbevar mærkaten i rummet bag sædet.

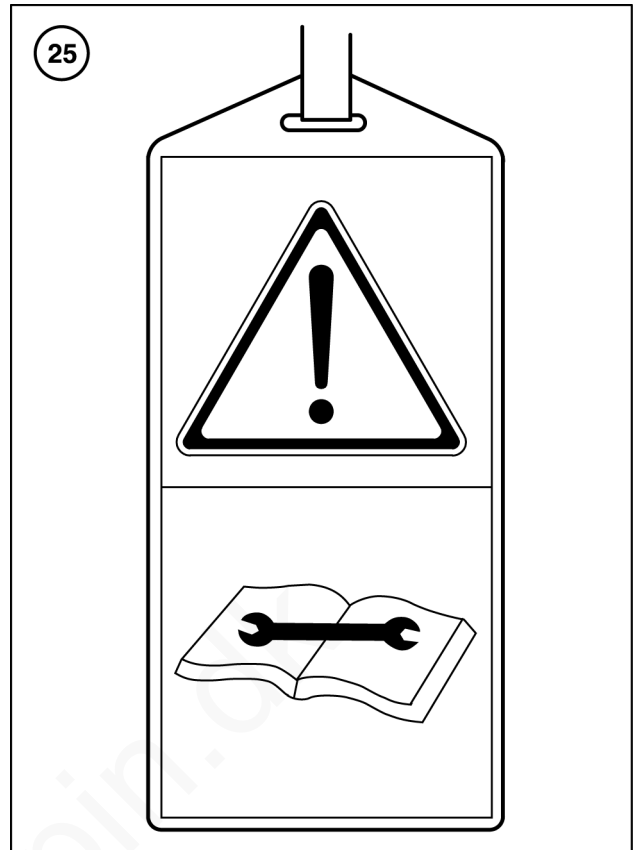

MOL12LBB0068BB 29

[www.delpin.dk](http://www.delpin.dk)

## 3 - INSTRUMENTER OG BETJENINGSGREB

### ADGANG TIL FØRERPLATFORM

#### Adgang til førerplads

Brug trinnene (1) og håndtagene (2), når du stiger ind og ud af førerhuset.

#### **⚠ FORSIGTIG**

Fare for at falde!

Brug aldrig betjeningsgreb som håndtag, når du stiger ind og ud af førerhuset. Stig altid ind og ud af maskinen på sikker vis. Oprethold trepunktskontakt med trin, stiger og/eller håndtag.

Hvis anvisningerne ikke overholdes, kan det medføre mindre eller middelsvære personskader.

C0075B

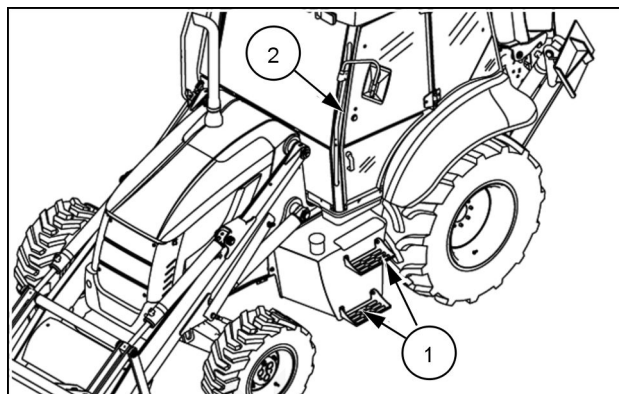

LEEN12T0539AA\_2 1

#### **⚠ ADVARSEL**

Fare for at falde!

Rengør trinnene og adgangshåndtagene, så alle spor af fedt, olie, mudder og is (om vinteren) fjernes.

Hvis anvisningerne ikke overholdes, kan det medføre dødsfald eller alvorlig personskade.

W0139A

#### **⚠ ADVARSEL**

Fare for at falde!

Det kan medføre alvorlige personskader at hoppe af og på maskinen. Vend dig altid mod maskinen. Brug gelænderne og trinnene, og stig af og på i langsomt tempo. Oprethold altid trepunktskontakt for at undgå at falde: hold altid begge hænder på gelænderne og en fod på trinnet eller en hånd på gelænderet og begge fødder på trinnene.

Hvis anvisningerne ikke overholdes, kan det medføre dødsfald eller alvorlig personskade.

W0141A

## Døre

Åbn højre og venstre dør udefra ved at skubbe låsen (1) og samtidig trække i håndtaget (2).

Løft håndtaget (3) for at åbne højre og venstre dør indefra.

**NB:** Brug den venstre dør til at stige ind og ud af førerhuset. Døren i højre side er kun til nødsituationer.

### ⚠ ADVARSEL

**Bevægelige dele!**

Sørg for, at alle indgangsdøre og mekaniske adgangsdøre er lukket helt, før maskinen tages i brug.

Hvis anvisningerne ikke overholdes, kan det medføre dødsfald eller alvorlig personskade.

W0238A

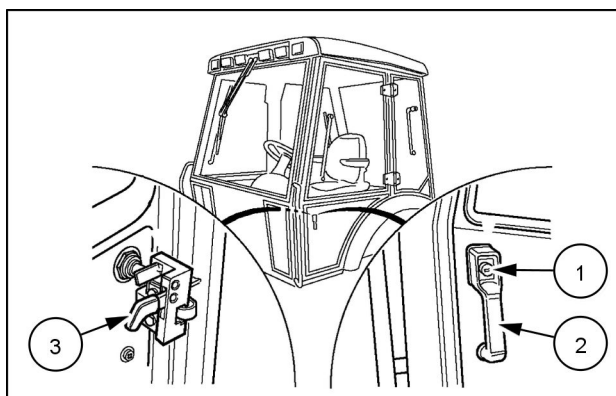

MOLI12LBB0133AB 2

**BEMÆRK:** Lås dørene med tændingsnøglen.

## Vindue i førerhusdør

### Delvist åben

Løft håndtaget (1), og skub det udad og nedad for at låse vinduet i delvist åben position.

### Helt åben

Luk vinduet, og løfte håndtaget (1) til vandret position for derefter at vippe det bagud for at løsne det fra tappen. Åbn vinduet, indtil det griber fat i låseanordningen af gummi.

### Lukket

Kontrollér, at vindueshåndtaget (1) er gået helt ind i låsetappen. Luk vinduet, og vip håndtaget nedad.

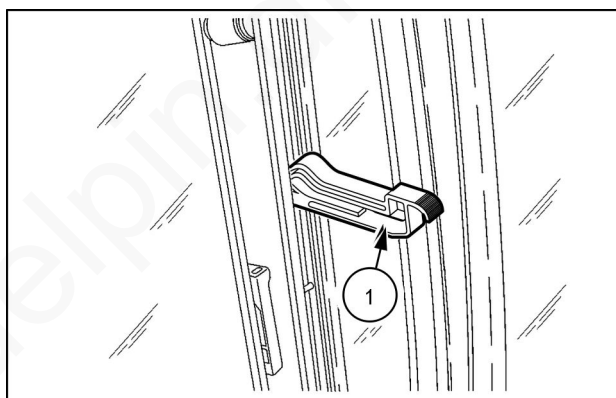

MOLI12LBB0134AB 3

## Sideruder

Åbn ruden med håndtaget, indtil det går i indgreb i låseanordningen af gummi (1). Træk i punkt (2) for at frigøre ruden.

**NB:** Lad ikke ruderne svinge frit, men fastgør dem i låst position.

**NB:** Når du åbner eller lukker en rude, skal du altid holde fast i den, indtil den er helt låst fast.

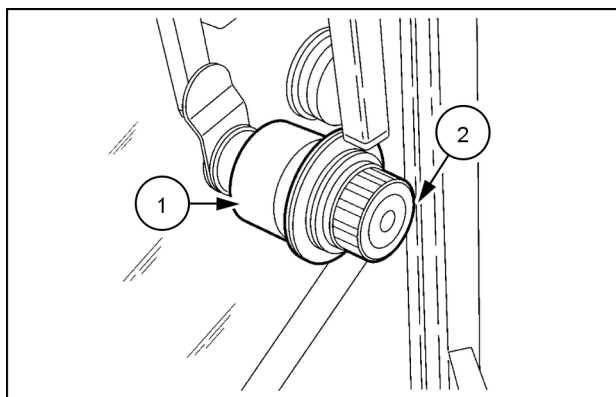

MOLI12LBB0135AB 4

## Bagvinduer

### Åbning

Frigør låsene (1), og drej vinduet indad med håndtagene.

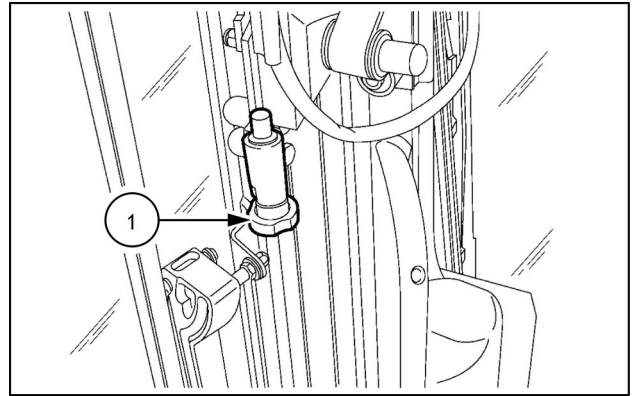

MOL112LBB0136AB 5

Sæt vinduet i vandret position, og lås det med låsene (2).

**NB:** Kontrollér, at vinduet er helt låst.

### Lukning

Frigør låsene (2), og drej vinduet nedad med håndtagene.

Lås vinduet med låsene (1).

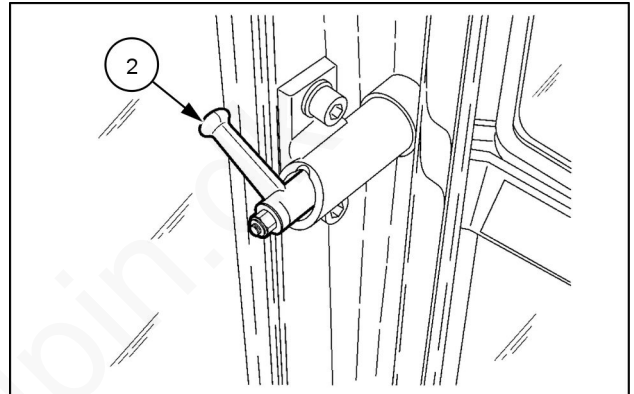

MOL112LBB0137AB 6

## FØRERSÆDE

### Førersæde

#### ⚠ FORSIGTIG

Undgå personskader!

Før betjening af maskinen og før en anden fører overtager, skal sædeaffjedringen justeres, således at den passer til den enkelte førers specifikke vægt.

Hvis anvisningerne ikke overholdes, kan det medføre mindre eller middelsvære personskader.

C0093A

#### ⚠ ADVARSEL

Fare for væltning!

Spænd sikkerhedsselen. Din maskine er udstyret med et førerhus med styrtbøjle for at beskytte dig. Sikkerhedsselen kan forøge din sikkerhed, hvis den anvendes og vedligeholdes korrekt. Lad aldrig sikkerhedsselen sidde løst eller med slæk i selesystemet.

Hvis anvisningerne ikke overholdes, kan det medføre dødsfald eller alvorlig personskade.

W0376A

For at kunne bruge maskinen korrekt med maksimal effektivitet og komfort skal man kontrollere, at førersædet og justeringsgrebene er i god stand, og derefter skal man justere sædet, så det passer til førerens størrelse og vægt.

**BEMÆRK:** Sædet overholder standarden ISO 7096:2000 klasse EM5.



MOLI12LBB0154AA 1

## Standardsæde (vinyl og deluxe-model)

### Justering af armlænets vinkel

Løft armlænet, drej knoppen (1) for at få den ønskede armlænsposition, og sænk så armlænet igen.

### Justering af pudevinkel

For at justere pudens vinkel skal du dreje knoppen (2) med uret eller mod uret for at øge eller reducere vinklen.

### Sikkerhedssele

For at spænde sikkerhedssele (3) skal man sætte spændet ind i holderen (8).

Tag sikkerhedssele af ved at trykke på knappen på holderen.

### Justering af ryglænets vinkel

For at justere ryglænets vinkel skal du holde grebet (4) bagud, flytte sædets ryglæn til den ønskede position, og derefter løsne grebet.

### Krøjning

Frigør sædet med grebet (5), og drej det rundt. Slip håndtaget og kontrollér, at sædet er låst korrekt.

### Kombineret højde- og vægtjustering

Man kan justere sædet, så det passer til førerens størrelse. Drej betjeningsanordningen (6) til den ønskede højde.

### Justering af sæde frem og tilbage

Løft grebet (7), og hold det løftet, mens du fører sædet til den ønskede position, og slip så grebet.

### Højdeindstilling

Sædehøjden kan justeres i tre faste positioner. For at hæve sædet skal du trække grebet (7) opad og løfte sædet til den ønskede position. For at sænke sædet skal du trække sædet opad for at frigøre låsen, hvorefter sædet går tilbage til den nederste position.

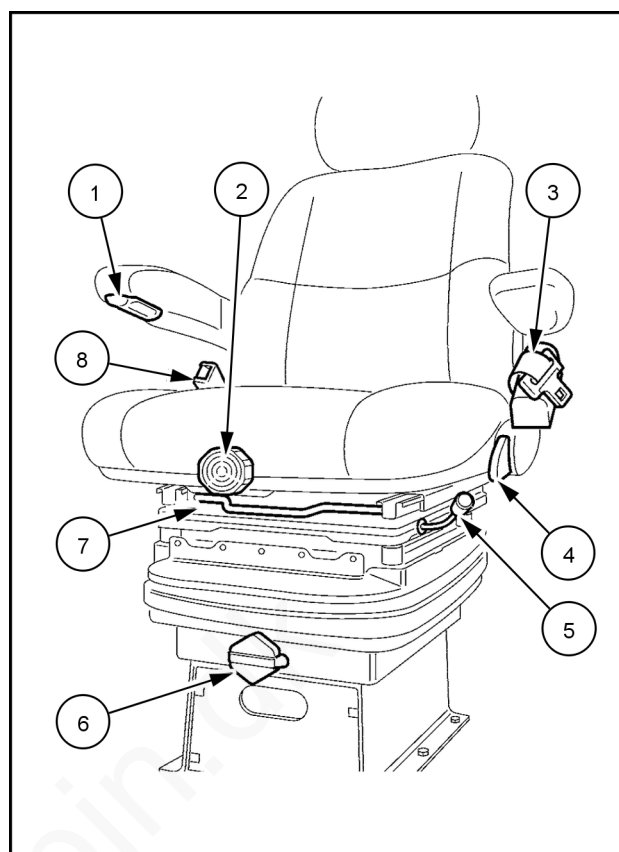

MOL112LBB0155BB 2

## Luftaffjedret sæde (deluxe-model)

### Justering af armhældning

Løft armlænet, drej knoppen (1) for at få den ønskede armlænsposition, og sænk så armlænet igen.

### Justering af pudevinkel

For at justere pudens vinkel skal man dreje knoppen (2) med uret eller mod uret for at øge eller reducere vinklen.

### Justering af lændestøtte

Drej knoppen (9) for at få en god lændestøtte fra ryglænet.

### Sikkerhedssele

For at spænde sikkerhedssele (3) skal man sætte spændet ind i holderen (8). Tag sikkerhedssele af ved at trykke på knappen på holderen.

### Justering af ryglænets vinkel

For at justere ryglænets vinkel skal du holde grebet (4) bagud, flytte sædets ryglæn til den ønskede position, og derefter løsne grebet.

### Krøjning

Frigør sædet med grebet (5), og drej det rundt. Slip håndtaget og kontrollér, at sædet er låst korrekt.

### Kombineret højde- og vægtjustering

Sænk grebet (11) for at formindske affjedringens stivhed. Hæv grebet for at øge affjedringens stivhed. Indikatoren (10) viser resultatet.

### Justering af sæde frem og tilbage

Løft grebet (7), og hold det løftet, mens du fører sædet til den ønskede position, og slip så grebet.

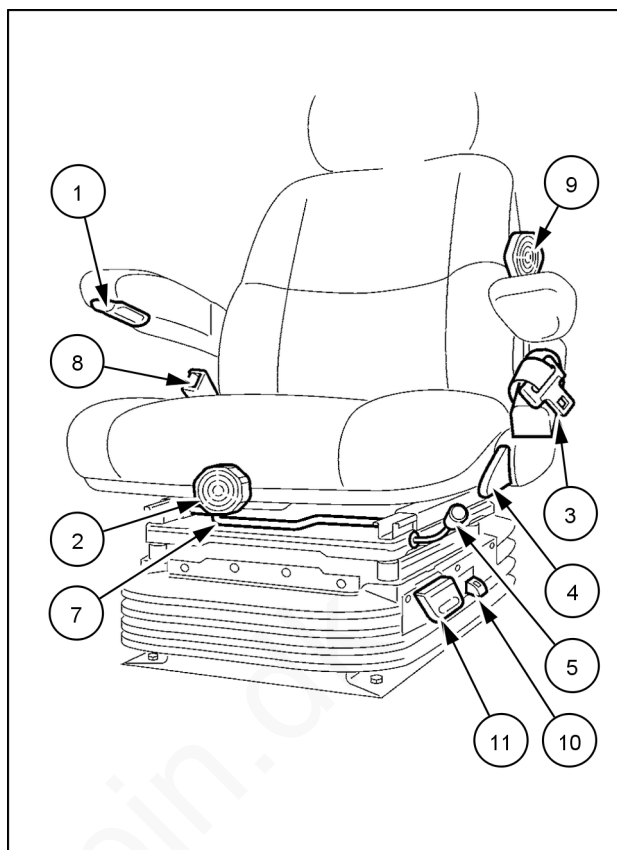

MOL12LBB0156BB 3



## Luftaffjedret sæde

### Justering af sædehyndens hældning

Løft håndtaget (2) op, og flyt hynden til den ønskede position. Slip håndtaget for at låse hynden på plads.

Løft op i håndtaget (3). Flyt sædet til den ønskede vinkel. Slip håndtaget for at låse hyndens vinkel.

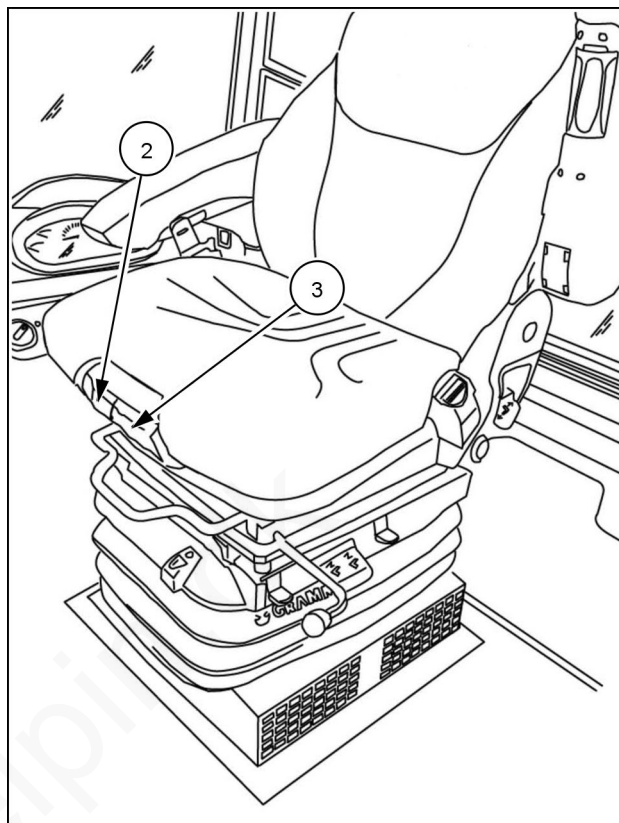

LEEN11T0459AA 4

### Sikkerhedssele

For at spænde sikkerhedssele (4) skal man sætte spændet ind i holderen (5).

Tag sikkerhedssele af ved at trykke på knappen på holderen (5).

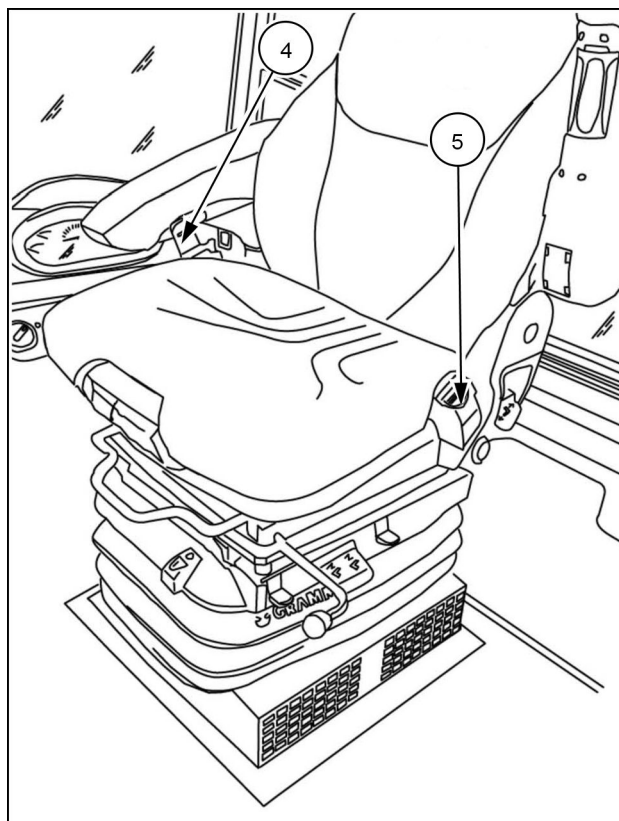

LEEN11T0460AA 5

### Justering af ryglænets vinkel

For at justere ryglænets vinkel skal du holde grebet (6) bagud, flytte sædets ryglæn til den ønskede position, og derefter løsne grebet.

### Krøjning

Frigør sædet med grebet (7), og drej det rundt. Slip håndtaget og kontrollér, at sædet er låst korrekt.

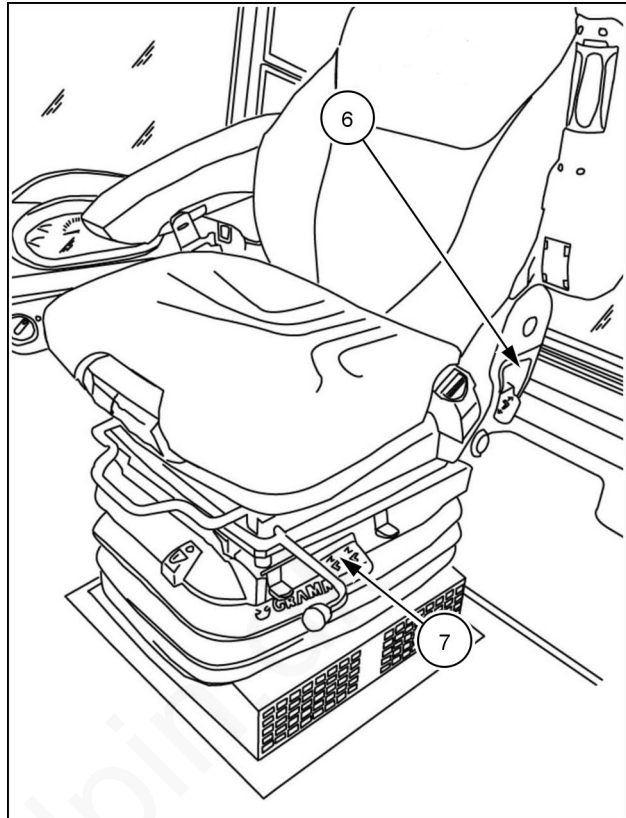

LEEN11T0461AA 6

### Kombineret højde- og vægtjustering

#### Standardsæde

Man kan justere sædet, så det passer til førerens størrelse. Drej betjeningsanordningen (8) til den ønskede højde.

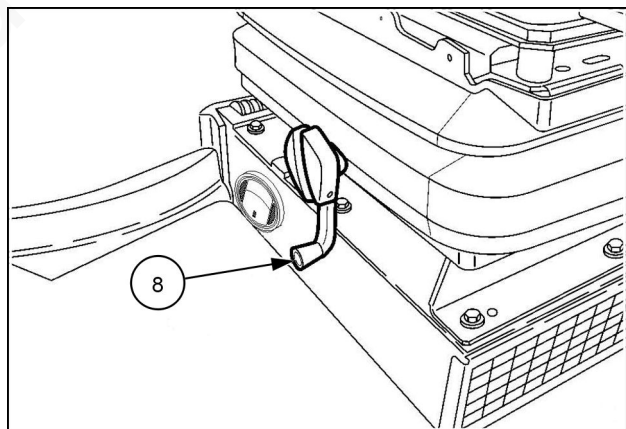

LEEN11T0087AA 7

### Luftaffjedret sæde

Sænk grebet (9) for at formindske affjedringens stivhed. Hæv grebet for at øge sædets stivhed. Indikatoren (10) skal være grøn, når føreren sidder i sædet.

### Justering af sæde frem og tilbage

Løft grebet (11), og hold det løftet, mens du fører sædet til den ønskede position, og slip så grebet.

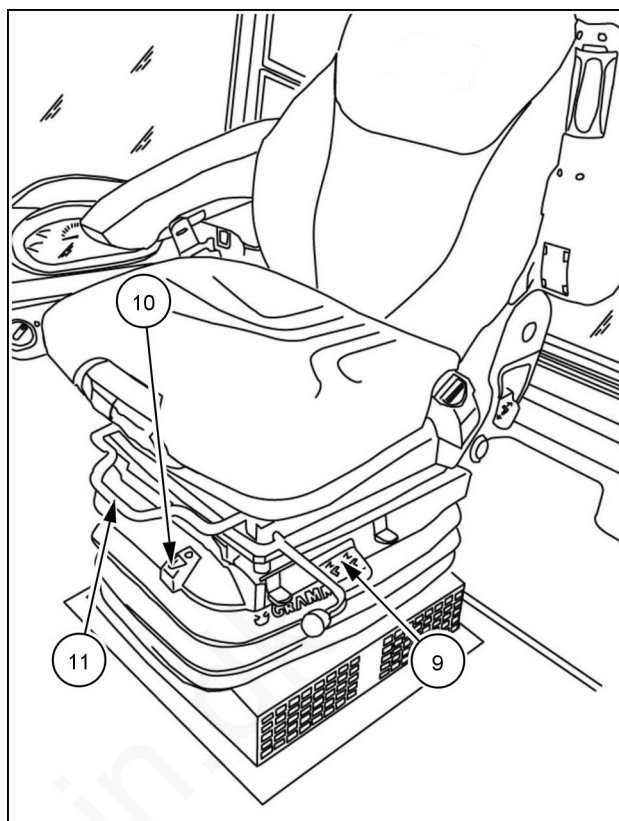

LEEN11T0464AA 8

### Justering af lændestøtte

Drej knoppen (12) for at få en god lændestøtte fra ryglænet.

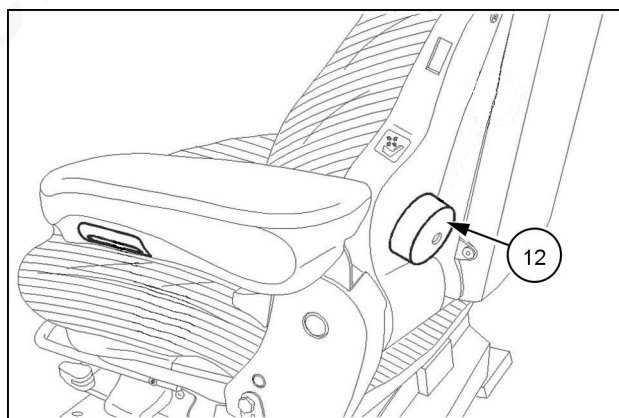

LEEN11T0088AA 9

## BETJENINGSANORDNINGER, FREM

### Forreste betjeningsfunktioner

**BEMÆRK:** De viste instrumenter svarer måske ikke helt til instrumenterne på din maskine.

#### Tændingsnøgle

##### ⚠ ADVARSEL

**Fare for ukorrekt brug!**

**Før motoren startes, skal du sørge for, at du er helt sikker på placeringen og funktionen af hvert enkelt styregreb.**

**Hvis anvisningerne ikke overholdes, kan det medføre dødsfald eller alvorlig personskade.**

W0226A

Placeret til højre for førersædet (med sædet i position for brug af læsser). Tændingsnøglen har fire positioner:

Position "0": anvendes ikke.

Position "1": stop

Position "2": kør

Position "3": start

**BEMÆRK:** Denne nøgle bruges til at låse førerhusdørene, motorhjelm og tankdækslet.

#### Hornknap

Aktivér hornet ved at trykke på de nedenfor angivne knapper:

1. På transmissionens betjeningsgreb (kun på power shuttle-modeller).
2. På læsserredskabets betjeningsgreb (kun på powershift-modeller).

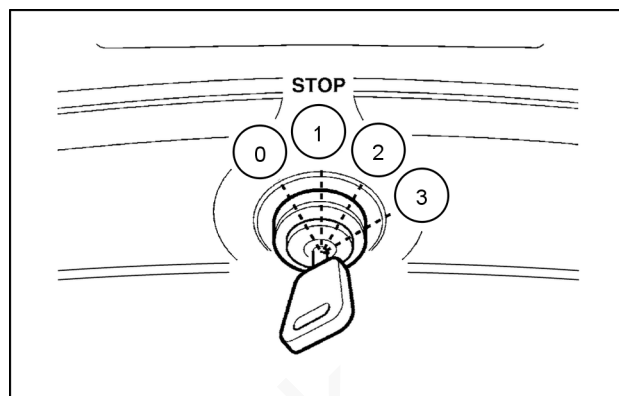

MOLI12LBB0105AB 1

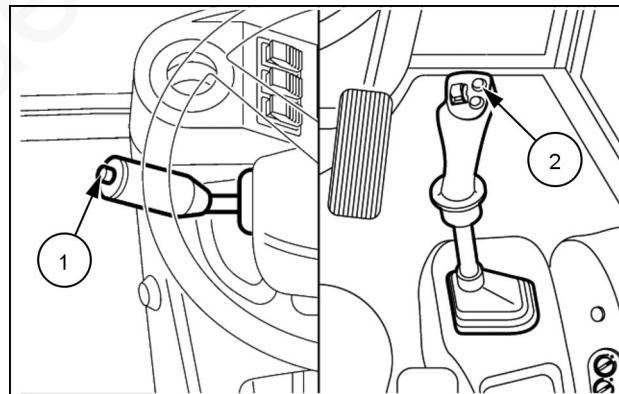

LEEN12T0540AA 2

3. På grebet til mekanisk betjening af graveaggregatet (kun modeller med mekanisk styring).
4. På venstre greb til hydraulisk betjening af graveaggregatet (kun modeller med hydraulisk styring).

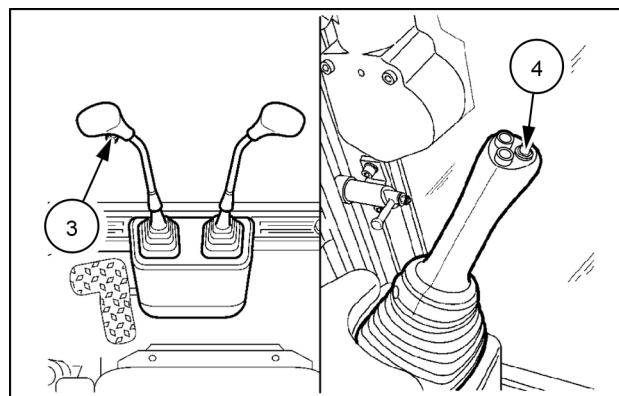

MOLI12LBB0124AB 3

### Motorens gasknap (B100C - B100CTC - B110C - B110CTC - B115C)

Denne knap (1) bruges til at regulere motorhastigheden op eller ned.

Drej mod  for at øge hastigheden.

Drej mod  for at reducere hastigheden.

**NB:** Brug aldrig knappen (1), når du kører på offentlig vej.

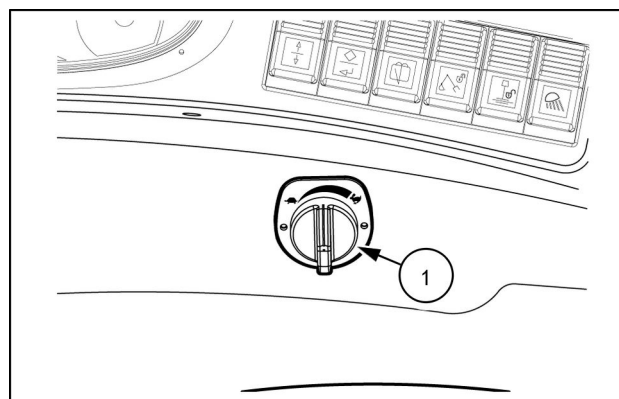

MOL112LBB0127AB 4

### Kontakt til hjulstyringstilstand (4WS)

Denne kontakt er placeret på konsollen under rattet og er udstyret med et låsedæksel. Den bruges til at vælge "Vej", "Firehjulsstyring" eller "Krabbestyring".

Kontakten har tre positioner:

"1"  = Vej

"2"  = Firehjulsstyring

"3"  = Krabbestyring

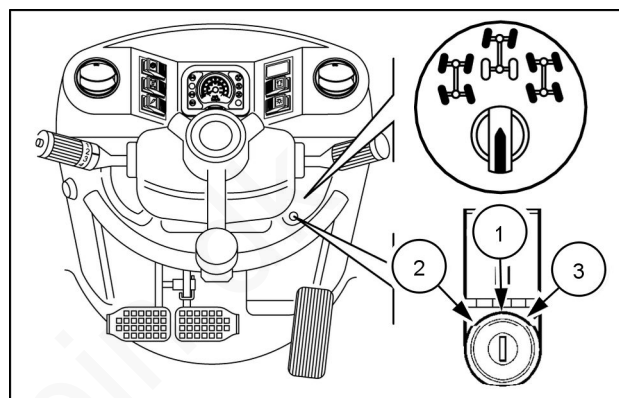

MOL112LBB0131AB 5

**NB:** Før du bruger maskinen til kørsel på offentlig vej, skal du vælge tilstanden "Vej" og lukke dækslet, så kontakten låses i denne position.

## Ratstamme

Maskinen er udstyret med hydrostatisk servostyring, hvilket gør det betydeligt lettere at dreje rattet (1). Find ud af, hvor stor en kraft der skal til for at dreje rattet, før du kører med maskinen første gang.

**NB:** Da maskinen har hydrostatisk servostyring, må man aldrig holde rattet imod et af styrestoppene. Hvis dette ikke overholdes, kan det medføre beskadigelse af styresystemets komponenter.

**NB:** Hvis styreslangen knækker, og maskinen ikke kan styres, skal du standse maskinen med det samme. Kontakt din NEW HOLLAND CONSTRUCTION-forhandler for at få hjælp.

Hvis ikke servostyringen kører på grund af motordefekt, kan maskinen stadig køres til et sikkert sted. Den kraft, der skal til for at dreje rattet og styre maskinen, vil dog være meget højere.

### Justerbar ratstamme (ekstraudstyr)

Ratstammens vinkel kan varieres inden for et område på ca. 10° til 20°.

Justér ved at løsne fodpedalen ved ratstammens sokkel. Tryk en smule på denne pedal, og indstil ratstammen, så den passer til dine behov.

Når ratstammen er i den ønskede position, skal man slippe fodpedalen, som derefter låser ratstammen i position.

### ⚠ ADVARSEL

#### Fare ved kørsel!

Indstil ikke ratstammen under kørsel. Før indstilling af ratstammen: stop maskinen, sæt gearstangen i frigear og aktivér parkeringsbremsen.

Hvis anvisningerne ikke overholdes, kan det medføre dødsfald eller alvorlig personskade.

W1032A

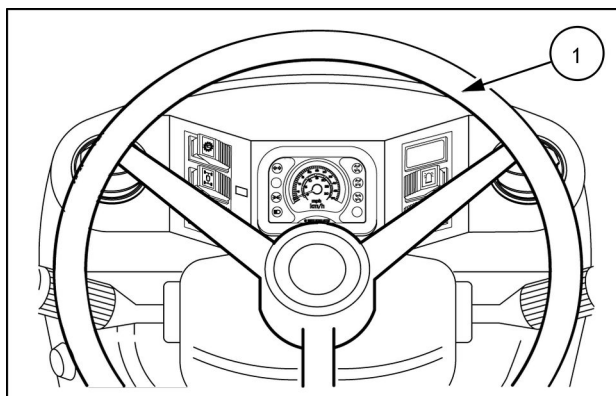

MOLI12LBB0106AB 1

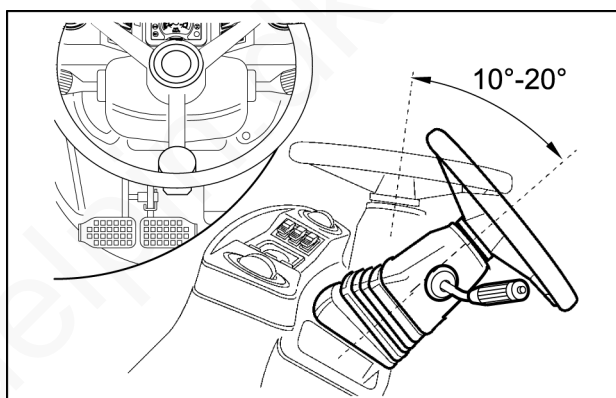

MOLI12LBB0107AA 2

## Pedaler

### Motorens gaspedal

Denne pedal (1) er placeret under rattet og bruges til at øge eller formindske motorhastigheden.

Tryk pedalen ned for at øge motorens omdrejningstal.

Slæk pedalen for at reducere motorens omdrejningstal.

Denne pedal benyttes ved kørsel og til betjening af læseren.

**BEMÆRK:** Denne pedal er forbundet med gashåndtaget/drejeknappen. Før du bruger pedalen, skal du kontrollere, at gashåndtaget er i tomgangsstilling.

**NB:** Brug aldrig pedalen, når du arbejder med graveaggregatet.

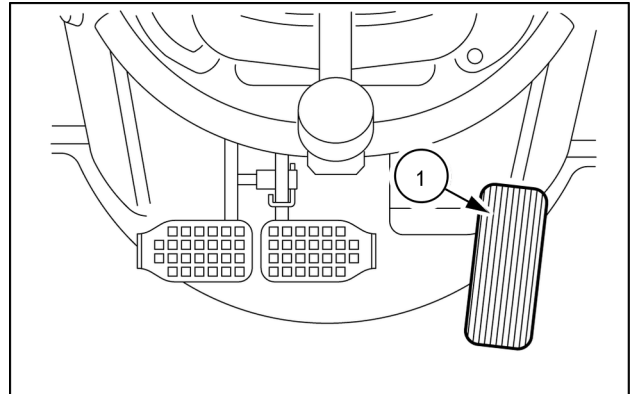

MOL112LBB0125AB 1

### Bremsepedaler

Er placeret under rattet, og disse to pedaler (1) er udstyret med et system (2), så de kan låses sammen eller bevæges separat.

Derved kan man enten bremse maskinen (pedaler låst sammen) ved at træde på en af pedalerne, eller man kan dreje maskinen (pedaler bevæges separat) til højre ved at træde på højre pedal, eller til venstre ved at træde på venstre pedal.

Man bør kun bremse med en pedal ved lav hastighed.

**BEMÆRK:** Når pedalerne er låst sammen, og man træder på bremsen, tændes lampen i kontakten til 2WD/4WD på det forreste instrumentpanel.

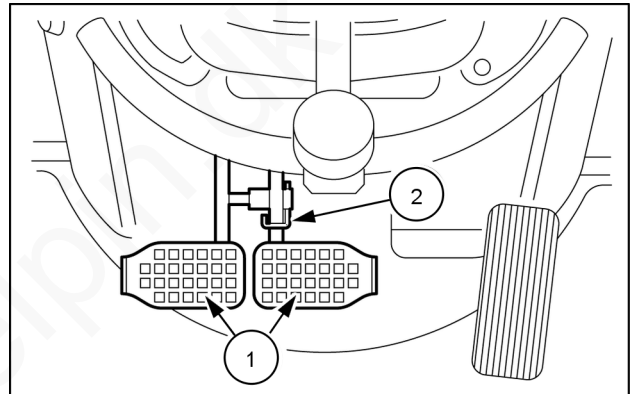

MOL112LBB0128AB 2

### ⚠ ADVARSEL

**Risiko for at miste kontrollen!**

**Bremsepedalerne skal være sammenkoblet ved kørsel på vej. Dette sikrer ensartet bremsning og maksimal bremseevne.**

**Hvis anvisningerne ikke overholdes, kan det medføre dødsfald eller alvorlig personskade.**

W0308A

Vip palen, så den går i indgreb på højre pedal, for at låse pedalerne sammen.

## Parkeringsbremse greb

### ⚠ ADVARSEL

#### Fare ved kørsel!

Aktivér kun parkeringsbremsen, når maskinen er stationær. Under kørsel må parkeringsbremsen kun aktiveres i nødsituationer. Bremsfunktionen er brat.

Hvis anvisningerne ikke overholdes, kan det medføre dødsfald eller alvorlig personskade.

W1028A

### ⚠ ADVARSEL

#### Utilsigtet maskinbevægelse!

Før du drejer førersædet til rendegraverens driftsposition, skal du sætte betjeningsgrebet til retningsvalg og transmissionen i neutral og aktivere parkeringsbremsen.

Hvis anvisningerne ikke overholdes, kan det medføre dødsfald eller alvorlig personskade.

W0194A

Placeret til højre i førerhuset (med sædet i position for betjening af læsserredskab). Brug dette greb (1) til at blokere maskinen.

Løft håndtaget for at blokere maskinen (hjul bremses). I denne position tændes lampen (3) på det lodrette instrumentpanel.

Tryk på, og hold trykknappen (2) i inden af grebet inde, og sænk derefter grebet for at slippe bremserne (hjulene kan dreje frit).

I denne position slukkes lampen (3) på det lodrette instrumentpanel.

Hvis maskinen er i gear, når parkeringsbremsen aktiveres, lyder en akustisk alarm, og symbolet "parkeringsbremsealarm" vises på displayet.

**NB:** Kontrollér, at grebet er i hævet position, før du standser motoren.

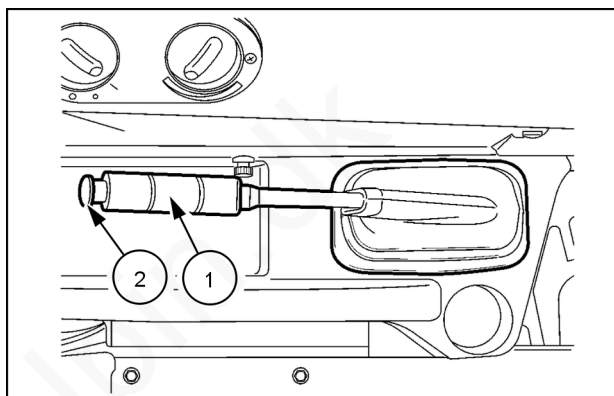

MOLI12LBB0129AB 1

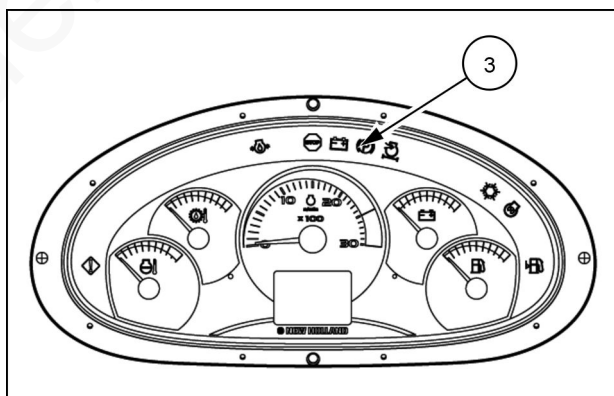

LEEN12T0542AA 2



## Transmissionsbetjening

### Betjeningsgreb til Power Shuttle-transmission

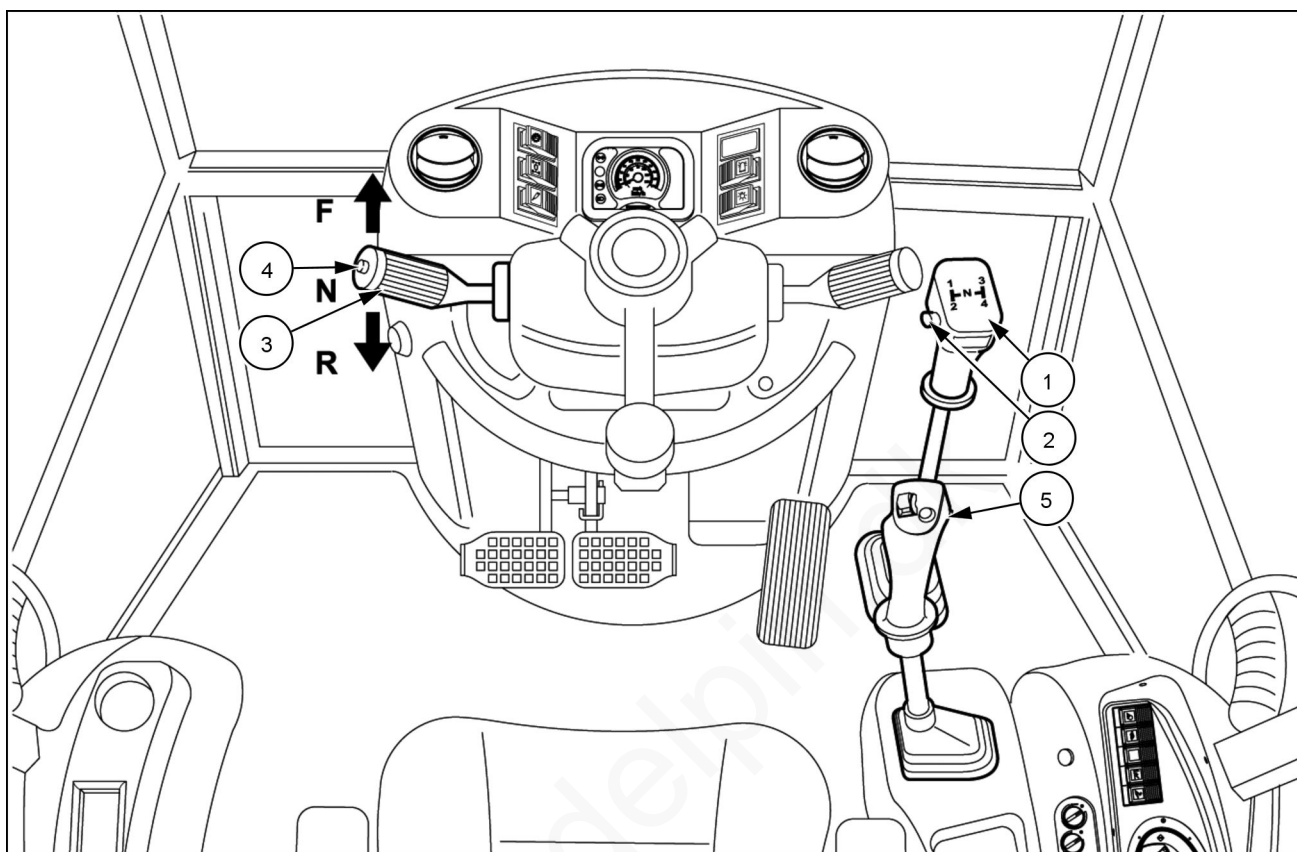

LEEN12T0543FA 1

1. Gearstang: Der kan vælges fire fremadgående gear og fire bakgear.
  2. Transmissionsafbryderknap (på gearstang): Før du skifter gear, skal du trykke på og holde afbryderkontakten inde. Vælg det ønskede gear med gearstangen, og slip kontakten for at genindkoble transmissionen.
  3. Vendegearekstang på Power Shuttle-transmission: Når du flytter dette greb fra den neutrale position, vil maskinen enten køre fremad eller bagud.
- BEMÆRK:** Advarselshornet aktiveres ved bakkørsel.
4. Hornknap
  5. Transmissionsafbryderknap (på betjeningsgrebet til læsserredskabet).

## Transmission

Transmissionen er fuldt synkroniseret med fire fremadgående gear og fire bagegear, hvilket gør det muligt at skifte gear under kørslen. En momentomformer kobler motoren sammen med transmissionen, og Power Shuttle-grebet (3) på ratstammen gør det muligt at skifte mellem kørsel frem og tilbage uden at koble gearet ud.

Man aktiverer enheden til "transmissionsafbrydelse" ved at trykke på knappen (2), som er placeret på gearstangen (1), eller ved at trykke på knappen (5), som er placeret på læsseredskabets betjeningsgreb.

**NB:** Aktivér altid parkeringsbremsen, når maskinen er parkeret, da maskinen kan rulle, også selvom transmissionsgearstangen og vendegegstangen er "i gear", og motoren er standset.

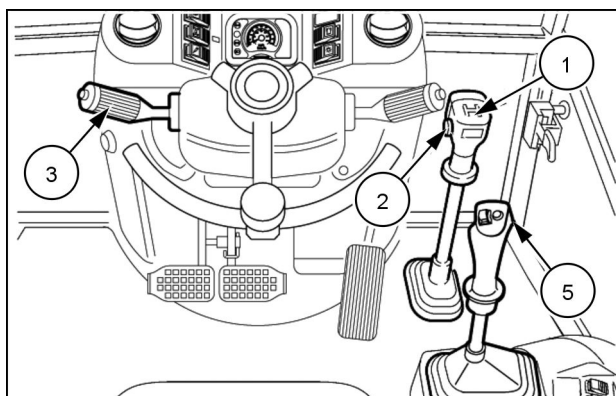

LEEN12T0544AA 2

## Gearstang

Den enkelte gearstang (1) bruges til at vælge et af de fire gear. Tryk på transmissionsafbryderknappen (2), og hold den nede, mens du skifter gear, og slip den derefter for at koble transmissionsdrevet til igen.

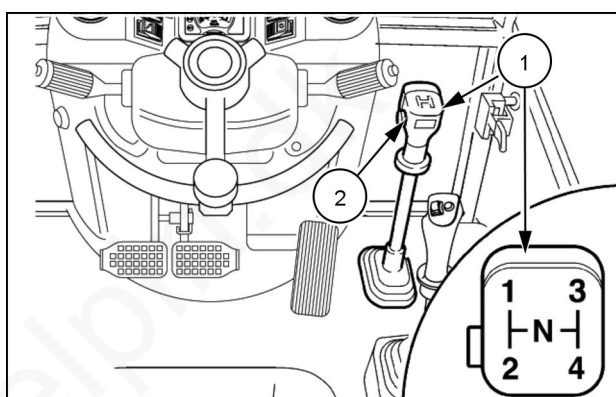

LEEN12T0545AA 3

## Power shuttle-greb til fremad/bakkørsel (ændring af kørselsretning)

Vælg fremadkørsel ved at aktivere det ønskede gear med gearstangen, og med motoren i tomgang flyttes Powershuttle-grebet derefter fra neutral låst position (1) til frempositionen (2). Brug gaspedalen til styring af motor- og kørehastighed.

For at skifte kørselsretning skal du sænke motorhastigheden og flytte vendegegstangen fra neutral låst position (1) til positionen for bakkørsel (3). Der høres et akustisk advarselssignal.

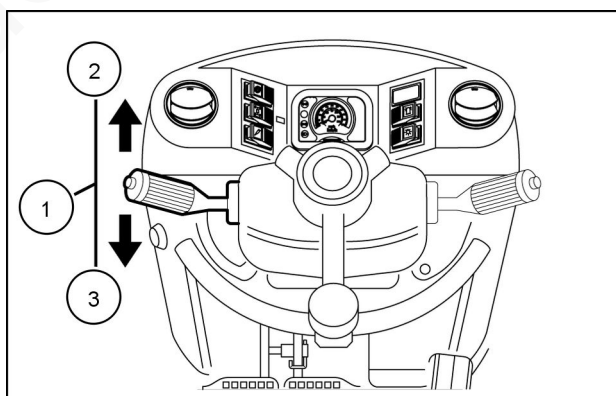

MOLI12LBB0115AB 4

**BEMÆRK:** Power shuttle-grebet er udstyret med en lås i neutral for at hindre en utilsigtet aktivering af transmissionen. På denne maskine bevæges Power shuttle-grebet gennem en "T"-formet rille til fremad- eller bakpositionen.

**NB:** Ved drift ved lave omgivelsestemperaturer med kold transmissionsolie skal du lade olien varme op, før du skifter gear vha. Power shuttle-grebet. Når olien er varmet op, kan transmissionen skiftes normalt.

**BEMÆRK:** Hornet lyder, hvis du betjener Power shuttle-grebet, mens håndbremsen er aktiveret.

**NB:** Du kan skifte Power shuttle-grebet ved ethvert omdrejningstal, men som en sikkerhedsforanstaltning skal motoren køre med ca **1200 RPM**.

Dette er nemt at regulere med gaspedalen, som styrer motorens omdrejningstal og kørehastigheden.

### Frakobling af transmission

4x4 transmissionen gør det muligt at skifte gear op eller ned, mens man kører. Da der ikke er nogen kobling mellem motoren og transmissionen, skal den overførte kraft fra motoren til transmission afbrydes for at skifte fra et gearområde til et andet. Dette opnås med brug af en knap til transmissionsafbrydelse.

Knappen (2), der betjenes med en finger på gearstangsknoppen (1), er nem at bruge.

#### **⚠ ADVARSEL**

##### **Risiko for at miste kontrollen!**

Maskiner med til- eller frakoblet 4-hjulstræk må ikke overstige 50 km/t (31 mph), hvor det er tilladt. For høj hastighed ved bugsering eller kørsel i tomgang ned ad bakke med koblingen trådt ned eller transmissionen i frigear kan medføre manglende kontrol, personskader på både fører og omkringstående eller mekanisk fejl.

Hvis anvisningerne ikke overholdes, kan det medføre dødsfald eller alvorlig personskade.

W0454A

**NB:** Brug ikke afbryderknappen til at køre nedad bakke i frigear.

For at skifte til et højere gear skal du trykke knappen (2) på gearstangen (1) ind og holde den inde, mens du med gearstangen skifter til et andet gear. Når du har valgt det ønskede gear, skal du slippe knappen, hvorefter motorens omdrejningstal og kørehastigheden tilpasses. Hvis du skal skifte til et højere gear, gentages fremgangsmåden.

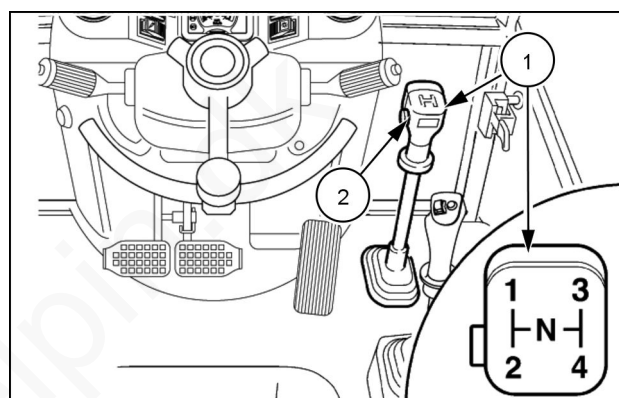

LEEN12T0545AA 5

**NB:** For at undgå beskadigelse af transmissionens hydraulikkoblinger må du aldrig bruge afbryderkontakten til at køre maskinen fremad i små ryk. Dette vil få koblingerne til at glide voldsomt og blive overophedede.

For at geare ned eller reducere kørehastigheden skal man reducere motorens omdrejningstal, trykke på afbryderknappen på gearstangen og holde den nede, og derefter skifte til et lavere gear.

Når du har valgt det ønskede gear, skal du slippe knappen og tilpasse motorens omdrejningstal efter kørehastigheden.

Hvis man kører med maskinen i et for højt gear med for høj belastning, vil momentomformeren glide og overophede. Hvis maskinen er overbelastet, vil motorhastigheden ikke overstige **1800 - 2200 RPM** ved maks. gas, og momentomformeren "staller", hvorefter maskinen bringes til total standsning.

Hvis "stall" forekommer, er der stadig tilstrækkelig motoreffekt til at køre med læsseren. For at forhindre, at transmissionen overophedes, skal man enten reducere maskinens belastning eller vælge et lavere gear.

**NB:** Hvis man kører med "stall" i mere end **20 s**, kan transmissionen blive overophedet, hvilket muligvis kan beskadige den. Hvis transmissionen bliver for varm, går viseren (3) i det røde felt. Sæt både Power shuttle-grebet og gearstangen i neutral. Lad motoren køre i tomgang (**1000 RPM**), indtil transmissionsolien køler så meget af, at viseren (3) går tilbage til korrekt position. Når viseren er tilbage i korrekt position, kan arbejdet genoptages.

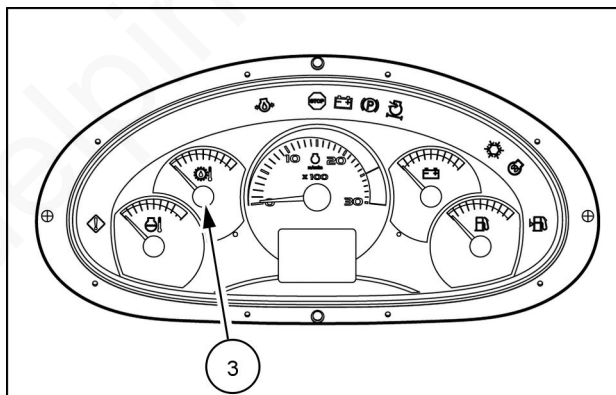

MOLI12LBB0117AB 6

## Betjeningsgreb til Powershift-transmission

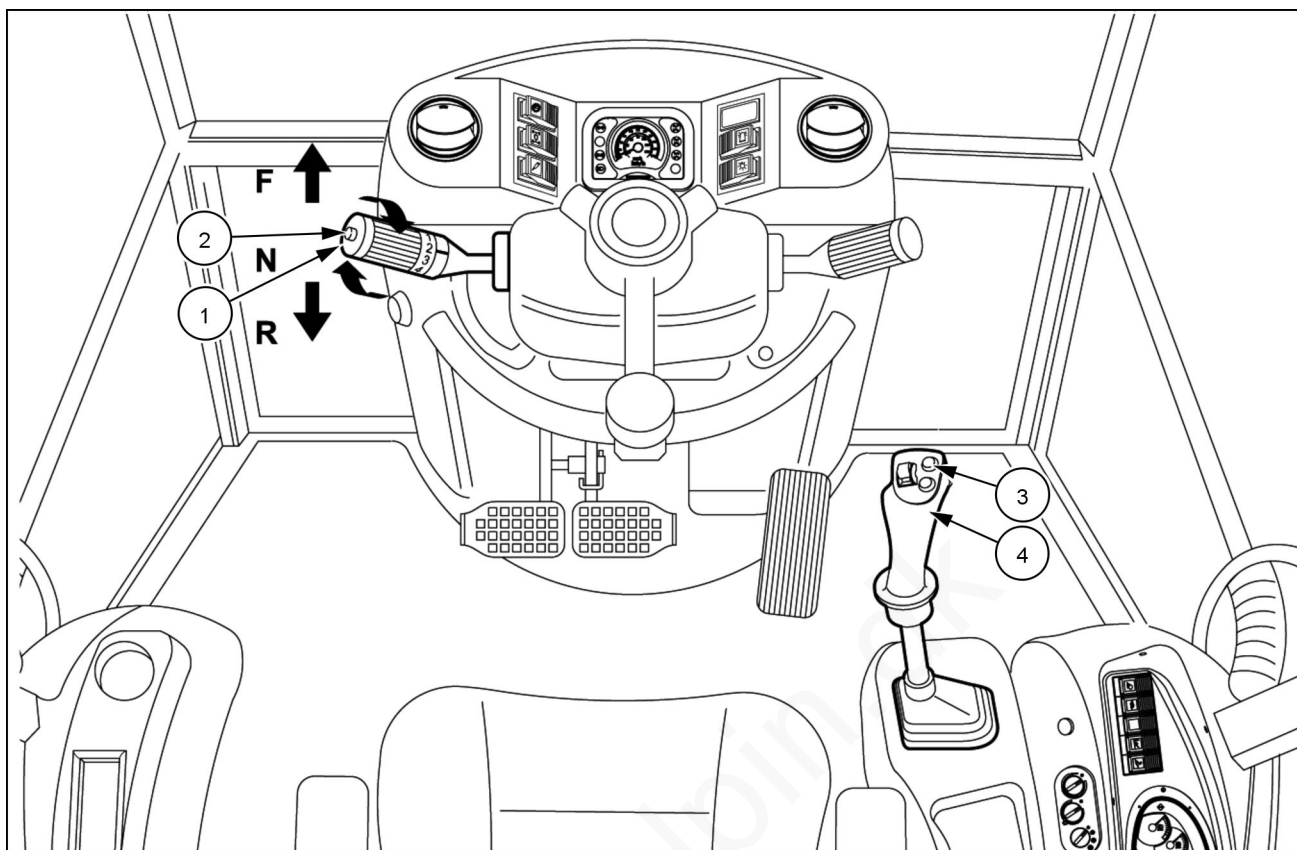

LEEN12T0546FA 7

1. Powershift-transmissionens gearstang og greb til valg af køreretning: Der kan vælges fire fremadgående gear og fire bakgear. Grebet har tre positioner, der bestemmer kørselsretningen:  
F = fremadkørsel  
N = tomgang/neutral  
R = bakgear  
Ved i stedet at dreje knappen, vælges følgende gear:  
1 = 1. gear  
2 = 2. gear  
3 = 3. gear  
4 = 4. gear
2. Kickdown-kontakt: Hvis maskinen er i andet gear, og det er nødvendigt at skifte til første gear for at arbejde med læsserredskabet, skal du aktivere kickdown-kontakten, hvorved maskinen omgående skifter fra andet til første gear. Når man sætter maskinen i bakgear, går transmissionen tilbage til andet gear.
3. Hornknop
4. Transmissionsafbryderknop (på betjeningsgrebet til læsserredskabet).

### Kickdown

Kickdown-funktionen (kun 2. til 1. gear) øger øjeblikkeligt momentet på drivhjulene og derved gravekraften. Hvis læsseren eksempelvis skubber ind i en dyng, og der kræves mere moment på hjulene.

Dette opnås gennem et øjeblikkeligt gearskift fra 2. til 1. ved at bruge knappen (2) uden at aktivere gearstangen.

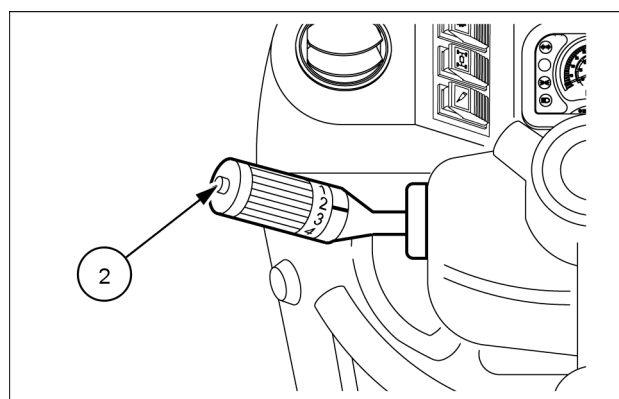

MOL112LBB0119AB 8

## Frakobling af transmission

Frakoblingsfunktionen er nyttig under læsning, eksempelvis når man skubber læsserredskabet ind i en dyngde, og når skovlen er tilstrækkelig fyldt.

Tryk på frakoblingsknappen (4), der frakobler transmissionen, hvorved al motorkraft ledes til hydraulikoliepumpen.

Frakoblingsfunktionen virker i 1. og 2. gear.

**BEMÆRK:** Frakobling af transmissionen kan vælges når maskinens hastighed er under **5 km/h (3.11 mph)**. Tryk på knappen på læssergrebet, og transmissionen forbliver frakoblet, indtil du slipper pedalerne eller kontakten.

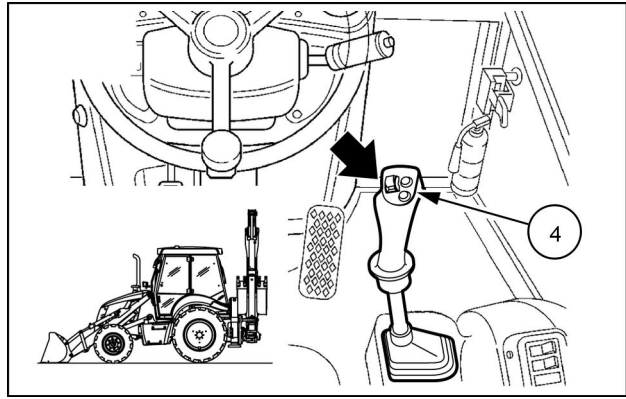

MOLI12LBB0120AB 9

## BETJENINGSANORDNINGER, HØJRE SIDE

### Betjeningsgreb i højre side

#### Greb til blinklys, fjernlys, forrudevisker og sprinkler (førers hus)

Placeret til højre for rattet. Dette greb har fem positioner:

Position "0": Neutral.

Position "1": Venstre blinklys og blinklysets indikatorlampe under rattet blinker med samme hastighed.

Position "2": Højre blinklys og blinklysets indikatorlampe under rattet blinker med samme hastighed.

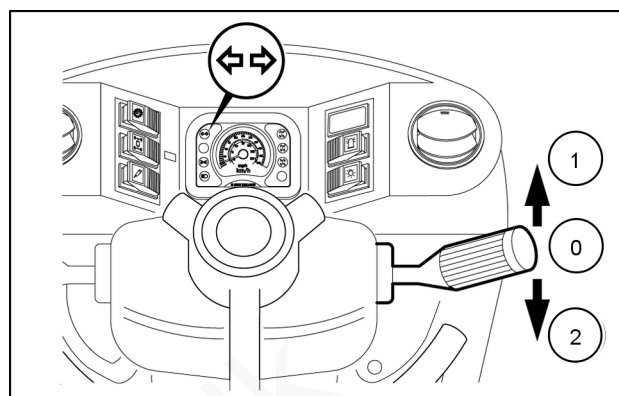

MOL112LBB0109AB 1

Position "3": (lyskontakt i positionen nærlys). Tryk grebet nedad for at tænde fjernlyset og den tilsvarende kontrol-lampe.

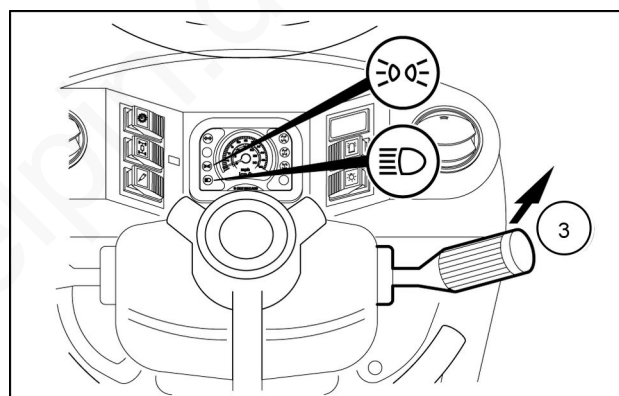

MOL112LBB0110AB 2

Position "4": Drej knoppen på grebet mod uret for at aktivere forrudeviskeren.

0 = Stop

I = Normal hastighed

Position "5": (styring af momentan bevægelse) Tryk på knappen i enden af grebet og hold den inde for at aktivere sprinkleren.

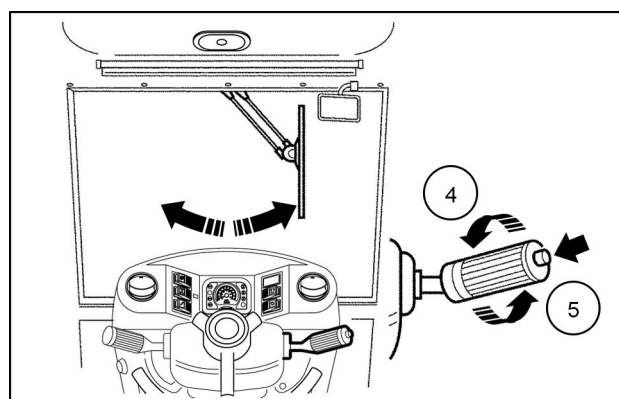

MOL112LBB0111AB 3

## Kontrolarm til læsseredskab

1. Kontrolarm til læsseredskab
2. Knap til frakobling af transmissionen
3. Hornknap
4. Rulle til proportional styring af 4 x 1 læsserskovl

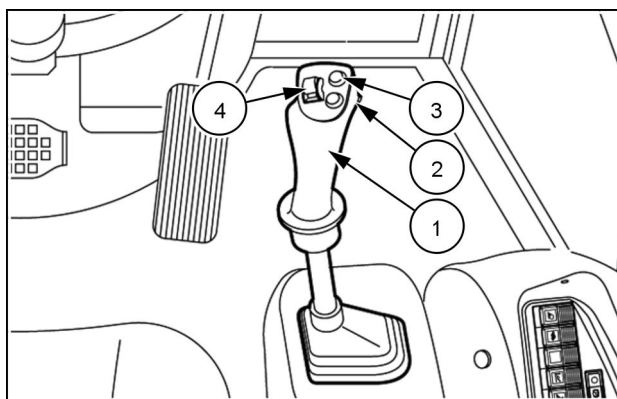

LEEN12T0548AA 4

## Differentialespærrekontakt (2WS)

### ⚠ ADVARSEL

**Risiko for at miste kontrollen!**

**Undlad at benytte differentialespærren ved hastigheder over 8 km/t (5 mph). Brug aldrig differentialespærre ved hastigheder over 15 km/t (9 mph), eller på noget tidspunkt når du drejer med maskinen.**

**Hvis anvisningerne ikke overholdes, kan det medføre dødsfald eller alvorlig personskade.**

W0334A

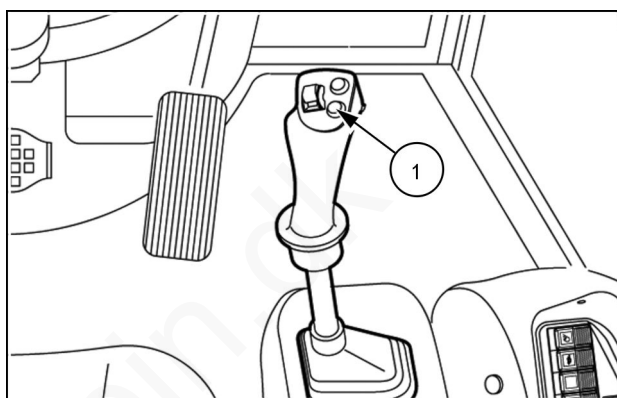

LEEN12T0549AA 5

Foretag følgende for at aktivere differentialespærren:

- Kontrollér, at ingen af baghjulene roterer frit, før du aktiverer differentialespærren.
- Tryk på kontakten til differentialespærren **(1)** for at koble differentialespærren til.
- Slip kontakten til differentialespærren **(1)** for at koble differentialespærren fra.

Når den er aktiveret, giver differentialespærren direkte træk til begge baghjul.

Derved kan differentialespærren hindre, at et af baghjulene slipper.

Differentialespærren forbliver tilkoblet, indtil en af bremsepedalerne aktiveres, indtil maskinen standser, eller indtil man aktiverer frakoblingen.



## UDVENDIGE BETJENINGSANORDNINGER

### Roterende blink (ekstraudstyr)

Rotorblinket (1) skal anbringes på førerhustaget, og kablet skal tilsluttes til et af **12 V** stikkene over døren i hver side af førerhuset.

**NB:** Rotorblinket skal monteres og anvendes ved kørsel på vej.

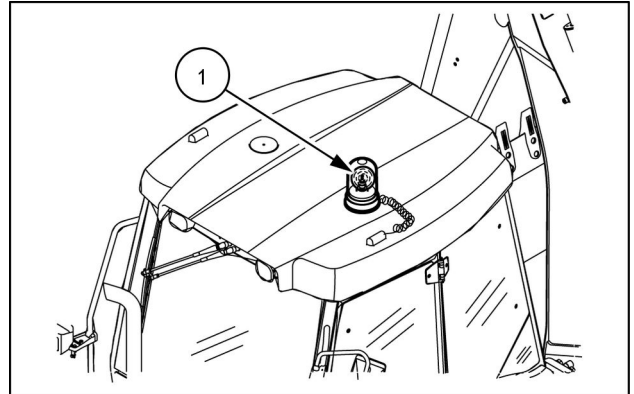

MOL112LBB0152AB 1

www.delpin.dk

## Hovedkontakt for batteri

**BEMÆRK:** Batteriets hovedafbryder skal deaktiveres ved arbejdsdagens slutning, når maskinen skal vedligeholdes eller ved arbejde på det elektriske system. Afbryderen virker som en tyverisikring, når førerhusets døre og vinduer er lukkede.

Batteriets hovedafbryder (1) er placeret i batterirummet, og den anvendes til at koble batteriet fuldstændigt fra det elektriske system.

Når batteriets hovedafbryder har en hældning på 45° (2), er kredsløbet frakoblet.

Når hovedafbryderen er i lodret position, er kredsløbet tilsluttet.

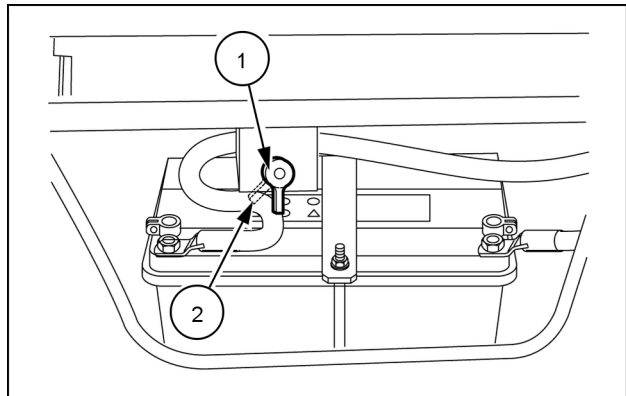

MOLI12LBB0153AB 1

www.delpin.dk

## INSTRUMENTBRÆT

## Instrumentbræt – front

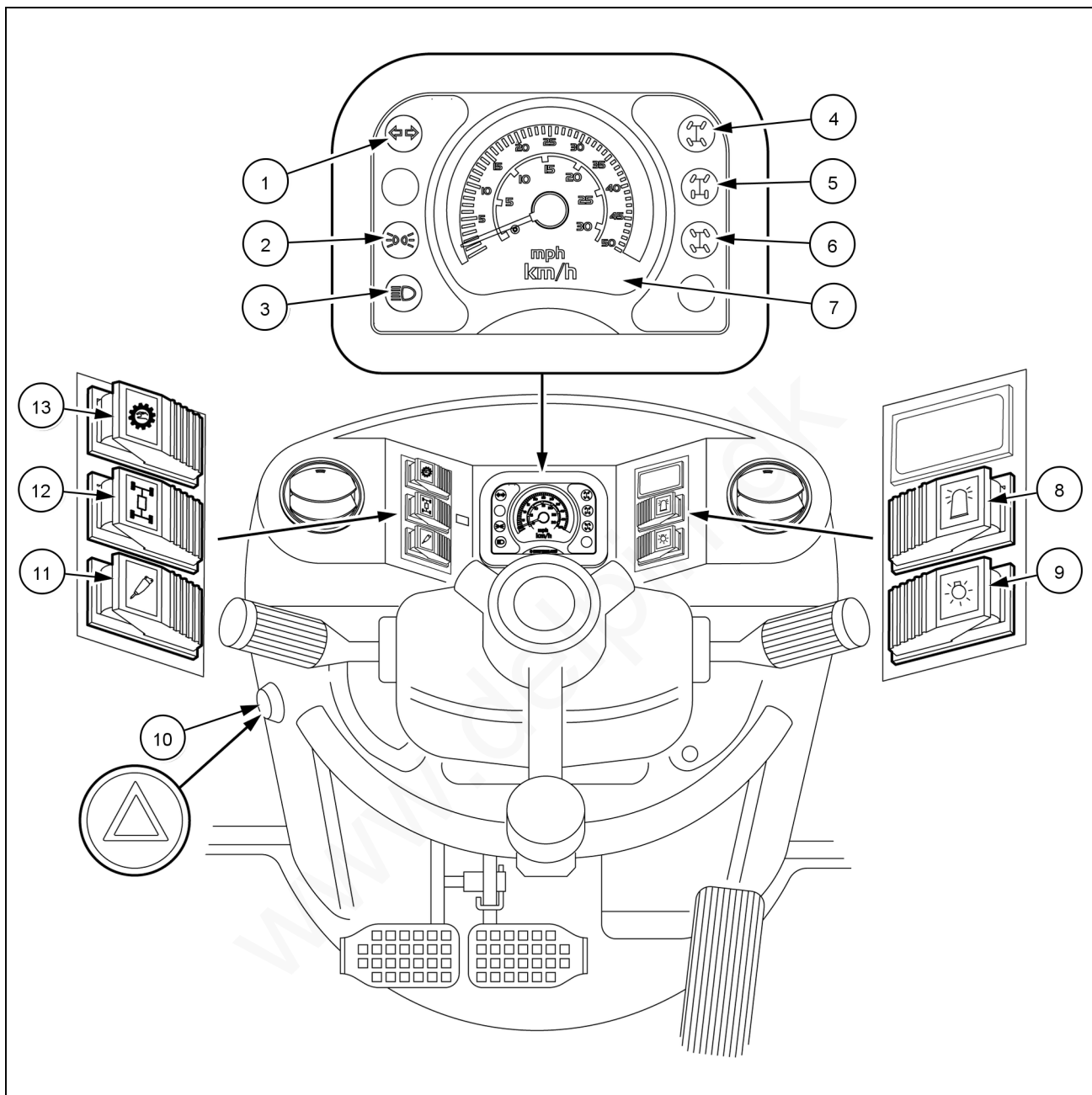

MOL112LBB0093GB 1

1. Indikatorlampe for blinklys:  
Denne lampe lyser, når blinklyset er aktivt.
2. Indikatorlampe for positionslys og nærllys:  
Denne indikatorlampe lyser, når positionslyset eller nærllyset er tændt.
3. Advarselslampe for fjernlys:  
Denne indikatorlampe lyser, når fjernlyset er tændt.
4. Indikatorlampe for "4-hjulsstyring" (4WS):  
Denne lampe lyser, når 4-hjulsstyring er valgt og synkroniseret.
5. Indikatorlampe for "vejstyring" (2WS):  
Denne lampe lyser, når 2-hjulsstyring er valgt og synkroniseret.
6. Indikatorlampe for "krabbestyring":  
Denne lampe lyser, når krabbestyring er valgt og synkroniseret.
7. Speedometer:  
Speedometeret viser kørehastigheden i kilometer pr. time (km/t) og miles pr. time (mph).

**BEMÆRK:** Hvis de tre lamper er tændt på sammt tid, er det et tegn på et problem i det elektriske kredsløb. Kontakt din forhandler.

8. Kontakt til rotorblink:  
Denne kontakt anvendes til at tænde og slukke rotorblinket.

9. Lyskontakt:

Kontakten har tre positioner:

- Den første position er FRA (kontrollampe slukket).
- Anden position opnås ved at trykke på siden med symbolet (første klik), hvilket tænder lyset i instrumentgruppen, positionslysene og indikatorlampen til nærlyset (kontrollampe tændt)
- Tredje position opnås ved at trykke på siden med symbolet igen (andet klik), hvilket tænder fjernlyset, og indikatorlamperne til nærlyset og fjernlyset (kontrollampe tændt).

10. Katastrofeblinkkontakt

Tryk knappen ned til låst position. Blinklysene og indikatoren blinker samtidigt. Tryk betjeningsanordningen ned igen for at slukke blinklysene og indikatorlampen.

11. Kontakt til ekstra håndholdt hydraulisk redskab (ekstraudstyr)

Kontakten har to positioner:

- Den første position er OFF (kontrollampe slukket).
- Den anden position er ON som aktiverer de ekstra hydrauliske redskaber (kontrollampe tændt).

12. Kontakt for to-/firehjulstræk

Denne kontakt bruges til at aktivere eller deaktivere 4WD-funktionen.

Kontakten har to positioner:

- Første position (Power shuttle) (ved at trykke på knappen til højre 

13. Kontakt til valg af manuel tilstand (powershift-transmission)

I situationer hvor der kræves et manuelt gearskift (op eller ned), kan du deaktivere powershift-transmissionens automatiske gearskift med denne kontakt.

Når du ikke længere har brug for manuelt gearskifte, sættes kontakten tilbage i OFF-positionen for at gå tilbage til automatisk gearskifte.

**BEMÆRK:** Skift altid gear op eller ned vha. powershift-transmissionens greb.

## Instrumentbræt/-panel

**⚠ ADVARSEL**

Risiko for at miste kontrollen!

Aktivér aldrig kontakten "Glide ride" (Glidekørsel), når fronten af maskinen hæves over jorden ved hjælp af frontlæsserskovlen. Maskinen kan tippe over.

Hvis anvisningerne ikke overholdes, kan det medføre dødsfald eller alvorlig personskade.

W1323A

**⚠ ADVARSEL**

Risiko for at miste kontrollen!

Aktivér aldrig kontakten "Auto ride" (Automatisk kørsel), når fronten af maskinen hæves over jorden ved hjælp af frontlæsserskovlen. Maskinen kan tippe over.

Hvis anvisningerne ikke overholdes, kan det medføre dødsfald eller alvorlig personskade.

W1325A

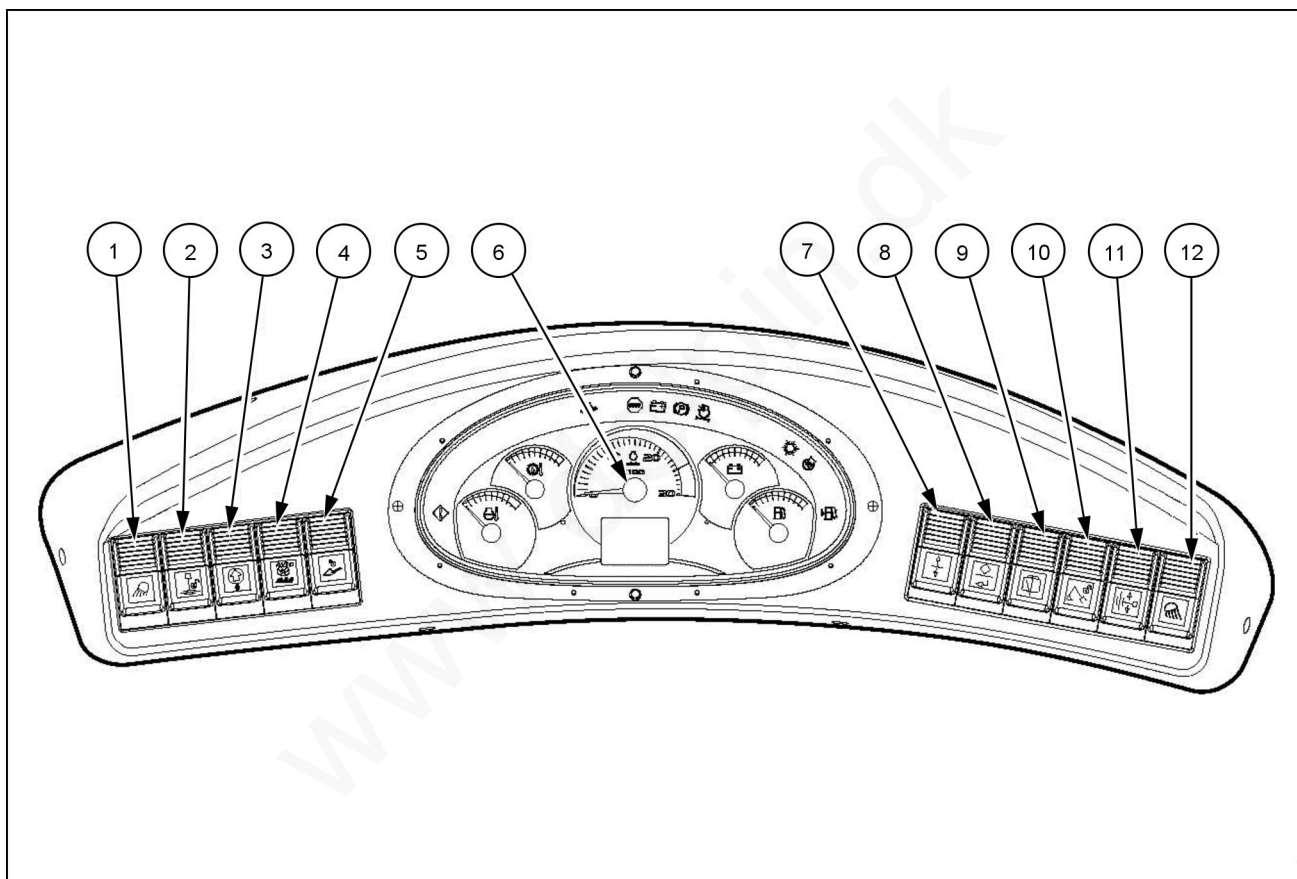

LEEN12T0604FA 1

1. Kontakt til forreste arbejdslygter  
Kontakten har tre positioner:
  - Den første position er FRA (kontrollampe slukket).
  - Anden position, når man trykker på siden med symbolet (første klik), tændes de yderste forreste arbejdslygter (kontrollampe tændt).
  - Tredje position, når man trykker på siden med symbolet igen (andet klik), tændes de inderste forreste arbejdslygter også (kontrollampe tændt).
2. Kontakt til graveaggregat (tilgængelig)
2. Låsekontakt til sideskift af slæde med monteret graveaggregat (version med sideskift)
 

Den gør det muligt at låse (kontrollampe tændt) eller frigøre (kontrollampe slukket) den slæde, som graveaggregatet er monteret på.

**BEMÆRK:** Denne kontakt er kun placeret i denne position, hvis maskinen er udstyret med "Hydraulisk håndtering af af slæde med rende-graveraggregat til sideskift".
3. Kontakt til styrtbøjle (ekstraudstyr)  
Denne kontakt bruges til at aktivere eller deaktivere styrtbøjleenheden.  
Når føreren skal påbegynde arbejde med graveskovlen under betingelser, hvor maskinen kan vælte, skal han/hun aktivere beskyttelsesindretningen ved at trykke på kontakten (ON position og lampe tændt).

I denne tilstand afgiver brummen en akustisk alarm, når trykkontakten, der er monteret på ren-degraverens bomcylinder, registrerer et tryk, som overstiger følgende værdier **140 bar (2030 psi)**

4. Betjeningskontakt til glidekørsel (2WD). Denne kontakt har to positioner. Ride control-systemet forbedrer maskinens komfort under kørsel, uanset terrænet og om læsserskovlen er fuld eller tom. Det reducerer pludselige bevægelser ved kørsel frem og tilbage og ved kørsel med last, og samtidig giver det øget produktivitet og førerkomfort. Det reducerer også trykstød på maskinen under driften. Brug ikke systemet, når du arbejder med læsserskovlen.

Automatisk betjening af glidekørsel (ekstraudstyr - kun 4WD). Denne kontakt har tre positioner. Auto ride control (automatisk kørereguleringssystem) forbedrer maskinens komfort under kørsel, uanset terrænet og med fuld eller tom læsserskovl. Systemet reducerer pludselige bevægelser ved kørsel frem og tilbage og ved kørsel med læs, og samtidig giver det øget produktivitet og førerkomfort. Det reducerer også trykstød på maskinen under driften. Tryk til venstre på kontakten for at sætte den i positionen manuel ON. Auto ride control (automatisk kørereguleringssystem) kan være aktiveret konstant, uanset om maskinen arbejder med af- og pålæsning eller kører på vej. Midterpositionen er den automatiske og hyppigst anvendte position. I den automatiske position aktiveres auto ride control automatisk, når kørehastigheden overskrider en tærskelværdi, som føreren har indstillet. Indikatorlampen på kontakten lyser, når auto ride control er aktiveret. Tryk til højre på kontaktens OFF-position for at deaktivere auto ride control. Brug ikke systemet, når du arbejder med læsserskovlen. For at indstille hastigheden i forbindelse med auto ride control skal du trykke på instrumentgruppens enter-tast (↵). Brug op- og ned-pilene for at komme til skærbilledet Auto Ride Control Sensitivity (Følsomhed for automatisk køreregulering):

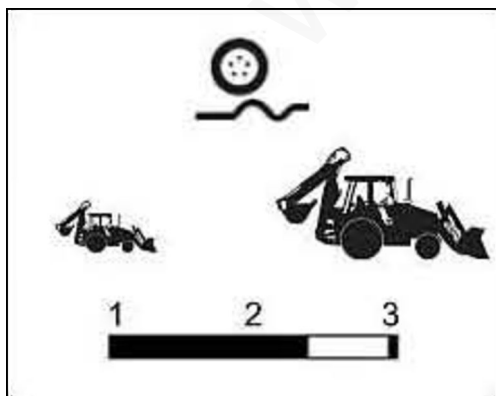

LEEN11T0013WA 2

	Aktivering af Ride Control	Deaktivering af Ride Control
Indstilling af tærskelværdi for hastighed = 1	Over <b>9.2 km/h (5.7 mph)</b> gennemsnitlig hjulhastighed	Under <b>7.6 km/h (4.7 mph)</b> gennemsnitlig hjulhastighed

Indstilling af tærskelværdi for hastighed = 2 (fabriksindstilling)	Over <b>9.5 km/h (5.9 mph)</b> gennemsnitlig hjulhastighed	Under <b>7.9 km/h (4.9 mph)</b> gennemsnitlig hjulhastighed
Indstilling af tærskelværdi for hastighed = 3	Over <b>9.9 km/h (6.2 mph)</b> gennemsnitlig hjulhastighed	Under <b>8.4 km/h (5.2 mph)</b> gennemsnitlig hjulhastighed

Tryk på instrumentgruppens display-tast (◊) for at gemme værdien, og igen for at gå tilbage til visning af timetæller.

Kontakt til ride control (2WD). "Ride control" -systemet forbedrer maskinens komfort under kørsel, uanset terrænet og med fuld eller tom læsserskovl. Det reducerer pludselige bevægelser ved kørsel frem og tilbage og ved kørsel med last, og samtidig giver det øget produktivitet og førerkomfort. Det reducerer også trykstød på maskinen under driften. Brug ikke systemet, når du arbejder med læsserskovlen.

- Låsekontakt til sikkerhedsventil til redskab (ekstraudstyr)  
Når denne anvendes, forhindres enhver bevægelse af redskaberne under kørsel.
  - Instrumentgruppe i siden
  - Op/ned-kontakt  
Brug denne kontakt til at rulle gennem menu- eller datamulighederne, der vises på diagnosedisplayet.
  - Kontakten Menu enter  
Brug denne kontakt til at få vist og bekræfte menuens valgmuligheder, som vises på displayet.
  - Kontakt til bagrudevisker og sprinkler  
Når du trykker på denne kontakt, aktiveres vinduesviskeren, og den fortsætter med at køre, indtil kontakten flyttes tilbage til positionen OFF. Sprinkleren aktiveres, når man trykker kontakten yderligere ned og holder den nede.  
Når man slipper kontakten, standser sprinkleren, og viskeren begynder at køre igen.
  - Låsekontakt til graveaggregat (ekstraudstyr)  
Kontakten bruges til at låse (kontrollampe tændt) eller frigøre (kontrollampe slukket) graveaggregatets låsekrog forud for kørsel på vej.
  - Låsekontakt til sideskift af slæde med monteret graveaggregat (version med sideskift)  
Den gør det muligt at låse (kontrollampe tændt) eller frigøre (kontrollampe slukket) den slæde, som graveaggregatet er monteret på.
- BEMÆRK:** Denne kontakt er kun monteret i denne position, hvis maskinen ikke har "Hydraulisk aktivering af slæde med rendegraveraggregat til sideskift" monteret.
- Låsekontakt til sideskift af slæde med monteret graveaggregat (version med sideskift)  
Denne knap gør det muligt at flytte graveaggregatet hydraulisk fra side til side. Tryk på siden af knappen med symbolet for at flytte graveaggregatet til venstre.

Tryk på siden af knappen uden symbol for at flytte graveaggregatet til højre (retningerne ses i forhold til maskinens kørselsretning).

Knappen har en kontrollampe, der tændes, når kontakten til blokering af slædens sideskift **(2)** er frakoblet.

12. Kontakt til bageste arbejdslygter

Kontakten har tre positioner:

- Den første position er FRA (kontrollampe slukket).
- Anden position, når man trykker på siden med symbolet (første klik), tændes de yderste bageste arbejdslygter (kontrollampe tændt).
- Tredje position, når man trykker på siden med symbolet igen (andet klik), tændes de inderste bageste arbejdslygter også (kontrollampe tændt).

www.delpin.dk

## Displaykontakter

Kontakter til fører-/service-input:

### OP/NED-kontakt

Med denne OP/NED kontakt kan man rulle gennem menuerne.

**BEMÆRK:** Tryk på OP-pilen ved start for at få vist motorens omdrejningstal på det digitale display.

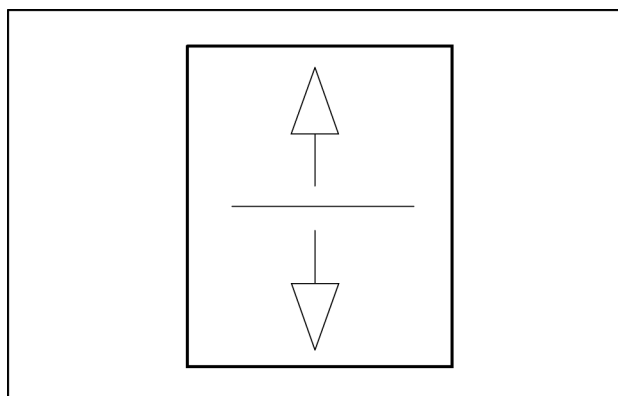

MOLI12LBB0097AA 3

### Kontakten Display enter

Brug denne kontakt til at vælge mellem display- og servicemenuer eller til bekræftelse af valg.

Man vælger displays med kontaktens øverste del.

Med 90° pilesymbolet i bunden af kontakten bekræfter man sine valg.

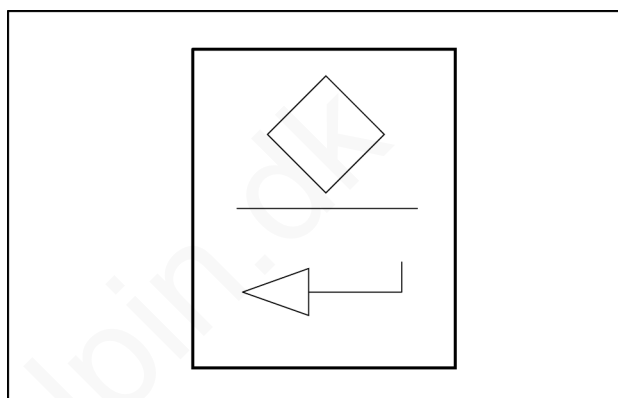

MOLI12LBB0096AA 4

Med display-kontakterne kan du rulle gennem følgende:

- Batterispænding
- Driftstimer for rendegraverlæsser
- Opsætning

Funktioner, der kan indstilles under setup (opsætning):

- Baggrundsbelysning og regulering af kontrast
- Tilpasning af vedligeholdelses-/serviceinterval
- Lagring af fejlkoder
- "Forvarmer" monteret:  
Man kan vælge eller fravælge "forvarmer"-muligheden
- Indstilling af tomgangshastighed ved lav temperatur:  
Når motorens kølevæsketemperatur er under **10 °C (50 °F)**, skifter enheden fra en normal lav tomgang til tomgang ved lav temperatur, der kan justeres mellem **975 RPM** og **1500 RPM**. Standardindstillingen er **1000 RPM**
- Indstilling af høj tomgang ( **2500 RPM** maks.)



## Vedligeholdelse

Der findes to forskellige typer vedligeholdelse:

- LET VEDLIGEHOLDELSE
- OMFATTENDE VEDLIGEHOLDELSE

### LET VEDLIGEHOLDELSE

Det viste antal timer er det timetal, hvor der skal foretages let vedligeholdelse, og ikke standard-timetallet, der vises på timetælleren.

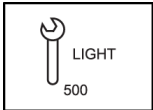

Gullig belysning

Intervallet kan indstilles mellem **50 h** og **500 h** i trin af 50 (0,0, 50, 100, 150, 200, 250, 300, 350, 400, 450, 500). 0.0 indstillingen deaktiverer funktionen med let vedligeholdelse.

### OMFATTENDE VEDLIGEHOLDELSE

Det viste antal timer er det timetal, hvor der skal foretages omfattende vedligeholdelse, og ikke standard-timetallet, der vises på timetælleren.

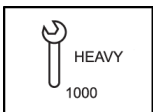

Gullig belysning

Intervallet kan indstilles mellem **50 h** og **500 h** i trin af 100 (0,0, 500, 600, 700, 800, 900, 1000). 0.0 indstillingen deaktiverer funktionen med omfattende vedligeholdelse.

## Displayfunktion

Når timetælleren når intervallet for let vedligeholdelse.

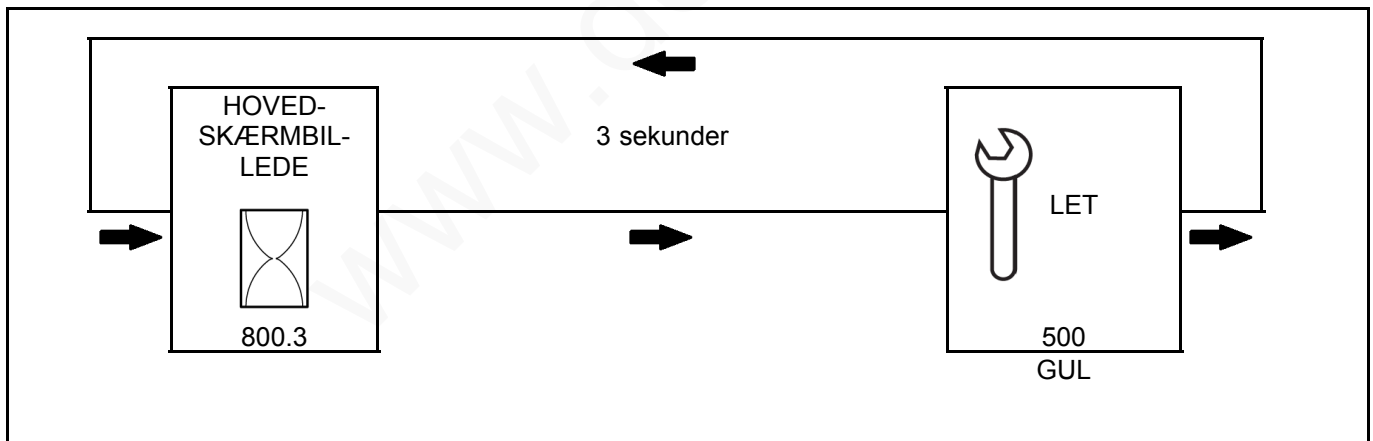

Når timetælleren når intervallet for omfattende vedligeholdelse

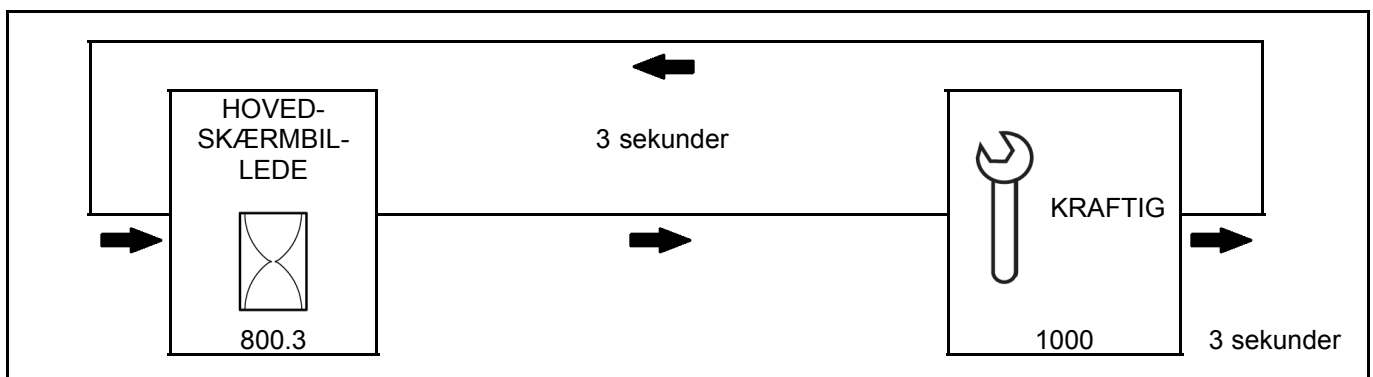

Opsætningsmenu

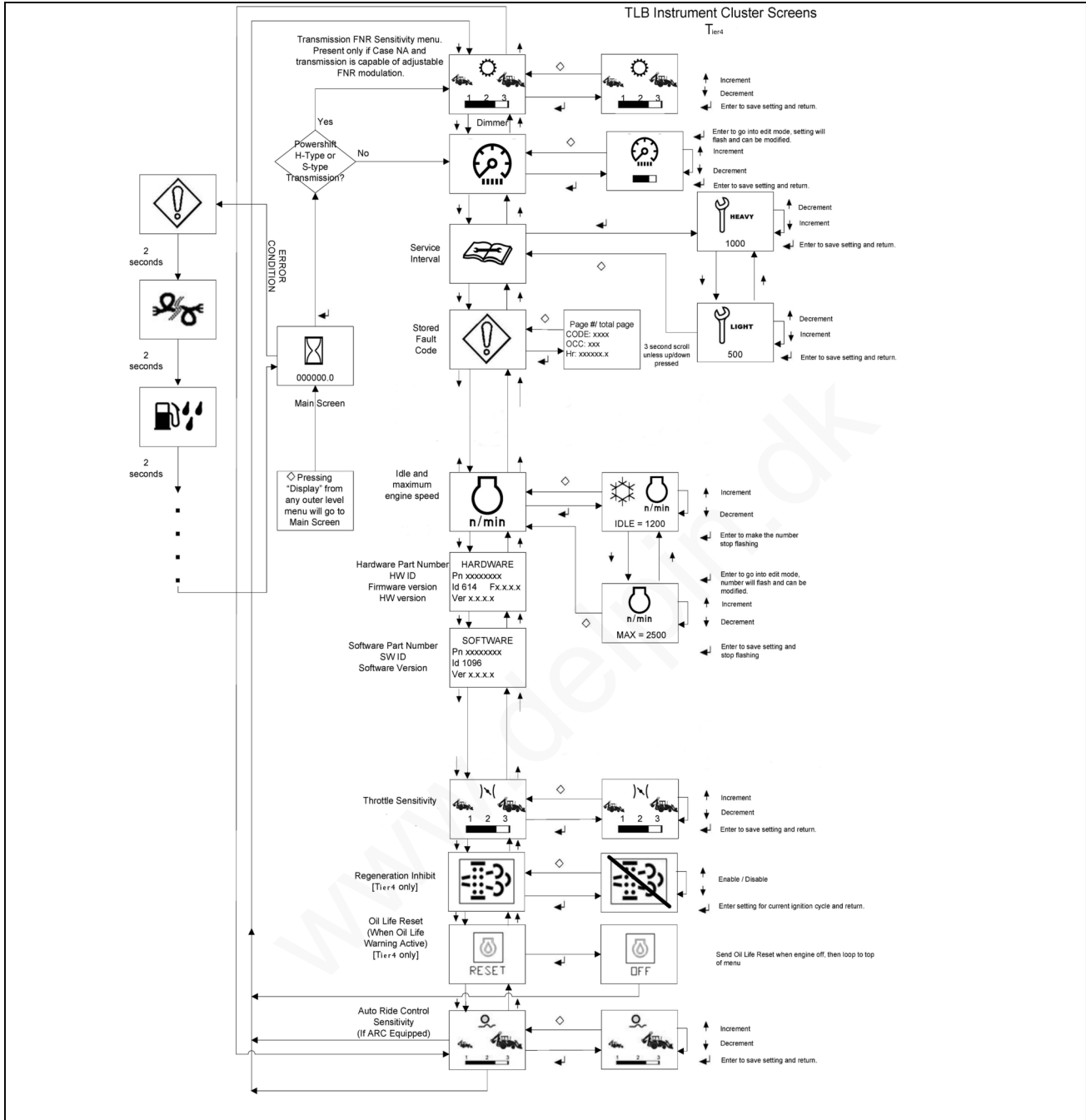

## Automatisk/manuel regenerering af dieselpartikelfilteret (DPF)

### ⚠ FORSIGTIG

#### Fare for forbrænding!

Under dieselpartikelfilterets regenereringsproces bliver udstødningsrøret og området ved den faste motorhjelm ekstremt varme. Lad området køle af, før der udføres vedligeholdelse eller arbejde i nærheden af udstødningssystemets dele.

Hvis anvisningerne ikke overholdes, kan det medføre mindre eller middelsvære personskader.

C0102A

- Under automatisk regenerering kan motoren støje mere.
- Under automatisk regenerering kan der forekomme en "varm" lugt.
- Føreren kan fortsætte med at anvende maskinen under automatisk regenerering. Når motorbelastningen er tilpas høj, kan regenerering forekomme. Hvis belastningen falder, kan regenereringen standse før end beregnet.
- Den automatiske regenerering varer ca. 5 – 20 minutter afhængigt af askemængden i dieselpartikelfilteret (DPF) og maskinens aktuelle brug.

### DPF-regenerering - automatisk

**BEMÆRK:** Føreren kan vælge at forsinke den automatiske regenerering. Se fremgangsmåden for undertrykkelse af regenerering. Hvis den automatiske regenerering imidlertid fortsat forsinkes, vil det til sidst medføre en tvungen regenerering.

Føreren får besked med et enkelt bip, og DPF-regenereringssymbolet ON vises på displayskærmen. DPF-regenereringen starter, og displayet skifter ca. 10 gange mellem DPF ON symbolet og timetælleren.

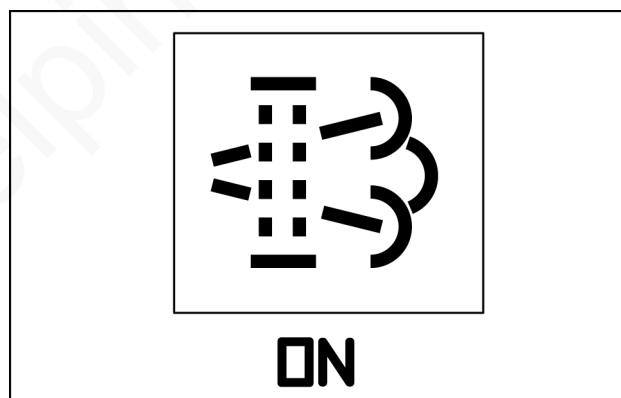

RCPH11TLB006AAD 1

Når regenereringen er afsluttet, lyder et enkelt bip, og DPF-regenereringssymbolet OFF vises på displayskærmen. Displayet skifter ca. 10 gange mellem DPF OFF symbolet og timetælleren ca. 10 gange.

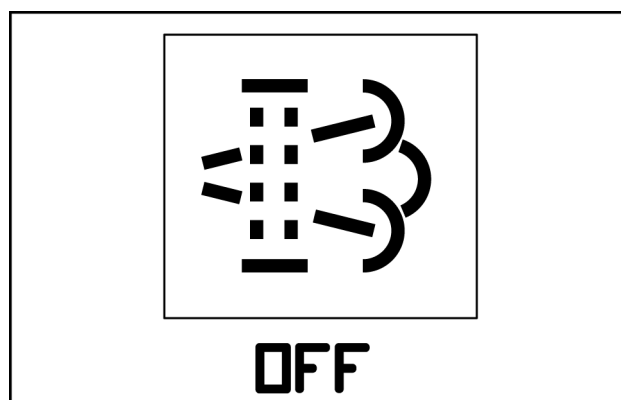

RCPH11TLB005AAD 2

### ⚠ ADVARSEL

#### Brandfare!

Under dieselpartikelfilterets tvungne regenereringsproces bliver udstødningsrøret og området ved den faste motorhjelm ekstremt varme. Parkér maskinen udenfor og væk fra brandfarlige eller let antændelige materialer.

Hvis anvisningerne ikke overholdes, kan det medføre dødsfald eller alvorlig personskade.

W1165A

**▲ FORSIGTIG****Fare for forbrænding!**

Under dieselpartikelfilterets regenereringsproces bliver udstødningsrøret og området ved den faste motorhjul ekstremt varme. Lad området køle af, før der udføres vedligeholdelse eller arbejde i nærheden af udstødningsystemets dele.



Hvis anvisningerne ikke overholdes, kan det medføre mindre eller middelsvære personskader.

C0102A

- Nogle gange er det nødvendigt at parkere maskinen og køre en tvungen regenerering for at rense dieselpartikelfilteret for ophobet aske, som ikke kan renses ud under normal motordrift.
- Føreren kan IKKE fortsætte med at anvende maskinen normalt under tvungen regenerering.
- Under tvungen regenerering kan motoren støje mere.
- Under tvungen regenerering kan der forekomme en "varm" lugt.
- Tvungen regenerering varer ca. 20 minutter afhængigt af askemængden i dieselpartikelfilteret.
- Hvis ikke man tillader tvungen regenerering, kan maskinen begynde at tabe effekt . Hvis man ignorerer tvungen regenerering i længere tid, kan det beskadige dieselpartikelfilteret eller reducere dets levetid.

**DPF-regenerering — tvungen**

Føreren får besked på følgende måde:

- lang akustisk alarm, gul  LED, og DPF-regenereringssymbolet PARK vises på displayskærmen. Dette angiver en stor mængde aske i DPF-systemet.
- Konstant akustisk alarm, rød  LED, og DPF-regenereringssymbolet PARK vises på displayskærmen. Dette angiver en ekstremt stor mængde aske i DPF-systemet.

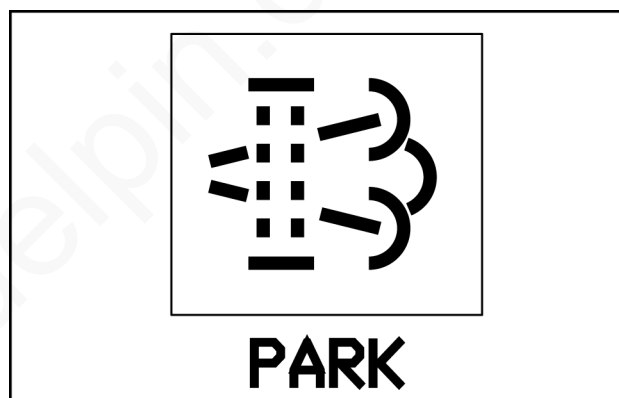

RCPH11TLB004AAD 3

**Udfør følgende trin på et område uden brændbare materialer og på afstand af arbejdsstedet.**

- Sæt maskinen i neutral.
- Aktivér parkeringsbremsen.
- Sæt gashåndtaget og -pedalen i tomgangsposition.
- Vent, indtil DPF-regenereringssymbolet START vises på displayet.

**BEMÆRK:** Hvis man ændrer på ovennævnte forhold under den tvungne regenerering, vil processen slå FEJL.

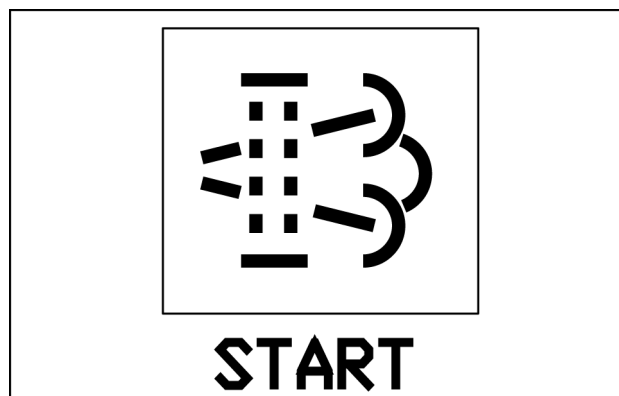

RCPH11TLB003AAD 4

Tryk på Enter.

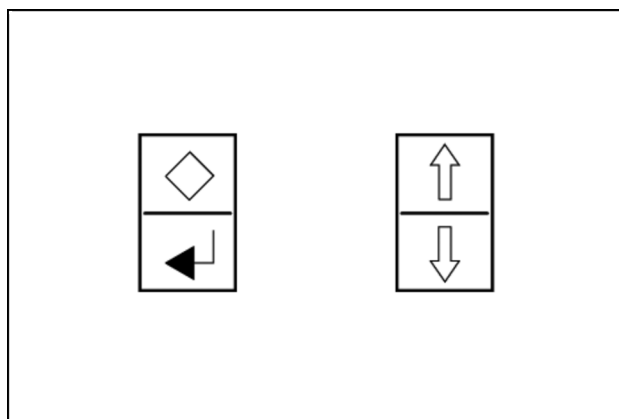

LEEN12T0526FA\_4 5

DPF-regenereringssymbolet WAIT vises. Systemet kontrollerer, om maskinen er klar, og om alle handlinger under trin 2 er udført.

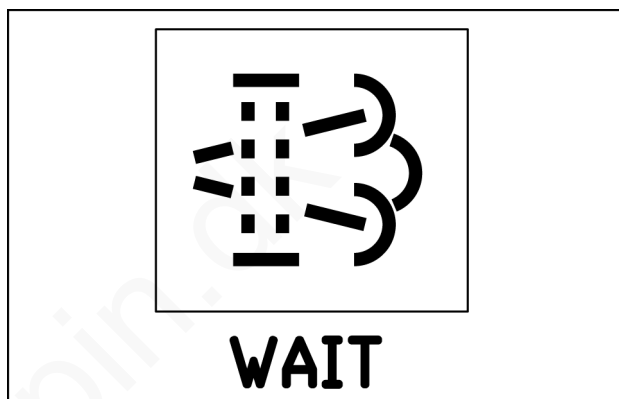

RCPH11TLB002AAD 6

Et af følgende forekommer.

DPF-regenereringssymbolet ON vises og angiver, at regenereringen er startet, og at den afsluttes efter ca. 20 minutter.

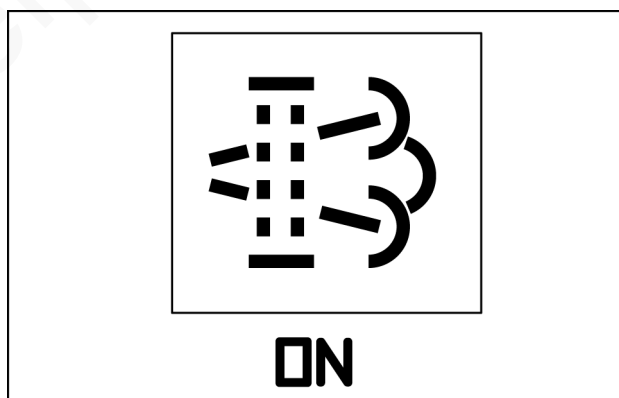

RCPH11TLB006AAD 7

DPF-regenereringssymbolet FAIL vises og angiver, at maskinen ikke er klar. Gentag trin 2.

**BEMÆRK:** Hvis DPF-regenereringen fortsætter med at slå FEJL, skal du kontakte din autoriserede forhandler med henblik på service.

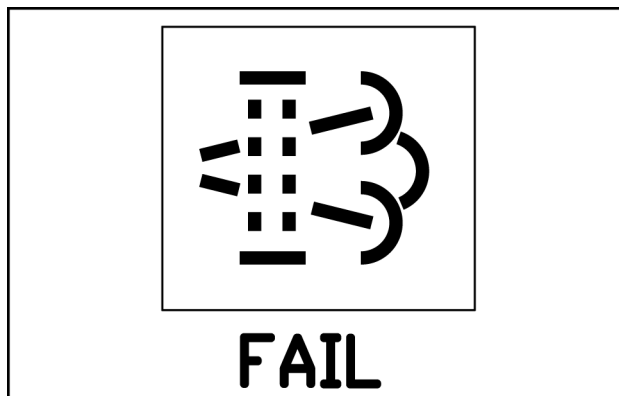

RCPH11TLB010AAD 8

DPF-regenereringssymbolet OFF vises og angiver, at regenereringen er afsluttet. Maskinen er klar til drift.

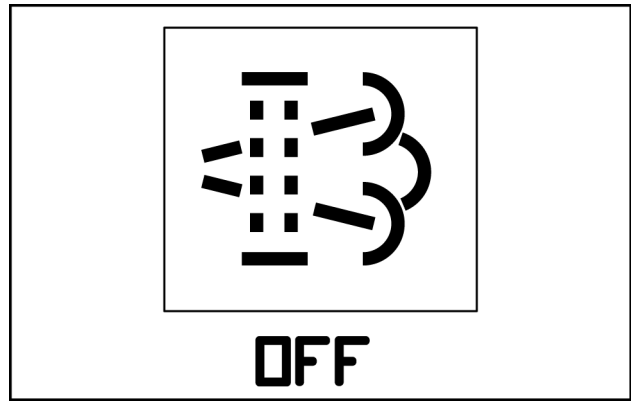

RCPH11TLB005AAD 9

[www.delpin.dk](http://www.delpin.dk)

## Forhindring af regenerering

Skærmen for valg af undertrykkelse af regenerering giver føreren mulighed for at forsinke den automatiske DPF-regenereringsproces i den aktuelle nøglecyklus.

**BEMÆRK:** Funktionen til undertrykkelse af regenereringen returnerer som standard til aktiveringsindstillingen ved næste start.

**BEMÆRK:** Føreren kan vælge at forsinke den automatiske regenereringsproces. Hvis den automatiske regenereringsproces imidlertid fortsat forsinkes, kan det til sidst nødvendiggøre en tvungen regenerering.

Deaktivering af funktionen til undertrykkelse af regenereringen:

1. Tryk på Enter (**2**) for at få adgang til menukærmene.
2. Tryk på pil op (**3**) eller pil ned (**4**) for at navigere gennem menukærmene.

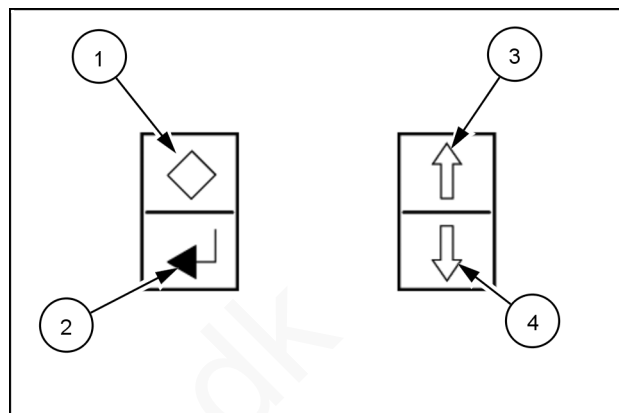

LEEN12T0526FA\_4 1

3. Tryk på Enter, når skærmen for valg af undertrykkelse af regenerering vises. Menukærmen blinker.

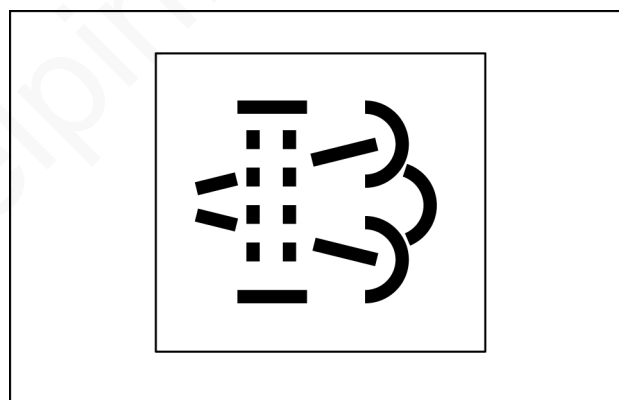

RCPH11TLB008AAD 2

4. Tryk på Enter for at deaktivere undertrykkelsen af regenereringsprocessen. Displayet skifter til at vise den funktion, der er deaktiveret.

**BEMÆRK:** Figuren for deaktivering af undertrykkelsen af regenereringen vil igen blive vist konstant sammen med et akustisk signal, indtil føreren aktiverer funktionen eller slukker for maskinen.

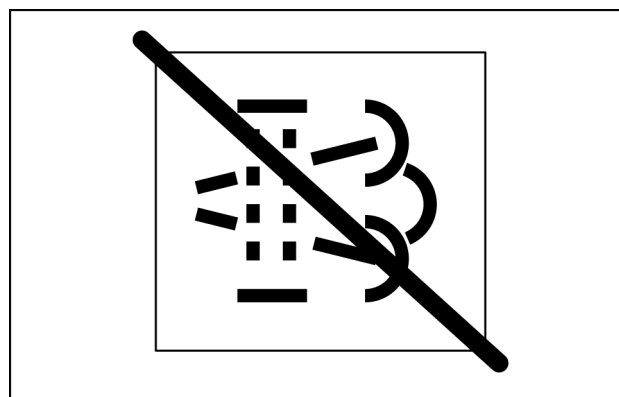

RCPH11TLB007AAD 3

5. Naviger med pilene til en anden menuskærm eller tryk på Escape (**1**), indtil du vender tilbage til hovedskærmen (motorens timetæller).

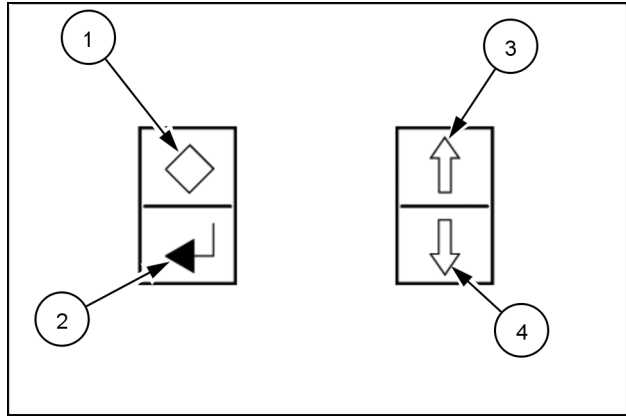

LEEN12T0526FA\_4 4

www.delpin.dk



## Nulstilling af olielevetid

I skærmen for valg af nulstilling af olielevetid kan føreren slette den aktive advarsel , der angiver, at olien skal skiftes.

Nulstilling af oliens levetid:

1. Sluk for motoren.
2. Drej startnøglen til ON, men start ikke motoren.
3. Tryk på Enter **(2)** for at få adgang til menuskærmene.
4. Tryk på pil op **(3)** eller pil ned **(4)** for at navigere gennem menuskærmene.

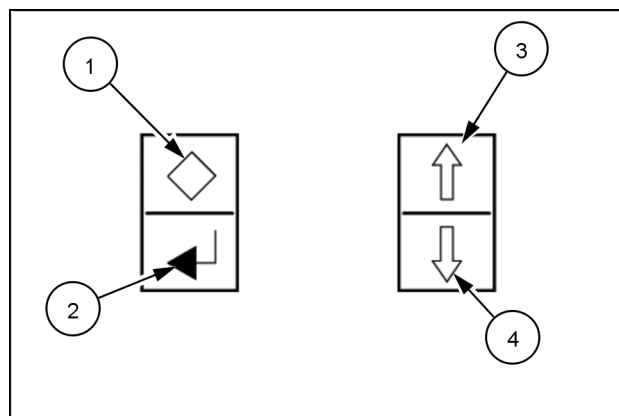

LEEN12T0526FA\_4 1

3. Stands, når skærmen viser figuren for nulstilling af oliens levetid.

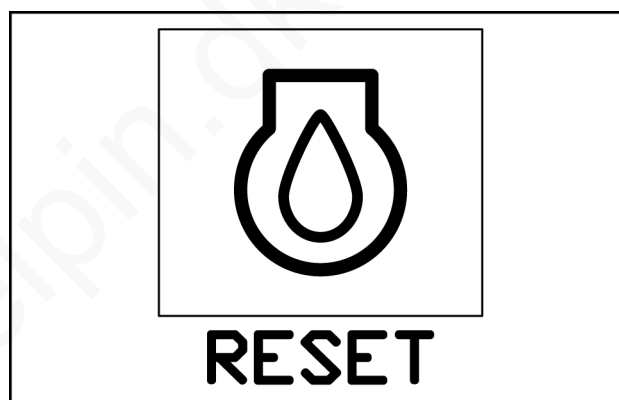

RCPH11TLB011AAD 2

4. Tryk på Enter for at nulstille oliens levetid. Displayet blinker og skifter til OFF.
5. Vent et par sekunder, skærmen går som standard til skærmen for maskintimer.

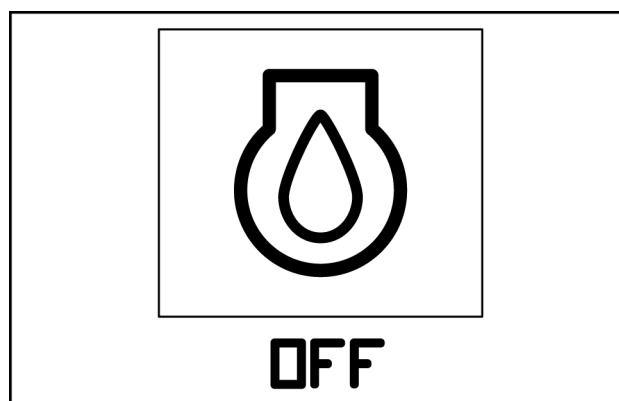

RCPH11TLB012AAD 3

## Displayets lysstyrke

**BEMÆRK:** Kun for maskiner, der er udstyret med den avancerede instrumentgruppe (AIC).

Justér lysstyrken på AIC-displayet:

1. Tryk på Enter **(2)** for at få adgang til menukærbillederne.
2. Tryk på pil op **(3)** eller pil ned **(4)** for at navigere gennem menukærbillederne.

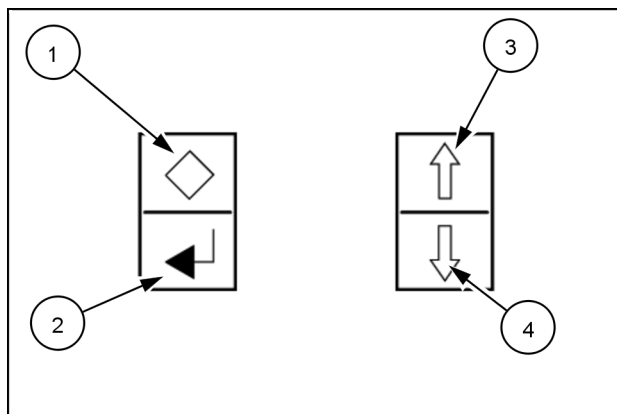

LEEN12T0526FA\_4 1

3. Tryk på Enter, når skærbilledet til justering af lysstyrken på instrumentgruppens skærm vises.

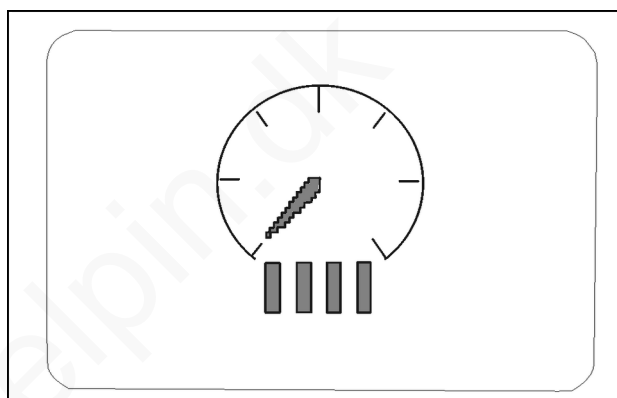

RCPH10TLB196AAF 2

4. Tryk på Enter for at få adgang til skærbilledet med indstillinger.
5. Tryk på Enter igen. Indstillingsbjælken blinker.
6. Tryk på pil op eller pil ned for at justere skærmens lysstyrke.
7. Tryk på Enter for at gemme det valgte.

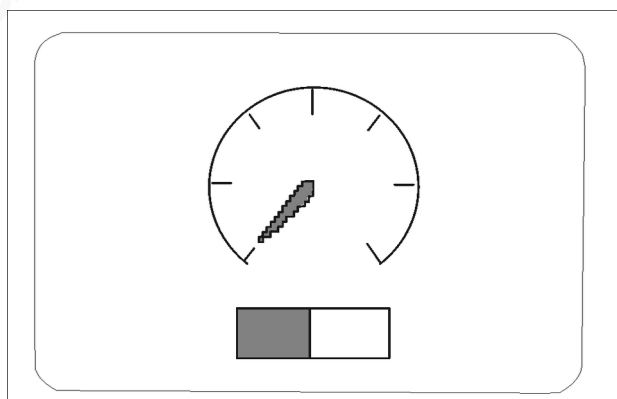

RCPH10TLB197AAF 3

8. Tryk på Escape **(1)** for at gå tilbage til skærbilledet til justering af lysstyrken på instrumentgruppens skærm.
9. Brug pilene til at navigere mellem menukærbillederne, eller tryk på Escape for at vende tilbage til hovedskærbilledet (motorens timetæller).

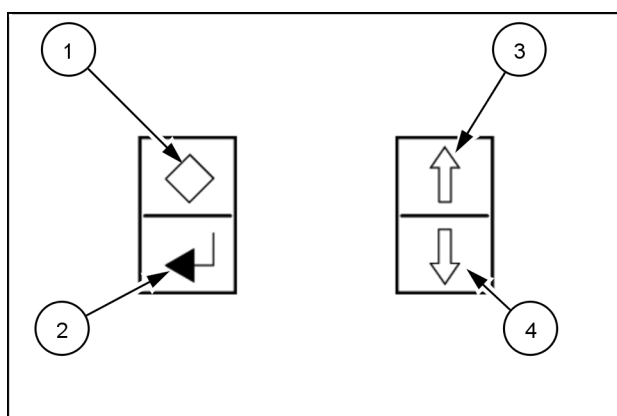

LEEN12T0526FA\_4 4

## Gasspjældssensitivitet

Ændring af gasfølsomheden:

1. Tryk på Enter (**2**) for at få adgang til menukærmene.
2. Tryk på pil op (**3**) eller pil ned (**4**) for at navigere gennem menukærmene.

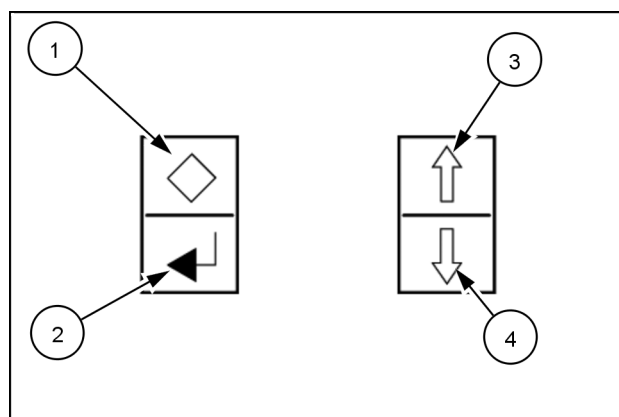

LEEN12T0526FA\_4 1

3. Tryk på Enter, når skærmen for gasfølsomhed vises. Indstillingsbjælken blinker.
4. Tryk på pil op eller pil ned for at justere indstillingen, hvor 1 er mindst aggressiv og 3 er mest aggressiv.
5. Tryk på Enter for at gemme det valgte.

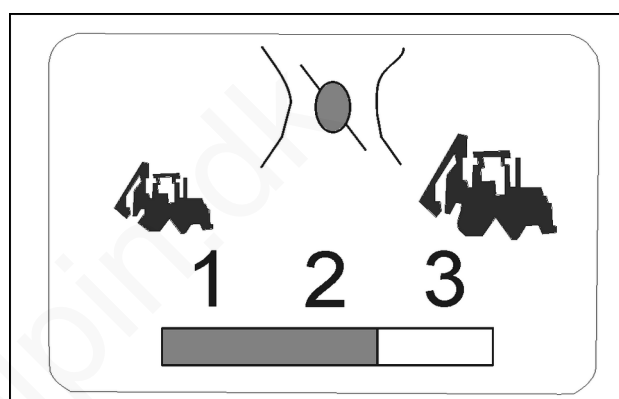

RCPH10TLB195AAF 2

6. Naviger med pilene til en anden menukærm eller tryk på Escape (**1**), indtil du vender tilbage til hovedskærmen (motorens timetæller).

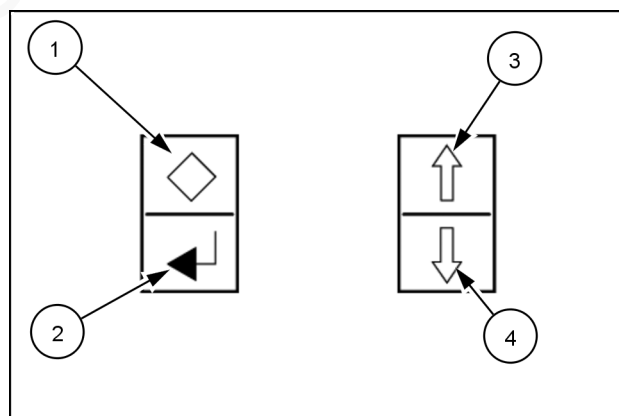

LEEN12T0526FA\_4 3

## Maksimalt gasspjæld/koldstartstomgang

Menuen for tomgangsforøgelse (motorhastighed) giver føreren mulighed for at konfigurere koldstartstomgangen og/eller indstillingerne for maks. gas.

**BEMÆRK:** Indstillingerne nulstilles ikke, når tændingen slås til og fra.

- Koldstartstomgang - Indstiller den laveste motorhastighed (op til **1500 RPM**), som motoren kører i tomgang i, når den er kold. Hvis den f.eks. er sat til **1500 RPM**, vil den kolde motor køre i tomgang ved denne hastighed, indtil motoren er varmet op til ca. **20 °C (68 °F)**. Forhandleren kan justere temperaturen efter behov.

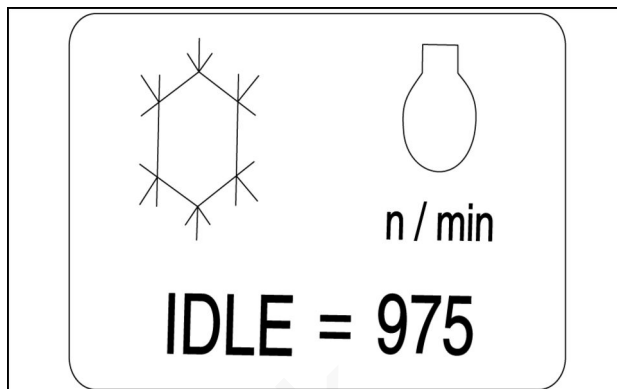

- Maks. gas - Indstiller den maksimale motorhastighed ved drift. Motoren vil ikke overstige denne hastighed.

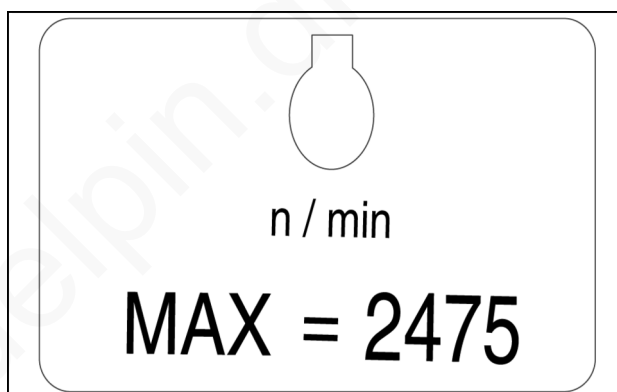

1. Tryk på Enter (**2**) for at få adgang til menukærbillederne.
2. Tryk på pil op (**3**) eller pil ned (**4**) for at navigere gennem menukærbillederne.

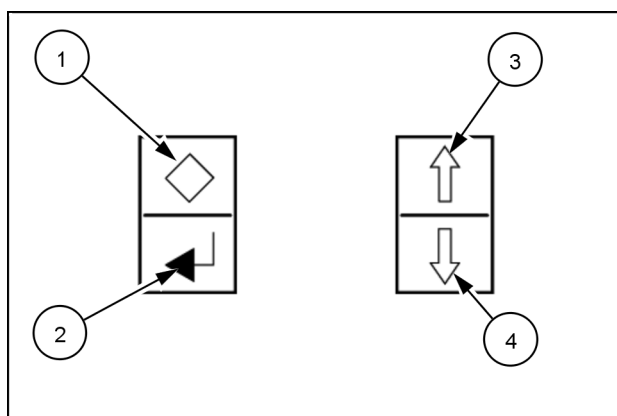

- Tryk på Enter, når skærbilledet for tomgangsforøgelse vises.

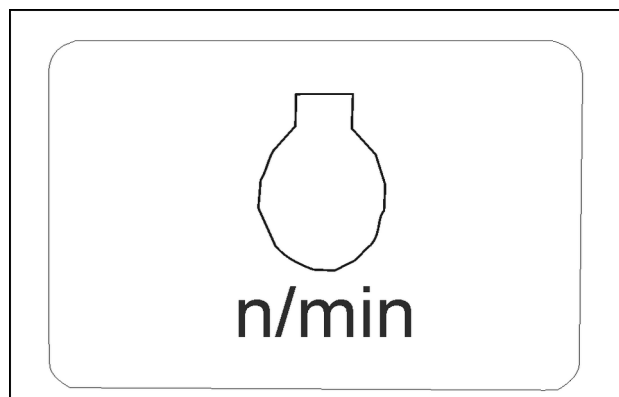

RCPH10TLB201AAF 4

- Tryk på pil op eller pil ned, indtil skærbilledet for koldstartstomgang eller maks. gas vises.
- Tryk på Enter. Indstillingen blinker.
- Tryk på pil op eller pil ned for at ændre indstillingen.
- Tryk på Enter for at gemme indstillingen.
- Tryk på Escape (1), indtil du vender tilbage til skærbilledet for tomgangsforøgelse.
- Tryk på pil op eller pil ned for at justere en anden indstilling, eller tryk på Escape for at vende tilbage til skærbilledet for tomgangsforøgelse.
- Brug pilene til at navigere mellem menuskærbillederne, eller tryk på Escape for at vende tilbage til hovedskærbilledet (motorens timetæller).

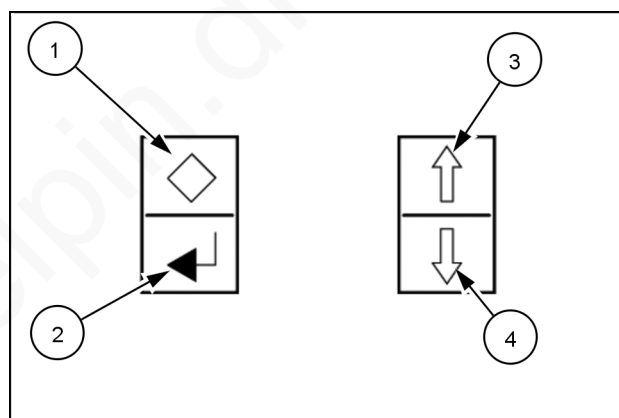

LEEN12T0526FA\_4 5

## Instrumentbræt – Side (B100C - B100CTC - B110C - B110CTC - B115C)

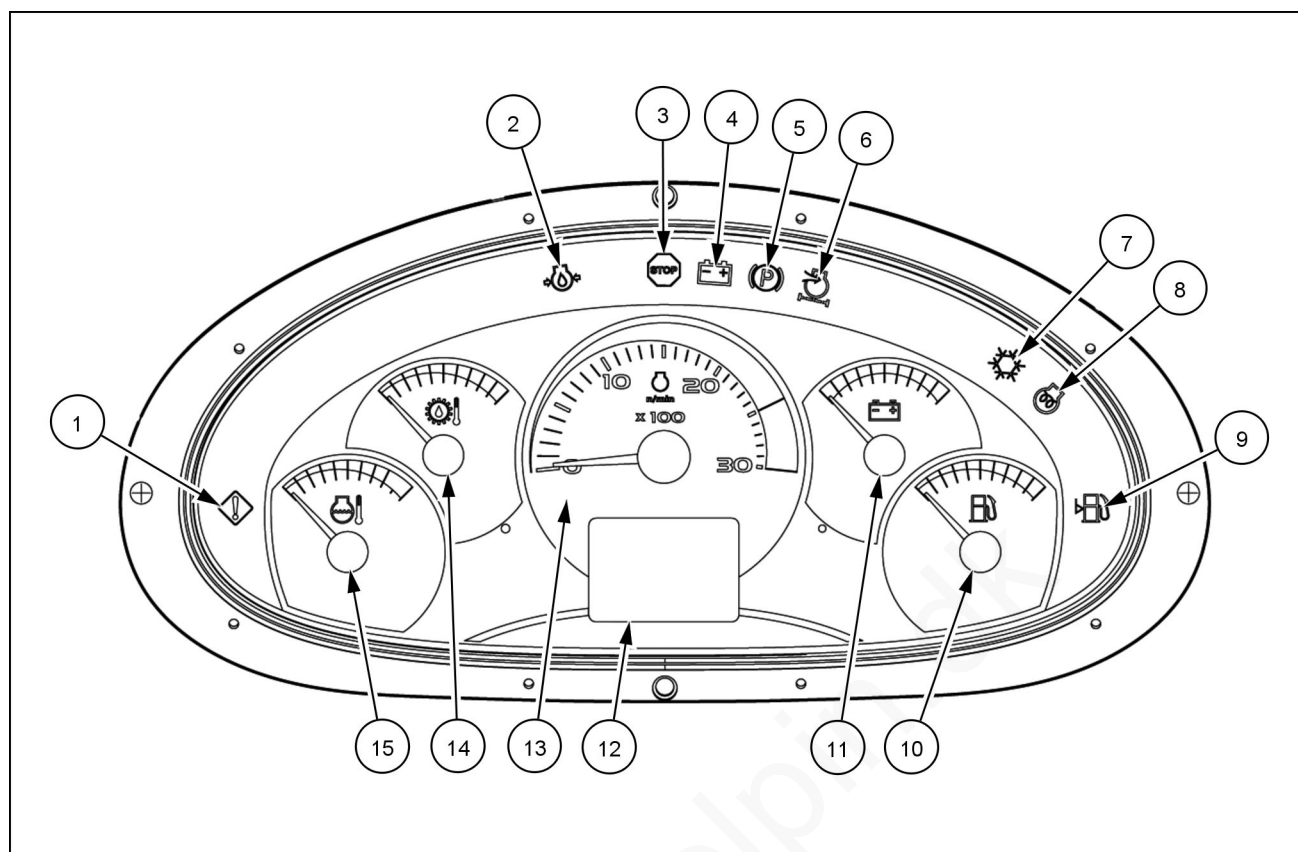

LEEN12T0749FA 1

1. Hovedlampe for advarsler  
Denne lampe angiver en advarsel, der ikke er kritisk. Når denne lampe lyser, skal man ændre driftstilstand, planlægge stilstandstid for at foretage vedligeholdelse, eller man skal kontakte forhandleren, hvis fejlen fortsat vises.  
Denne lampe tændes samtidig med lamperne (2), (4), (6) og (8).
2. Advarselslampe for motorolietryk  
Denne advarselslampe lyser, og der afgives et lyd-signal, når motorens olietryk er for lavt.
3. Hovedlampen Stop  
Hovedlampen Stop angiver en advarsel, der er kritisk. Hvis denne lampe tændes, skal du standse maskinen med det samme og stoppe motoren.  
Hvis ikke, kan maskinen blive beskadiget, eller der kan ske ulykker.
4. Advarselslampe for lav batteriladning  
Denne advarselslampe lyser, hvis generator-/ventilatorremmen er defekt, eller hvis generatoren ikke oplader batteriet.
5. Kontrollampe for anhængerbremse  
Denne indikatorlampe lyser, når parkeringsbremse-grebet er hævet (hjul bremset).
6. Lampe for tilstopning af luftfilter  
Denne advarselslampe lyser, når luftfilterelementet skal renses eller udskiftes.
7. Indikatorlampe for airconditionsystem (ekstraudstyr)  
Denne lampe lyser, når airconditionsystemet er tændt.
8. Lampe for "forvarmer" (ekstraudstyr)  
Hvis maskinen er udstyret med en "forvarmer", skal man vente med at starte motoren, indtil indikatorlam-pen er slukket.
9. Advarselslampe for lavt brændstofniveau  
Denne advarselslampe lyser, når brændstofniveauet er lavt. Du skal tanke inden for ca. en time.  
**BEMÆRK:** Når tændingsnøglen er i positionen "ON", tændes alle lamper, og instrument-summelyden høres i 5 s. Herefter slukkes lamperne, og kun lampen (2) forbliver tændt. Målerne (10) og (11) indstillet i position.
10. Brændstofniveaumåler  
Denne måler angiver mængden af brændstof i brændstoftanken.
11. Indikator for batteriladning  
Denne indikator angiver status for batteriets ladning. Ved normal opladning skal nålen stå i det grå område. Hvis nålen er i det venstre røde område, viser dette, at batteriets ladetilstand er utilstrækkelig, eller at generatoren ikke oplader batteriet. Hvis nålen er i det højre røde område, viser dette, at batteriet lades med for høj en spænding, hvilket kan beskadige batteriet.
12. Diagnosedisplay

Ved hjælp af dette display kan man få vist de forskellige diagnosedata. Timetallet for vedligeholdelse vises også.

13. Omdrejningstæller

Omdrejningstælleren angiver motorhastigheden i omdrejninger pr. minut.

De viste tal skal ganges med 100.

Hvert mellemliggende mærke viser en værdi på **100 RPM**.

Vi anbefaler, at man ikke lader motoren køre op i det røde felt.

14. Måler for transmissionsolietemperatur

Denne måler viser transmissionsoliens temperatur. Når temperaturen er normal, står viseren i det grønne

felt. Hvis viseren står i det røde felt, skal man geare ned. Hvis viseren bliver stående i det røde felt, skal du standse maskinen, sætte gearstangen og betjeningsgrebet til kørselsretning i neutral, og lade motoren køre ved **1000 RPM**. Hvis ikke olietemperaturen falder som en følge af dette, skal du kontrollere oliestanden i gearkassen og se efter, om køleren og oliekoeleren er ren.

15. Motorkølevæsketemperaturmåler

Denne måler angiver motorens kølevæsketemperatur. Når temperaturen er normal, står viseren i det grønne felt. Hvis viseren står i det røde felt, høres et lydssignal.

www.delpin.dk

## FØRERHUSETS BETJENINGSELEMENTER OG JUSTERINGER

### Førerhus og platform - Identifikation af betjeningsfunktioner

#### Dokumentopbevaringsboks

Bag på førersædet findes en dokumentopbevaringsboks (1), hvor man kan opbevare instruktionsbogen og andre dokumenter.

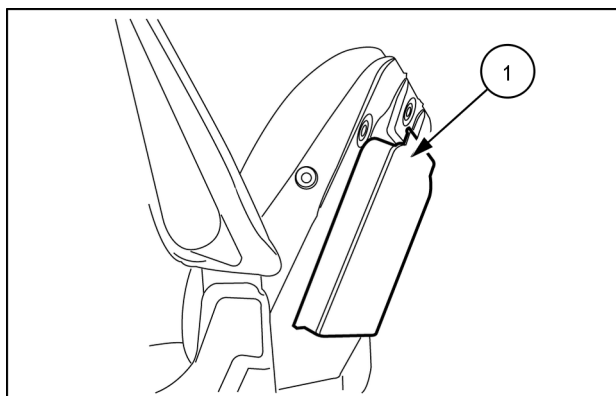

MOLI12LBB0138AB 1

#### Førerhusbelysning

Denne lampe er monteret i taget. Lampen tændes, når døren åbnes. Tryk på OFF for at slukke lampen, når døren er åben. Tryk på ON for at tænde lampen, når døren er lukket.

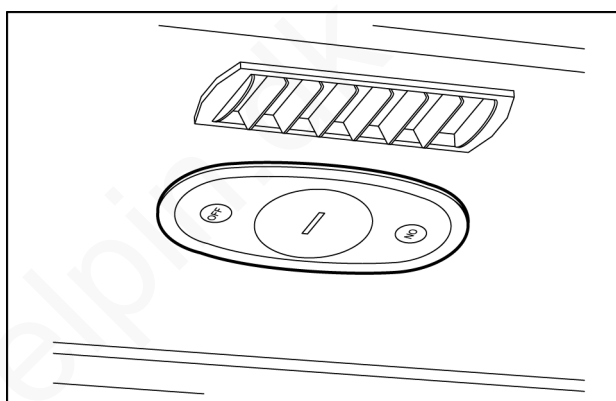

MOLI12LBB0139AB 2

#### Solskærm

Brug fligen (1) til at trække solskærmen ned og anbringe den i den ønskede position. Skub låsen (2) opad for at rulle solskærmen op.

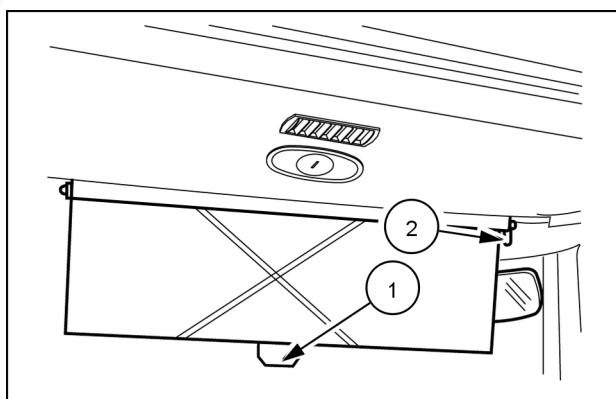

MOLI12LBB0140AB 3

#### Ekstra 12 V udtag

Der findes et ekstra 12 V strømudtag (1) på førerhusets venstre stolpe.

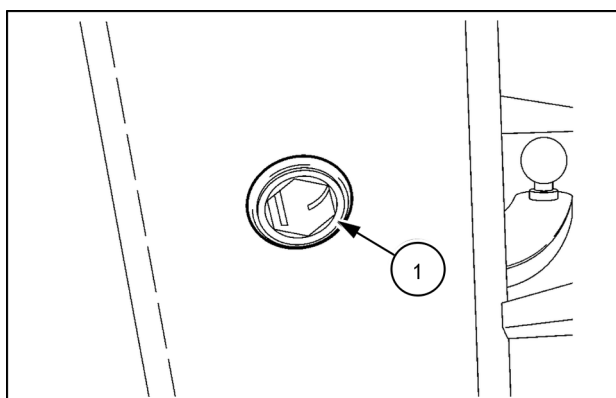

MOLI12LBB0141AB 4



## Opbevaringsboks

I venstre side af førerhuset findes en opbevaringsboks (1).

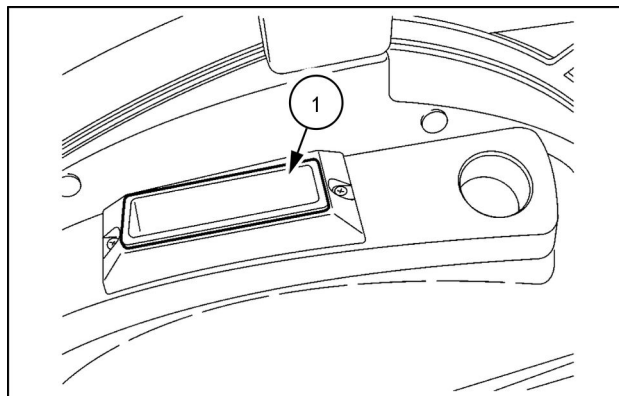

MOL112LBB0142AB 5

## Radiatorum (ekstraudstyr)

I førerhustaget findes et rum (1), hvor radioen er monteret. Radioen leveres på forespørgsel.

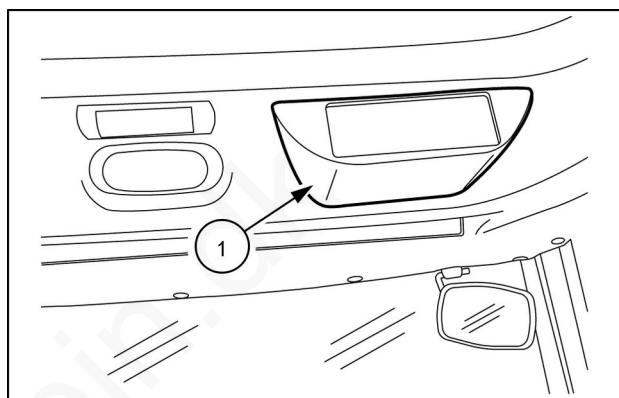

MOL112LBB0143AB 6

## Opbevaringsområder

Områderne forrest til venstre og bagest til højre (1) kan benyttes til kopper, flasker osv.

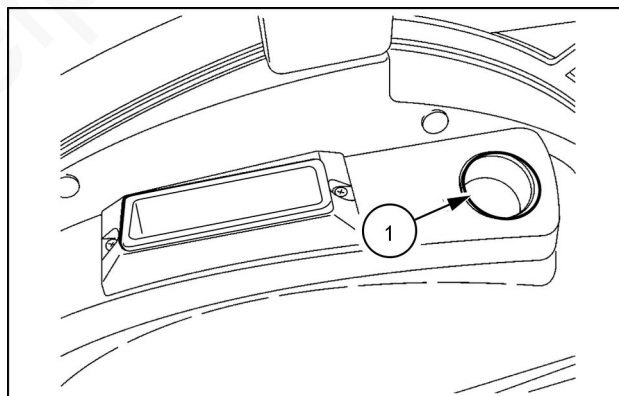

MOL112LBB0144AB 7

## Sprinklervæskebeholder til for- og bagvindue

Denne beholder (1) er placeret i førerhusets venstre side og har to elektriske pumper, der styres med en kontakt eller grebet til blinklyset, fjernlyset, forrudeviskeren og sprinkleren.

**BEMÆRK:** I koldt vejr skal der anvendes sprinklervæske, som er beregnet til lave temperaturer.

**NB:** Betjen aldrig sprinkleren, når beholderen er tom, da dette kan beskadige de elektriske pumper.

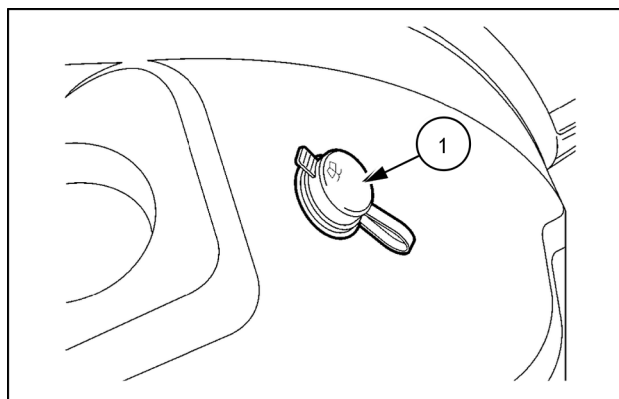

MOL112LBB0145AB 8

## Luftfilter

**BEMÆRK:** Luftfilteret kan blive vist en smule anderledes end det, der vises, men luftfilterplaceringen er den samme.

Dette er anbragt under førersædet.

Se 7-45 for hele proceduren.

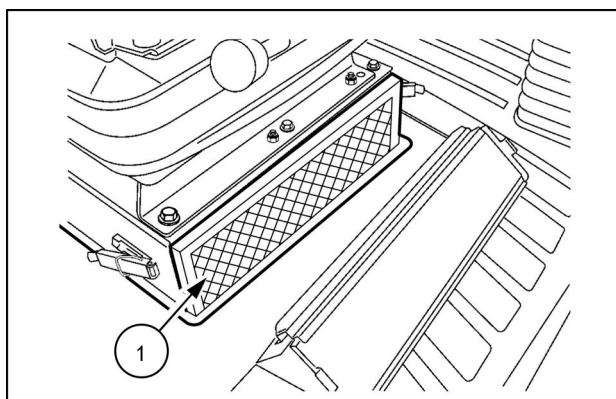

MOLI12LBB0146AB 9

## Ventilator i førerhuset (ekstraudstyr)

Drej midten af ventilatoren (1) for at stoppe eller starte den.

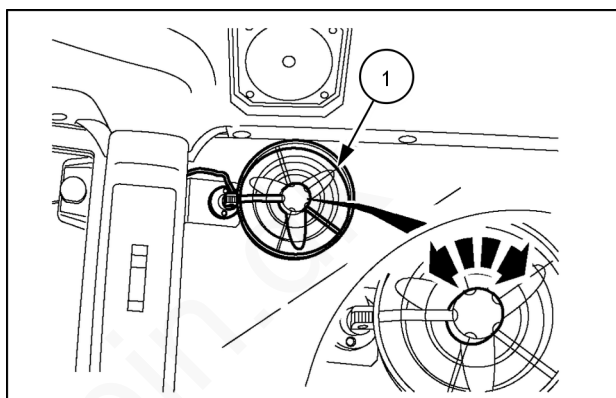

MOLI12LBB0148AB 10

## Styreenhed til sikringer og relæer

Denne styreenhed til sikringer og relæer er placeret under sideinstrumentgruppens panel, og det er muligt at få adgang til den via førerhusets højre dør.

## Fejlfindingsstik (B100C - B100CTC - B110C - B110CTC - B115C)

Fejlfindingsstikket er placeret til venstre for styreenheden til sikringer og relæer. Når dette stik er tilsluttet til det elektroniske serviceværktøj, er det muligt at få adgang til motorens data og registrere eventuelle fejl.

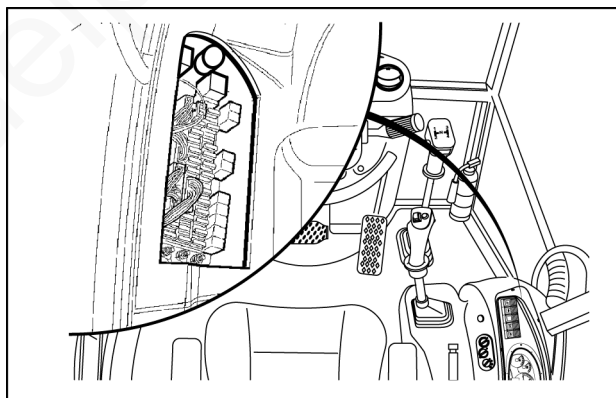

MOLI12LBB0149AB 11

## Kontakt for kodet tyverisikring (ekstraudstyr)

Denne kontakt (1), der er placeret på højre konsol, har en rød blinkende lampe og gør det muligt at deaktivere motorens tyverisikringsanordning ved hjælp af den specielle elektroniske nøgle.

Hvis den elektroniske nøgle ikke indsættes, og du forsøger at starte maskinen, viser displayet en fejlmeddelelse efter 5 s.

**BEMÆRK:** Det anbefales at opbevare den elektroniske nøgle sammen med startnøglen. Hvis du mister alle 5 nøgler (leveret sammen med maskinen), kan de ikke erstattes.

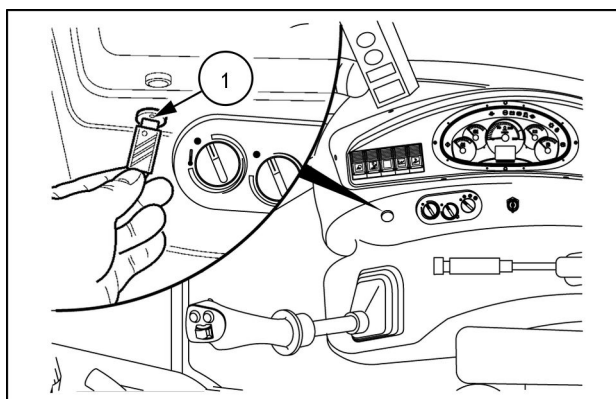

MOLI12LBB0150AB 12

## Bakspejl

Kontrollér, at højre og venstre bakspejl **(1)** er korrekt indstillede, før du kører med maskinen.

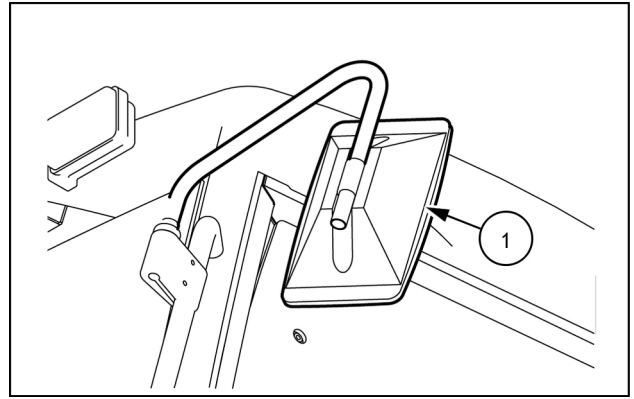

MOL12LBB0151AB 13

www.delpin.dk

## Motorhjelms håndtag

**NB:** Det er vigtigt at montere læsseredskabets støttestiver, inden der udføres service på motoren.

Åbn motorhjelmen:

1. Sæt nøglen i (1), og drej den mod uret.
2. Skub kileåbningen på motorens lås for at løsne låsen (2).
3. Brug motorhjelms løftehåndtag (4), løft og drej motorhjelmen (3) i helt åben position.

**NB:** Inden der køres på vej, skal man sikre sig, at motorhjelmen er lukket korrekt.

Luk og lås motorhjelmen (figurer i omvendt rækkefølge):

1. Skub motorhjelmen ned til den lukkede position.
2. Skub motorlåsen (2) ned i låst position.
3. Sæt nøglen i (1), og drej den med uret.

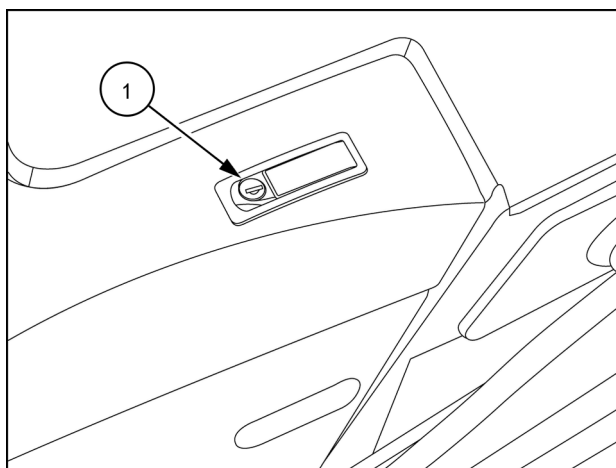

RAIL15TLB0084AA 14

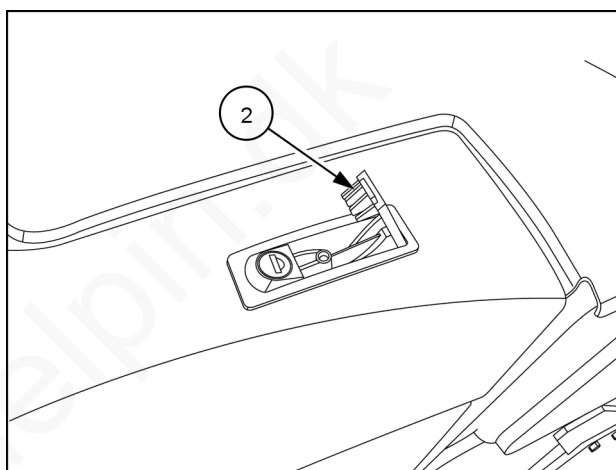

RAIL15TLB0086AA 15

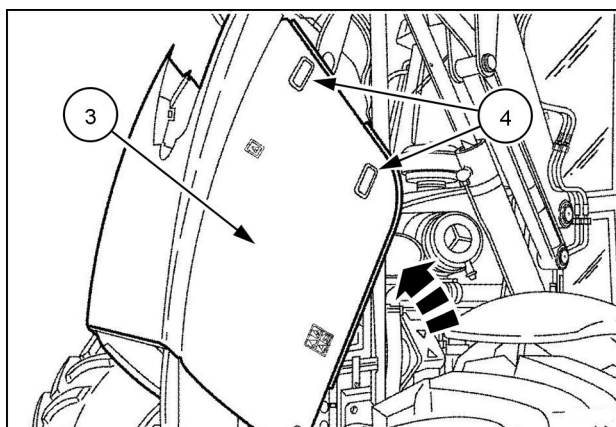

LEEN11T0072AA 16

## BETJENINGSGREB TIL LÆSSERREDSKAB

### Betjeningsgreb til læsser

#### **▲ ADVARSEL**

Fare for ukorrekt brug!  
Før motoren startes, skal du sørge for, at du er helt sikker på placeringen og funktionen af hvert enkelt styregreb.

Hvis anvisningerne ikke overholdes, kan det medføre dødsfald eller alvorlig personskade.

W0226A

#### **▲ FORSIGTIG**

Undgå personskader!  
Før betjening af maskinen og før en anden fører overtager, skal sædeaffjedringen justeres, således at den passer til den enkelte førers specifikke vægt.

Hvis anvisningerne ikke overholdes, kan det medføre mindre eller middelsvære personskader.

C0093A

### Med standard læsserskovl

Med dette greb med ni positioner til højre for rattet betjenes alle læsserens funktioner. Hastigheden af det enkelte grebs bevægelse afhænger af den vinkel, hvortil det vippe. I den midterste position kan der udføres to bevægelser samtidigt.

### Med 4 x 1 læsserskovl

Grebets funktion er identisk med grebet i den maskine, der er udstyret med standardlæsserskovlen. Det ekstra er styringen af gribeskovlen.

## Læsserredskab – funktion

### Neutral og hold

Du kan standse redskabets bevægelse med grebet i positionen for neutral/hold "0". Så snart du slipper grebet, vender det automatisk tilbage til den neutrale position "0", og redskabet forbliver i den position, hvor det befandt sig, da bevægelsen blev standset.

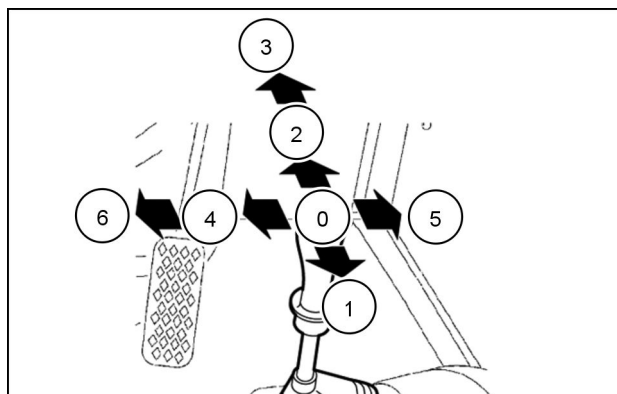

LEEN12T0554AA 1

### Hævning af læsserredskabet

Redskabet hæves med grebet i position "1".

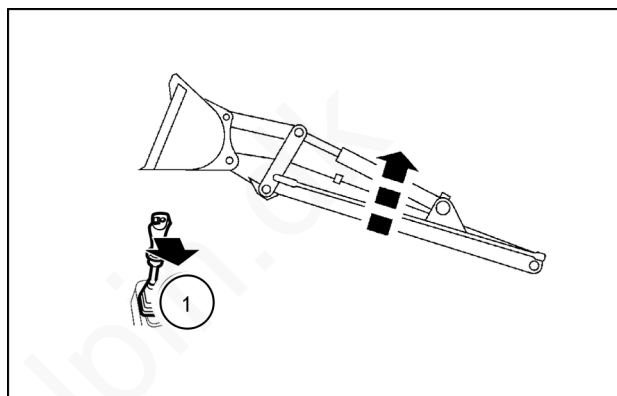

MOLI12LBB0158AB 2

### Sænkning af læsserredskabet

Redskabet sænkes med grebet i position "2".

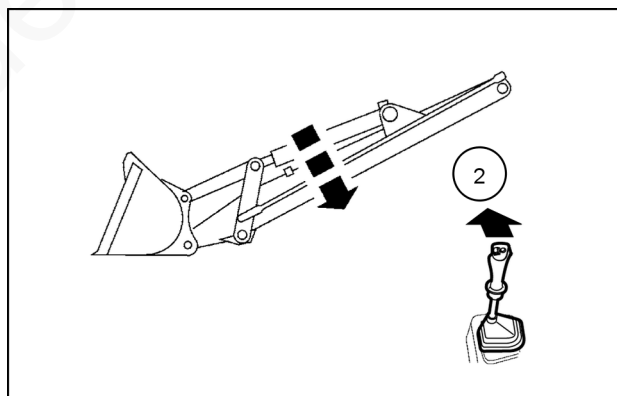

MOLI12LBB0159AB 3

### Regulering af læsserskovlens flydefunktion

Når grebet er i position "3", følger skovlen jordens konturer, uden at det er nødvendigt at betjene grebet.

**BEMÆRK:** I denne position vender grebet ikke automatisk tilbage til neutral, når det slippes. Det er nødvendigt at bevæge det manuelt.

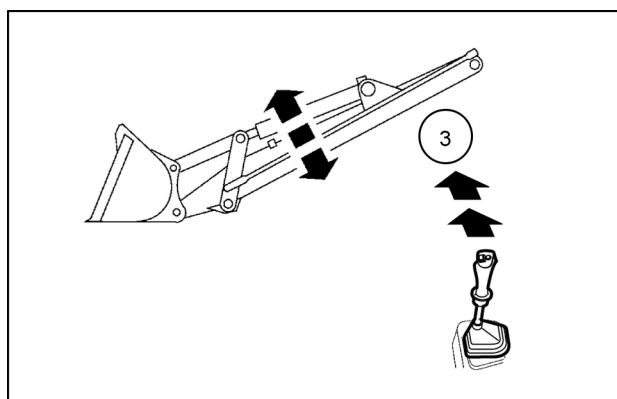

MOLI12LBB0160AB 4

### Fyldning af læsserskovlen

Når grebet er i position "4", ruller skovlen tilbage (fyldes).

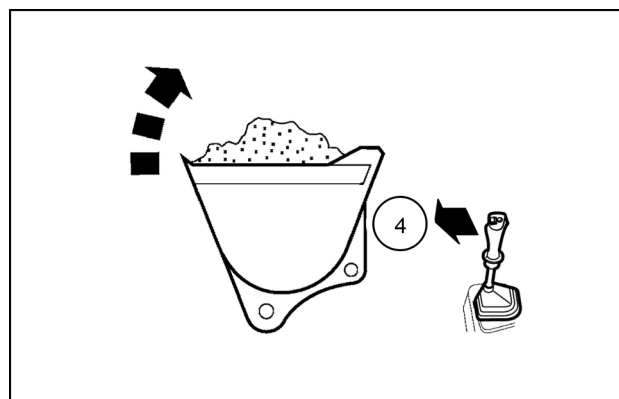

MOL112LBB0161AB 5

### Tømning af læsserskovlen

Når grebet er i position "5", ruller skovlen fremad (tømmer).

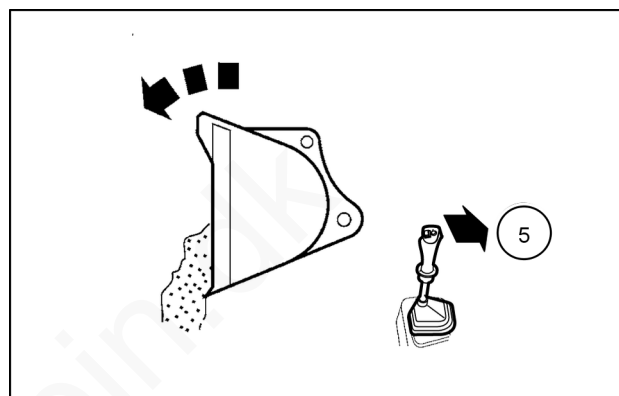

MOL112LBB0162AB 6

### Automatisk retur til fyldning af læsserskovlen

Når grebet er i position "6", sænkes redskabet, og samtidig anbringer skovlen sig selv i graveposition.

**BEMÆRK:** Det er muligt at justere tippevinklen, når skovlen fyldes.

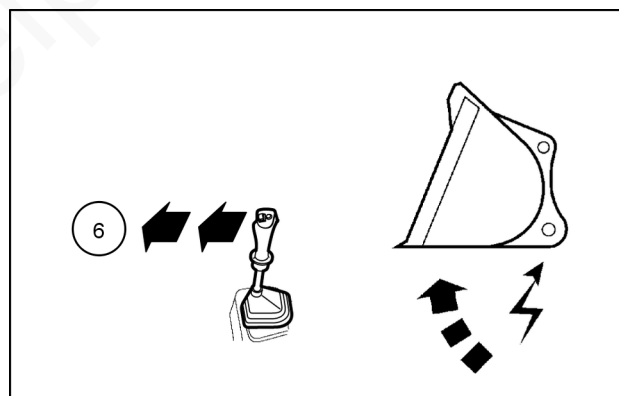

MOL112LBB0163AB 7

## Læsseskovlstyring - 4x1 (hvis monteret)

Med dette greb betjenes åbningen og lukningen af 4 x 1 læsserens gribeskovl.

Dette greb er proportionalt:

Når rullen (7) slippes, vender den automatisk tilbage til den oprindelige position (neutral), og skovlen forbliver i den position, hvor den var, da bevægelsen blev standset.

- A. Når rullen skiftes (7) fremad, lukkes læsserens gribeskovl.
- B. Når rullen skiftes (7) bagud, åbnes læsserens gribeskovl.

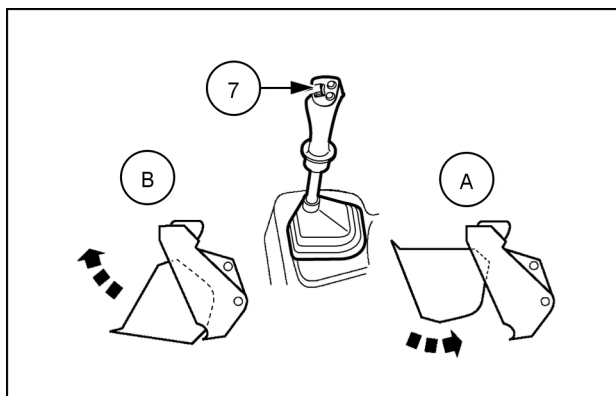

MOLI12LBB0164AB 1

## Procedure til låsning af 4 x 1-læsserskovlens styrerulle

Føreren kan montere en låseposition til 4 x 1-skovlens betjening.

Denne position ændrer funktionen, så føreren har mulighed for at låse kontakten i positionen for åbent kredsløb, således at denne position holdes, indtil føreren låser kontakten op.

Kontaktens standardposition er, når det åbne U vender opad. I denne konfiguration vender kontakten automatisk tilbage til neutral position, når den slippes, fra enhver position.

For at indstille låseposition for skovlens åbne position er det nødvendigt at afmontere kontaktens øverste del, idet den drejes 180°.

Fjern skruen (2) på rullen (1) med en lille stjerneskrue-rækker.

Løft, og fjern den øverste del (3) af rullekontakten, drej den 180°, og stram skruen i den øverste del af rullen

**BEMÆRK:** U-formens åbning skal vende nedad.

Sæt forsigtigt skruen (2) på plads igen, og spænd den ikke for meget.

Afprøv kontakten ved at løfte den op i låst position, inden dækslet sættes på igen. Kontakten skal låse fast i position.

I denne tilstand er 4 x 1-læsserskovlens styrerullet låst. For at låse den op er det nødvendigt at dreje den øverste del og sætte den tilbage i den oprindelige position.

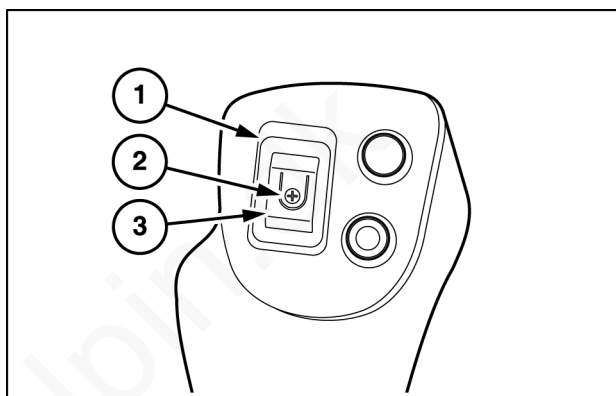

MOLI12LBB0165AB 2

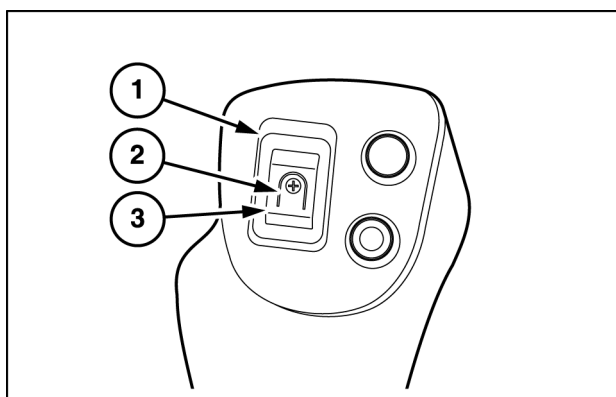

MOLI12LBB0166AB 3



## Låsning af læsseredskabets betjeningsgreb - (Specifikt for visse lande)

Denne tap (1) ved siden af betjeningsgrebet anvendes til at låse redskabets betjeningsgreb.

Lås betjeningsgrebene ved at fjerne tappen fra dens hus og sætte den i det dertil beregnede hul i konsollen.

**NB:** Sæt tappen i låseposition, inden førerhuset forlades, inden der køres på vej, eller inden der arbejdes med gra-veaggregatet.

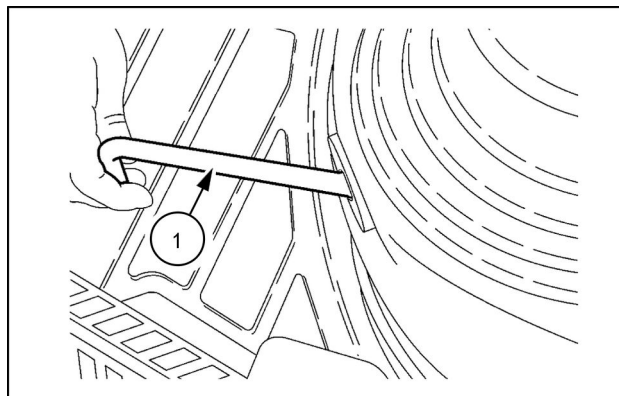

MOL112LBB0167AB 1

www.delpin.dk

## BETJENINGSGREB TIL RENDEGRAVERREDSKAB

### Betjeningsgreb til rendegraverredskab

#### **⚠ ADVARSEL**

Utilsigtet maskinbevægelse!

Før du kan bruge rendegraverredskabet, skal du sørge for, at maskinen hviler på stabilisatorerne. Hvis anvisningerne ikke overholdes, kan det medføre dødsfald eller alvorlig personskade.

W1326A

#### **⚠ ADVARSEL**

Utilsigtet maskinbevægelse!

Styregreb har to forskellige rendegraverstyringsmønstre. Før du betjener maskinen, skal du kontrollere, hvilken styringsfunktion, der er aktiv.

Hvis anvisningerne ikke overholdes, kan det medføre dødsfald eller alvorlig personskade.

W0185A

#### **⚠ ADVARSEL**

Utilsigtet maskinbevægelse!

Med motoren i gang og kun gearstangen i frigear kan maskinen tilkobles og pludselig bevæge sig, hvis nogen utilsigtet betjener dette greb. Sæt alle greb i frigear, frakobl kraftudtaget, sænk eventuelle redskaber, og aktivér parkeringsbremsen, før du forlader maskinen. Brug hjulklodser, når du parkerer på skrånninger.

Hvis anvisningerne ikke overholdes, kan det medføre dødsfald eller alvorlig personskade.

W0057A

**BEMÆRK:** De viste instrumenter svarer måske ikke helt til instrumenterne på din maskine.

**BEMÆRK:** Før du bruger betjeningsgrebene til rendegraveren, skal du kontrollere, at førersædet er indstillet korrekt i position for brug af rendegraver.

## Fjern rendegraver fra transportposition (mekanisk)

1. Start maskinen.
2. Sæt betjeningsgrebet til retningsvalg i neutral position.
3. Hvis det er relevant, sættes gearstangen i neutral position.
4. Drej sædet til position for anvendelse af rendegraveren.
5. Sænk støttebenene ned på jorden, så bagdækkene er lige over jorden.
6. Placér spærrekontakten (1) til rendegraverens sideskiftholder i positionen OFF (Fra).
7. Flyt bommen hele vejen mod dig for at tage trykket af bomlåsen (3).
8. Tryk på knappen på rendegraverens transportstyre-greb (2), og flyt det fremad for at frigøre bommen.
9. Hvis det er relevant, skal du fjerne låsestiften til den forlængelige skovl og placere den i opbevaringspositionen.

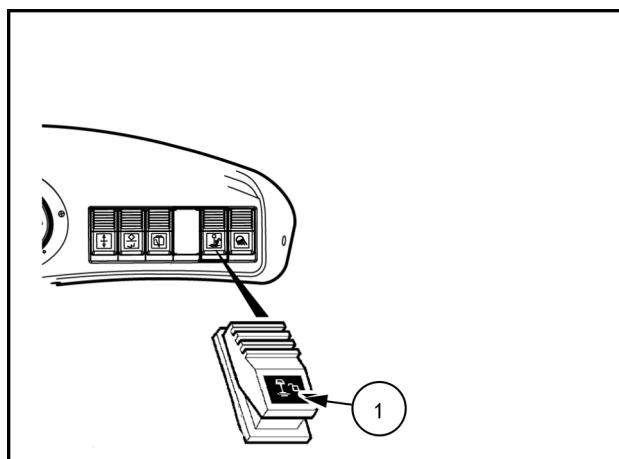

RAIL14TLB1352BA 1

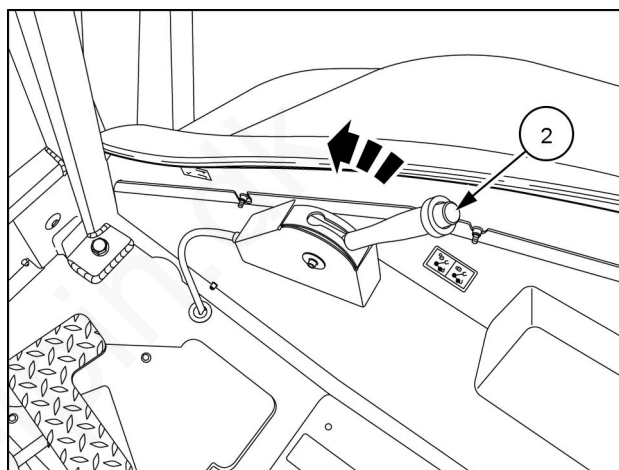

RAIL15TLB0050AA 2

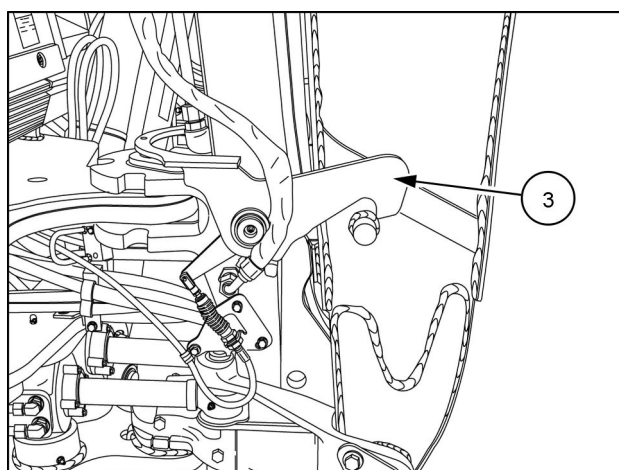

RAIL15TLB0051AA 3

### Fjern rendegraver fra transportposition (hydraulisk)

1. Start maskinen.
2. Sæt betjeningsgrebet til retningsvalg i neutral position.
3. Hvis det er relevant, sættes gearstangen i neutral position.
4. Drej sædet til position for anvendelse af rendegraveren.
5. Sænk støttebenene ned på jorden, så bagdækkene er lige over jorden.
6. Placér spærrekontakten **(1)** til rendegraverens sideskiftholder i positionen OFF (Fra).
7. Tryk på kontakten **(2)** for at oplåse bommen fra transportposition **(3)**.
8. Hvis det er relevant, skal du fjerne låsestiften til den forlængelige skovl og placere den i opbevaringspositionen.

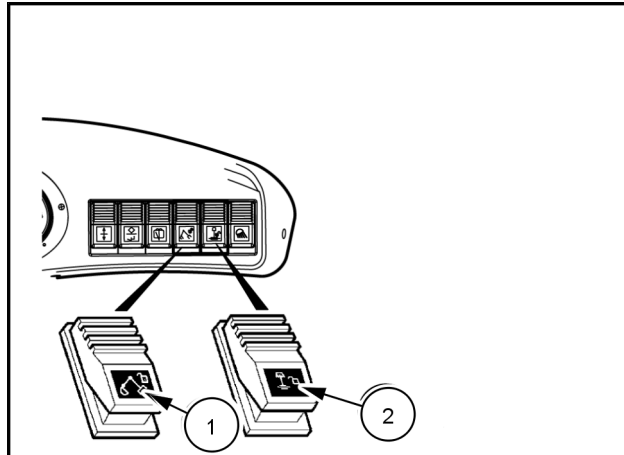

RAIL14TLB1351BA 4

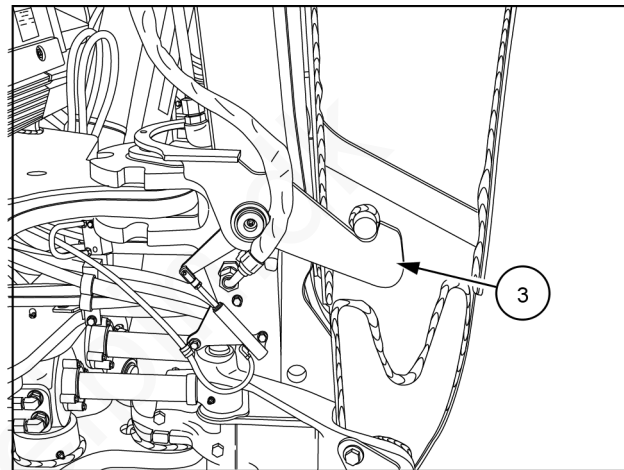

RAIL15TLB0547BA 5

## Mekanisk betjeningsgreb til graveaggregat

### ⚠ ADVARSEL

#### Utsigtet maskinbevægelse!

Før du kan bruge rendegraverredskabet, skal du sørge for, at maskinen hviler på stabilisatorerne. Hvis anvisningerne ikke overholdes, kan det medføre dødsfald eller alvorlig personskade.

W1326A

### Venstre greb til venstre støtteben

Dette greb har tre positioner:

Position "0": Neutral. Denne position standser venstre støttebens bevægelse. Når grebet slippes, vender det automatisk tilbage til neutral position "0", og venstre støtteben standser hæve- eller sænkebevægelsen.

Position "1": Venstre støtteben sænkes.

Position "2": Venstre støtteben hæves.

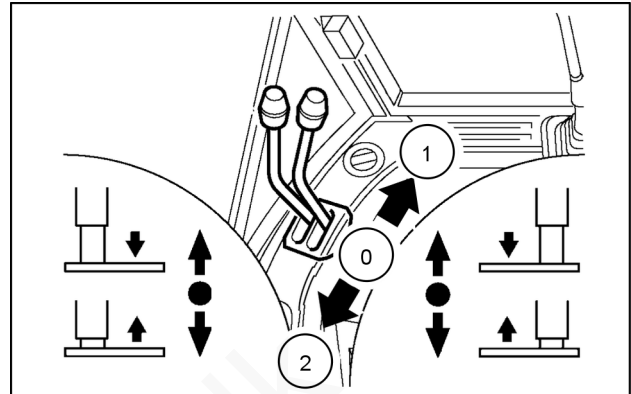

MOL112LBB0169AB 1

### Højre greb til højre støtteben

Dette greb har tre positioner:

Position "0": Neutral. Denne position standser højre støttebens bevægelse. Når grebet slippes, vender det automatisk tilbage til neutral position "0", og højre støtteben standser hæve- eller sænkebevægelsen.

Position "1": Højre støtteben sænkes.

Position "2": Højre støtteben hæves.

**BEMÆRK:** Betjen de to greb samtidigt for at hæve eller sænke de to støtteben på samme tid.

**NB:** Sørg for, at støttebenene er helt hævede, inden du kører med maskinen, eller inden læsneredskabet anvendes.

Ved kørsel på vej skal støttebenene være helt løftede og sikret ved hjælp af de dertil beregnede tappe.

### Låsning af støttebenenes mekaniske greb (specifikt for visse lande)

Denne tap (1), som er placeret foran støttebenenes betjeningsgreb, bruges til at låse støttebenenes greb.

Lås betjeningsgrebene ved at fjerne tappen fra dens hus og sætte den i det dertil beregnede hul i konsollen.

**BEMÆRK:** Sæt tappen i låseposition, inden du forlader førerhuset, kører maskinen på offentlig vej eller arbejder med graveaggregatet.

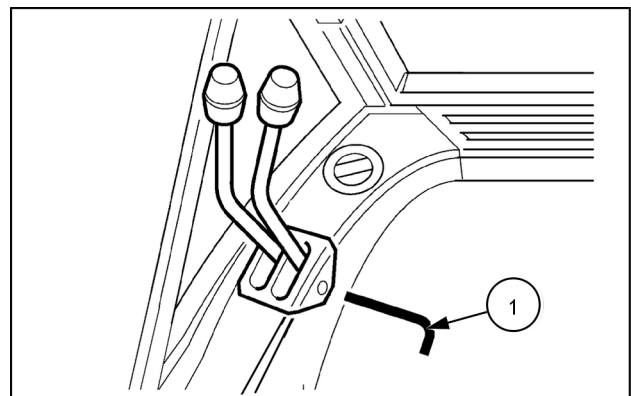

MOL112LBB0170AB 2

## Redskabets mekaniske greb

Disse betjeningsgreb anvendes til betjening af graveaggregatet. Hastigheden af det enkelte grebs bevægelse afhænger af den vinkel, hvortil det vippes. I den midterste position kan der udføres to bevægelser samtidigt.

Der findes fire konfigurationer for graveaggregatets greb, afhængigt af det pågældende land:

- Standardkonfiguration
- ISO konfiguration
- Konfiguration med fire greb
- Konfiguration med krydsgreb

Betjeningsgrebenes betjeningsmønster varierer. Kontroller, hvilken konfiguration der er på din maskine.

## Standardkonfiguration

### Venstre betjeningsgreb til svingning af graveaggregatets bom og redskab

Dette greb har fem positioner:

Position "0": Neutral/hold. Denne position gør det muligt at standse redskabets bevægelse. Så snart du slipper grebet, vender det automatisk tilbage til den neutrale position "0", og redskabet forbliver i den position, hvor det befandt sig, da bevægelsen blev standset.

Position "A": Bommen sænkes.

Position "B": Bommen hæves.

Position "C": Graveaggregatet svinger til venstre.

Position "D": Graveaggregatet svinger til højre.

### Højre betjeningsgreb til graveaggregatets gravearm og skovl

Dette greb har fem positioner:

Position "0": Neutral/hold. Denne position gør det muligt at standse redskabets bevægelse. Så snart du slipper grebet, vender det automatisk tilbage til den neutrale position "0", og redskabet forbliver i den position, hvor det befandt sig, da bevægelsen blev standset.

Position "E": Graveaggregatets gravearm strækkes ud.

Position "F": Graveaggregatets gravearm trækkes ind.

Position "G": Graveaggregatets skovl lukkes.

Position "H": Graveaggregatets skovl åbnes.

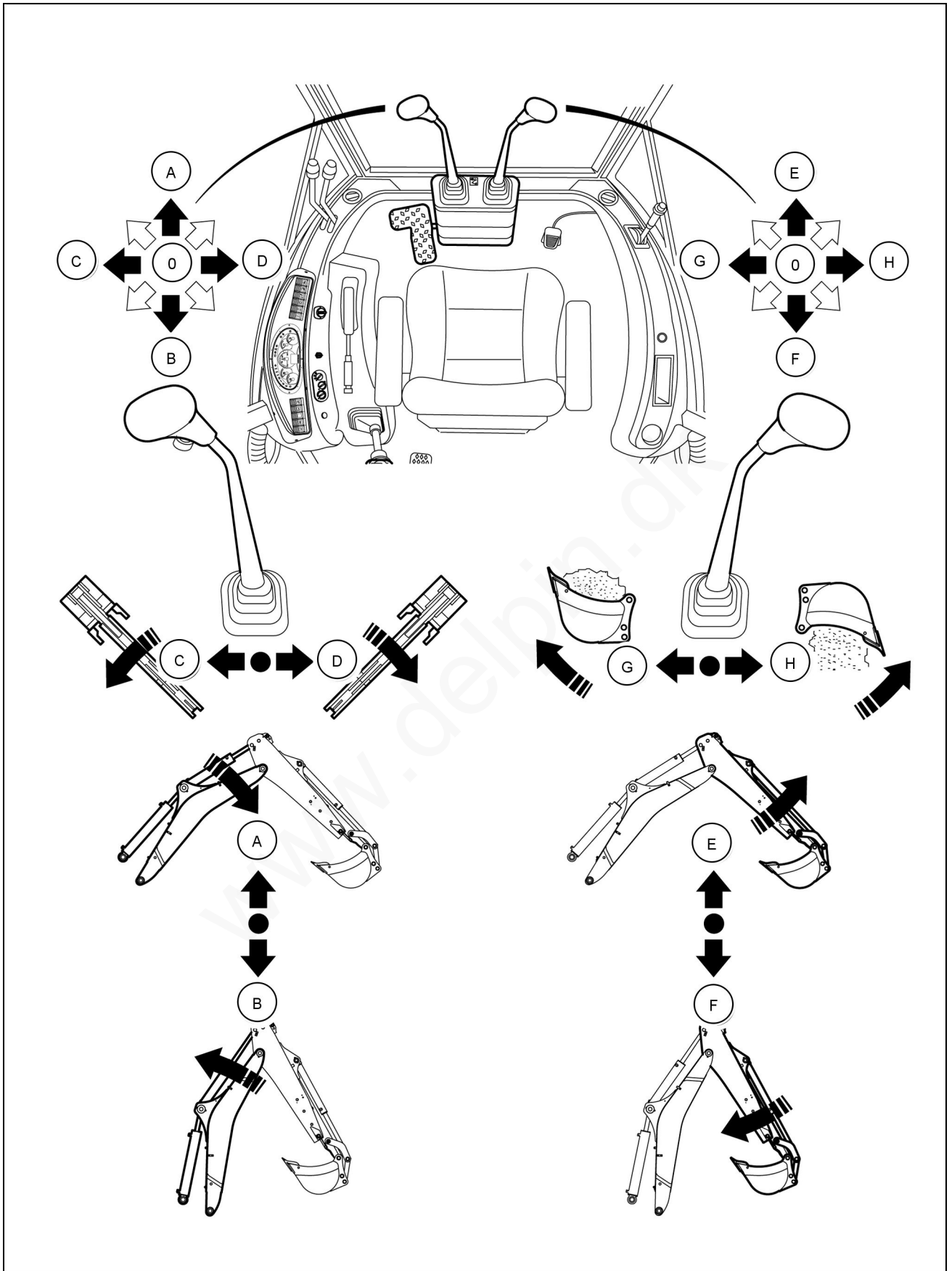

## ISO-konfiguration

### Venstre betjeningsgreb til svingning af graveaggregatets gravearm og redskab

Dette greb har fem positioner:

Position "0": Neutral/hold. Denne position gør det muligt at standse redskabets bevægelse. Så snart du slipper grebet, vender det automatisk tilbage til den neutrale position "0", og redskabet forbliver i den position, hvor det befandt sig, da bevægelsen blev standset.

Position "A": Graveaggregatets gravearm strækkes ud.

Position "B": Graveaggregatets gravearm trækkes ind.

Position "C": Graveaggregatet svinger til venstre.

Position "D": Graveaggregatet svinger til højre.

### Højre betjeningsgreb til graveaggregatets bom og skovl

Dette greb har fem positioner:

Position "0": Neutral/hold. Denne position gør det muligt at standse redskabets bevægelse. Så snart du slipper grebet, vender det automatisk tilbage til den neutrale position "0", og redskabet forbliver i den position, hvor det befandt sig, da bevægelsen blev standset.

Position "E": Bommen sænkes.

Position "F": Bommen hæves.

Position "G": Graveaggregatets skovl lukkes.

Position "H": Graveaggregatets skovl åbnes.



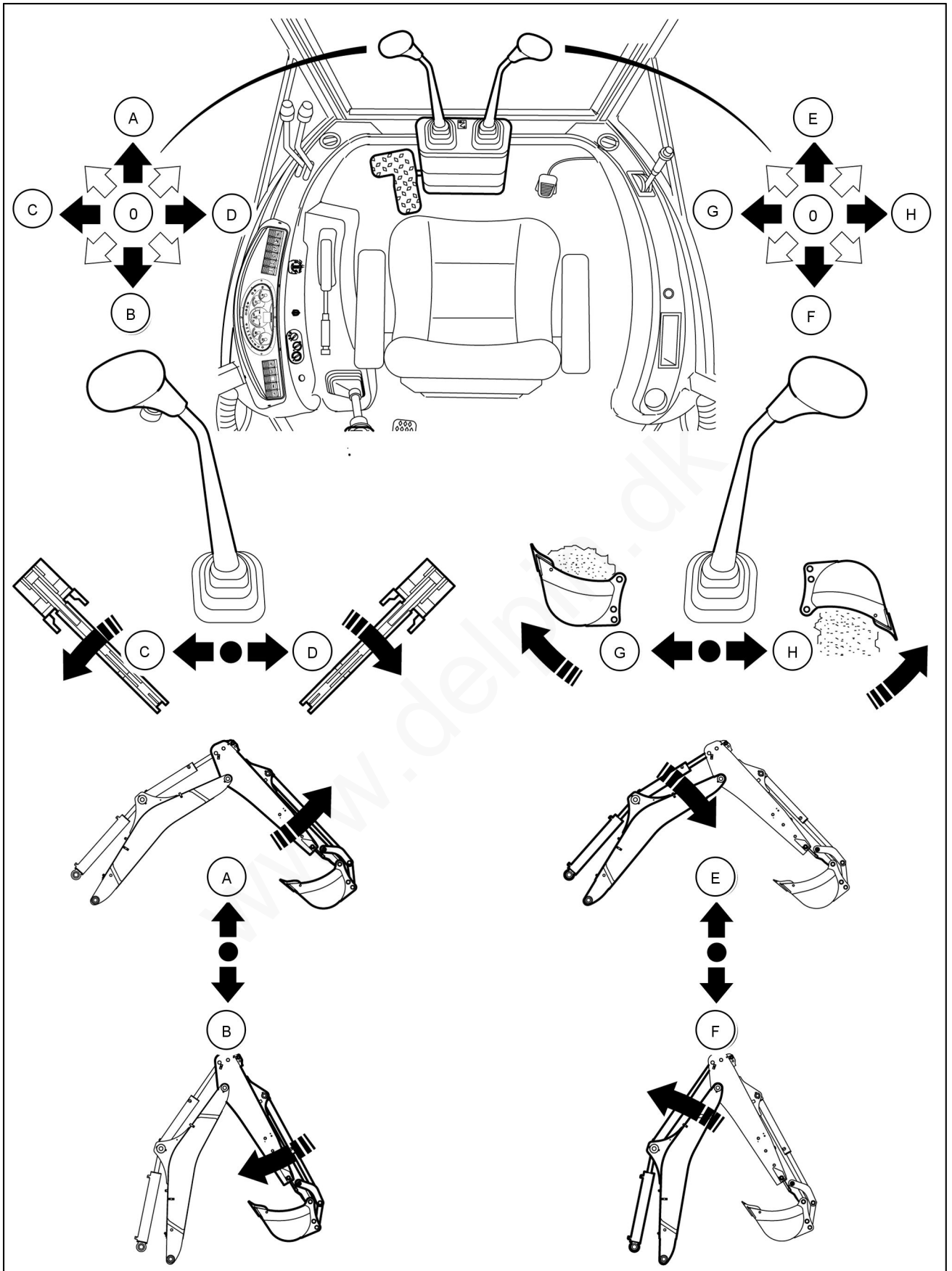

MOL12LBB0172HB 4

## **Konfiguration med fire greb**

### **Greb (1) til gravearm**

Dette greb har tre positioner:

Position "0": Neutral/hold. Denne position gør det muligt at standse redskabets bevægelse. Så snart du slipper grebet, vender det automatisk tilbage til den neutrale position "0", og redskabet forbliver i den position, hvor det befandt sig, da bevægelsen blev standset.

Position "A": Graveaggregatets gravearm strækkes ud.

Position "B": Graveaggregatets gravearm trækkes ind.

### **Greb (2) til bom**

Dette greb har tre positioner:

Position "0": Neutral/hold. Denne position gør det muligt at standse redskabets bevægelse. Så snart du slipper grebet, vender det automatisk tilbage til den neutrale position "0", og redskabet forbliver i den position, hvor det befandt sig, da bevægelsen blev standset.

Position "C": Bommen hæves.

Position "D": Bommen sænkes.

### **Greb (3) til graveaggregatets skovl**

Dette greb har tre positioner:

Position "0": Neutral/hold. Denne position gør det muligt at standse redskabets bevægelse. Så snart du slipper grebet, vender det automatisk tilbage til den neutrale position "0", og redskabet forbliver i den position, hvor det befandt sig, da bevægelsen blev standset.

Position "E": Graveaggregatets skovl lukkes.

Position "F": Graveaggregatets skovl åbnes.

### **Greb (4) til svingning af graveaggregatet**

Dette greb har tre positioner:

Position "0": Neutral/hold. Denne position gør det muligt at standse redskabets bevægelse. Så snart du slipper grebet, vender det automatisk tilbage til den neutrale position "0", og redskabet forbliver i den position, hvor det befandt sig, da bevægelsen blev standset.

Position "G": Graveaggregatet svinger til højre.

Position "H": Graveaggregatet svinger til venstre.

### 3 - INSTRUMENTER OG BETJENINGSGREB

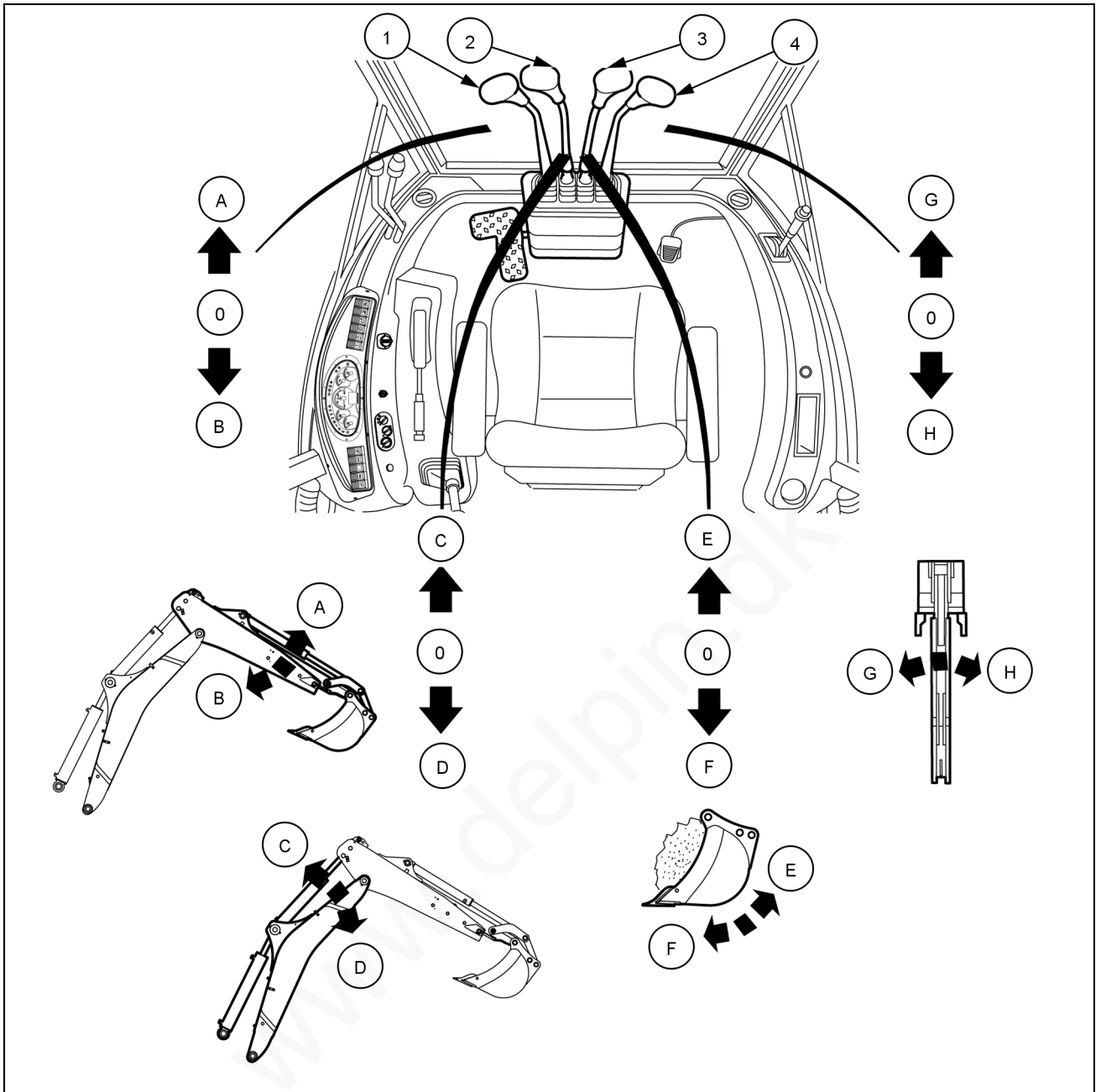

MOL112LBB0173GB 5

## Konfiguration med krydsgreb

### Venstre betjeningsgreb til svingning af graveaggregatets bom og redskab

Dette greb har fem positioner:

Position "0": Neutral/hold. Denne position gør det muligt at standse redskabets bevægelse. Så snart du slipper grebet, vender det automatisk tilbage til den neutrale position "0", og redskabet forbliver i den position, hvor det befandt sig, da bevægelsen blev standset.

Position "A": Bommen sænkes.

Position "B": Bommen hæves.

Position "C": Graveaggregatet svinger til venstre.

Position "D": Graveaggregatet svinger til højre.

### Højre betjeningsgreb til graveaggregatets gravearm og skovl

Dette greb har fem positioner:

Position "0": Neutral/hold. Denne position gør det muligt at standse redskabets bevægelse. Så snart du slipper grebet, vender det automatisk tilbage til den neutrale position "0", og redskabet forbliver i den position, hvor det befandt sig, da bevægelsen blev standset.

Position "E": Graveaggregatets gravearm strækkes ud.

Position "F": Graveaggregatets gravearm trækkes ind.

Position "G": Graveaggregatets skovl lukkes.

Position "H": Graveaggregatets skovl åbnes.

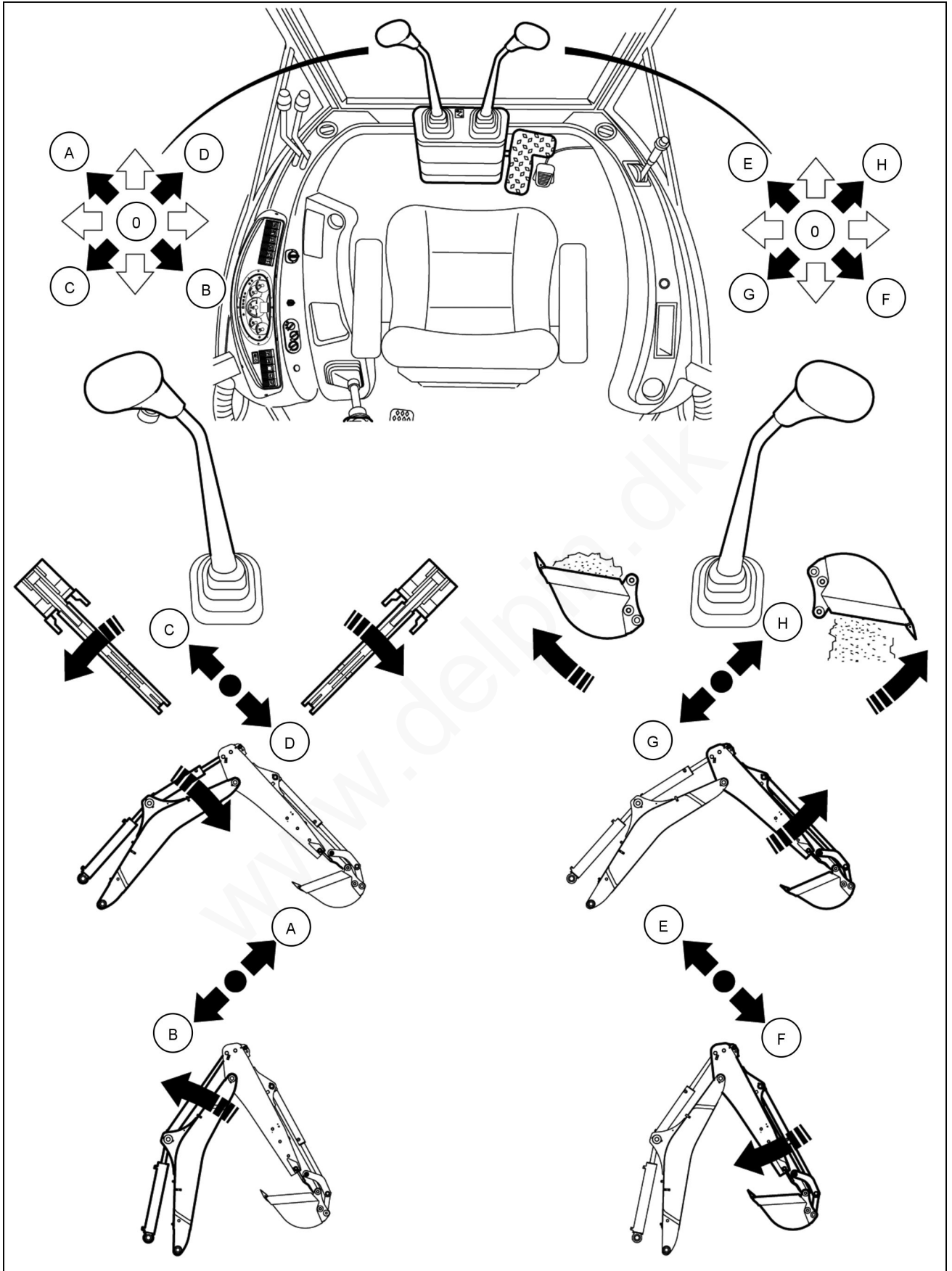

LEEN12T0560HA\_1 6

### Pedal til mekanisk betjening af teleskopisk gravearm (hvis monteret)

Denne pedal (**A**) har tre positioner:

Position "0": Neutral. Denne position gør det muligt at standse gravearmens teleskopiske bevægelse.

Pedalen går automatisk tilbage til denne position, når man slipper den.

Position "1": Den teleskopiske gravearm strækkes ud.

Position "2": Den teleskopiske gravearm trækkes ind.

Inden denne pedal anvendes, skal man sikre sig, at den teleskopiske gravearm er frigjort mekanisk.

**BEMÆRK:** Når betjeningsgrebene til graveaggregatet og denne pedal anvendes samtidigt, udvides mulighederne for progressiv funktion.

### Betjeningspedal til ekstra redskab - (ekstraudstyr)

Denne pedal (**1**) er placeret til højre for betjeningsgrebene til graveaggregatet og anvendes til betjening af et ekstra redskab som f.eks. en hydraulisk hammer.

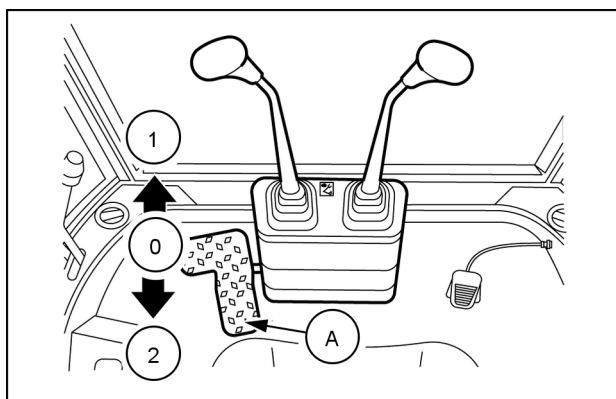

MOLI12LBB0175AB 7

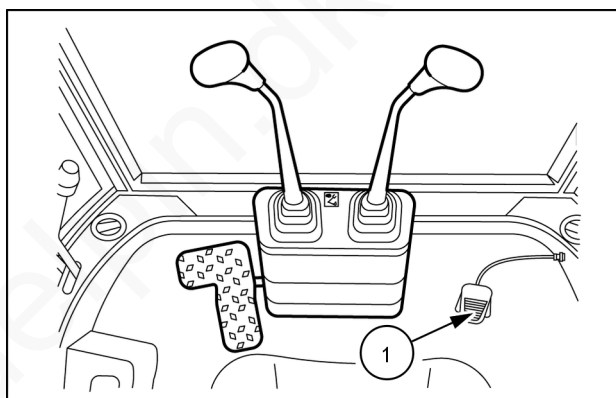

MOLI12LBB0176AB 8

### Låsning af graveaggregatets mekaniske greb (specifikt for visse lande)

Denne tap (**1**) foran støttebenenes betjeningsgreb anvendes til at låse betjeningsgrebene til graveaggregatet.

Lås betjeningsgrebene ved at fjerne tappen fra dens hus og sætte den i det dertil beregnede hul i konsollen.

**NB:** Når betjeningsgrebene til graveaggregatet ikke er i brug, sættes tappen i låseposition.

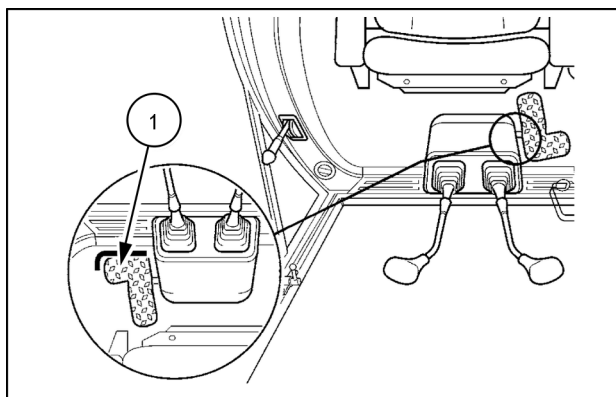

MOLI12LBB0177AB 9

## Hydrauliske betjeningsgreb til rendegraverredskab

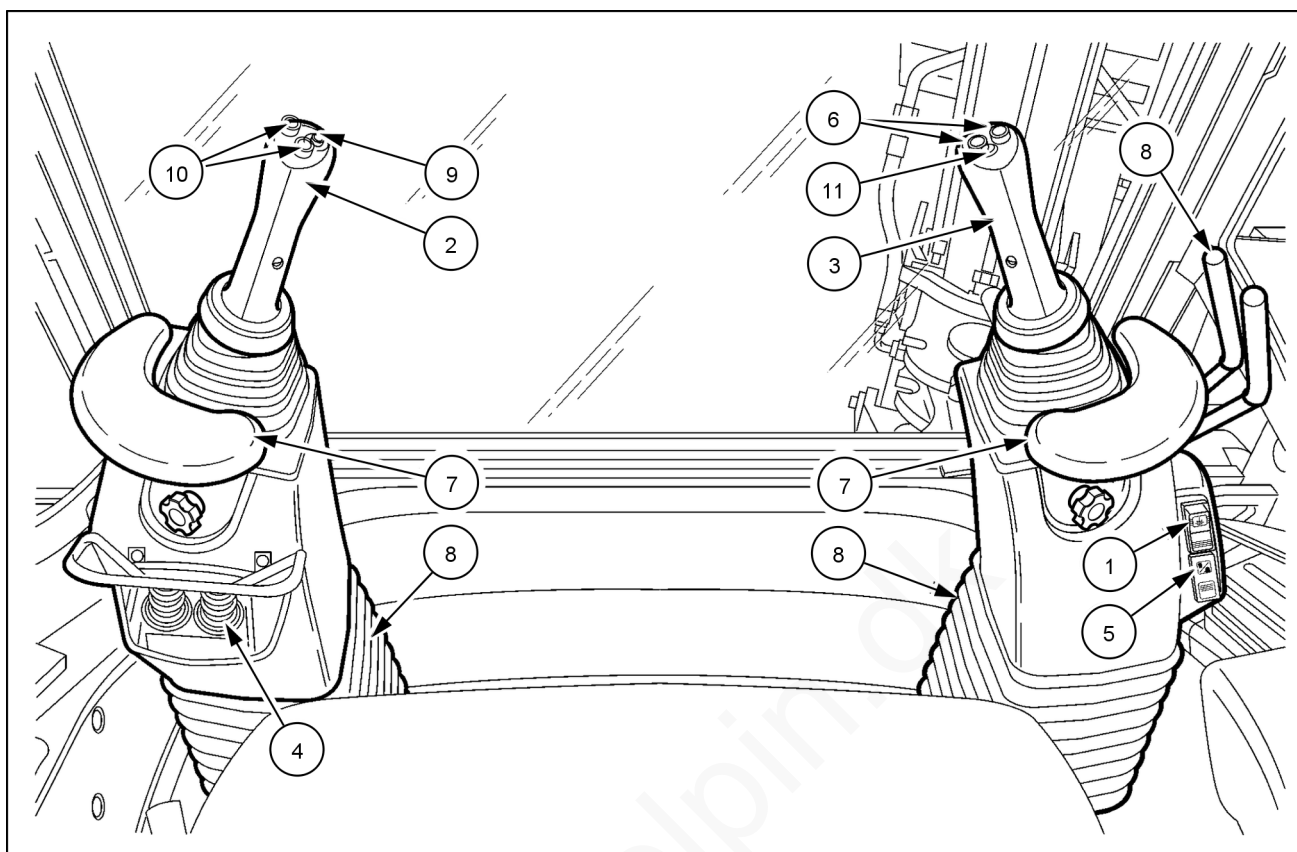

MOL112LBB0178FB 1

1. Kontakt til aktivering af greb: Når den sættes på ON (kontrollampe tændt), gør denne kontakt det muligt at aktivere alle hydrauliske greb til graveaggregatet.
  2. Venstre hydrauliske betjeningsgreb: Det venstre hydrauliske betjeningsgreb styrer svingning af graveaggregatet og bommen eller gravearmen (afhængigt af hvilket betjeningsmønster der anvendes).
  3. Højre hydrauliske betjeningsgreb: Det højre hydrauliske betjeningsgreb styrer svingning af skovlen og bommen eller gravearmen (afhængigt af hvilket betjeningsmønster der anvendes).
- BEMÆRK:** *Betjeningshastigheden afhænger af betjeningsgrebenes bevægelsesvinkel. I den midterste position kan der udføres to bevægelser samtidigt.*
4. Støttebensgreb: Det højre greb er til højre støtteben, og venstre greb er til venstre støtteben.
  5. Kontakt for skift af betjeningsmønster: Denne kontakt anvendes til at skifte standardbetjeningsmønsteret til ISO mønstret.
  6. Greb til teleskopisk gravearm: (proportionale greb): Tryk på højre knap for at strække den teleskopiske gravearm ud. Tryk på venstre knap for at trække den teleskopiske gravearm ind.
  7. Håndledsstøtte: Håndledsstøtterne kan justeres til den ønskede højde.
  8. Justering af vinklen af det hydrauliske betjeningsgrebs holder: Disse greb anvendes til justering af armen frem/tilbage og venstre/højre.
  9. Hornknap: (Knap til omgående betjening).
  10. Greb til ekstra tovejs-redskab (hvis monteret): Proportionale knapper til aktivering af det ekstra redskab.
  11. Deceleratoroknap: Når der trykkes på denne knap, sættes motorhastigheden til lav tomgang. I denne fase er gasknappen og pedalen deaktiveret. Når der igen trykkes på knappen, genoprettes motorhastigheden samt gashåndtagets og gaspedalens funktion.

## Kontakt til aktivering af greb

Denne kontakt er anbragt på højre betjeningsgreb.

Kontakten har tre positioner:

- Position OFF: (Lampe slukket) alle betjeningsgreb deaktiveres.
- Position "1": Støttebenene aktiveres, når der trykkes på den øverste del (lampe slukket).
- Position "2": Alle betjeningsgreb aktiveres, når der igen trykkes på den øverste del (lampe tændt).

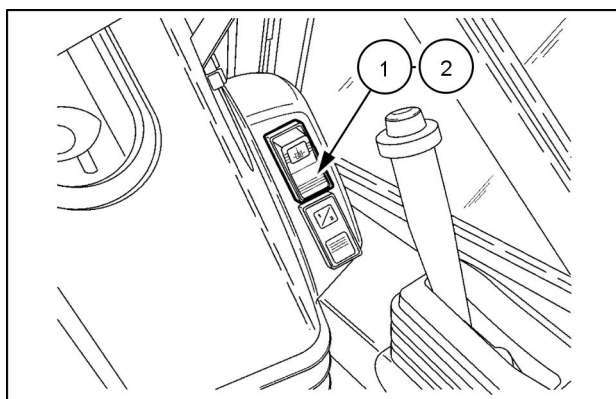

MOLI12LBB0179AB 2

### ⚠ ADVARSEL

#### Utilsigtet maskinbevægelse!

Efter anvendelse af redskabet, og før maskinen forlades, deaktiveres alle betjeningsgreb ved at flytte kontakten til aktivering af betjeningsgreb til positionen OFF.

Hvis anvisningerne ikke overholdes, kan det medføre dødsfald eller alvorlig personskade.

W1327A

**BEMÆRK:** Når motoren startes, vælges positionen OFF for deaktiverede betjeningsgreb automatisk.

## Kontakt for skift af betjeningsmønster (bom eller gravearm)

Denne kontakt på højre hydrauliske betjeningsgreb er forsynet med en låseanordning.

Kontakten anvendes til at skifte fra standardmønster til ISO versionen eller omvendt.

Kontakten låses op ved at skubbe låseanordningen opad og samtidig trykke på kontaktens øverste del (1). I denne position tændes kontakten, og betjeningen sker efter ISO mønster.

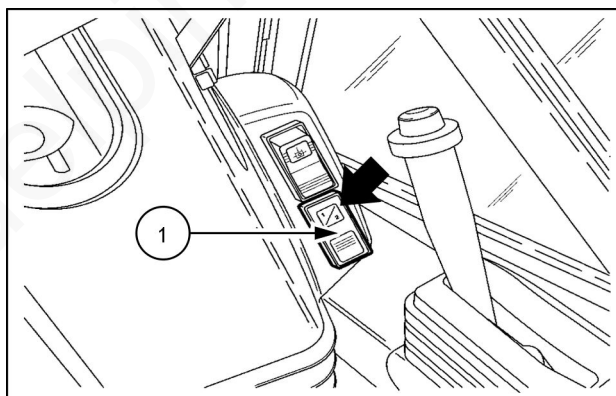

MOLI12LBB0180AB 3

Betjeningsgrebene til bommen og gravearmen på de hydrauliske betjeningsgreb er nu vendt om.

Tryk på den nederste del af kontakten (1) for at låse og vende tilbage til standardbetjeningsmønstret.



## Hydrauliske betjeningsgreb til graveaggregat

### Standardkonfiguration

Venstre hydrauliske betjeningsgreb til svingning af graveaggregatets bom og redskab

Dette hydrauliske betjeningsgreb har fem positioner:

Position "0": Neutral/hold. Denne position gør det muligt at standse redskabets bevægelse. Når det hydrauliske betjeningsgreb slippes, vender det automatisk tilbage til neutral position "0", og redskabet forbliver i den position, hvor det var, da bevægelsen blev standset.

Position "A": Bommen sænkes

Position "B": Bommen hæves

Position "C": Graveaggregatet svinger til venstre

Position "D": Graveaggregatet svinger til højre

Højre hydrauliske betjeningsgreb til gravearm og skovl

Dette hydrauliske betjeningsgreb har fem positioner:

Position "0": Neutral/hold. Denne position gør det muligt at standse redskabets bevægelse. Når det hydrauliske betjeningsgreb slippes, vender det automatisk tilbage til neutral position "0", og redskabet forbliver i den position, hvor det var, da bevægelsen blev standset.

Position "E": Graveaggregatets gravearm strækkes ud.

Position "F": Graveaggregatets gravearm trækkes ind.

Position "G": Graveaggregatets skovl lukkes.

Position "H": Graveaggregatets skovl åbnes.

### Hydrauliske greb til støtteben

#### ⚠ ADVARSEL

**Utilsigtet maskinbevægelse!**

**Før du kan bruge rendegraverredskabet, skal du sørge for, at maskinen hviler på stabilisatorerne.**

**Hvis anvisningerne ikke overholdes, kan det medføre dødsfald eller alvorlig personskade.**

W1326A

Disse greb er placeret på venstre hydrauliske betjeningsgreb, og de kan betjenes uafhængigt af hinanden eller samtidigt. Disse greb er proportionale, og af den grund kan støttebenenes hastighed variere.

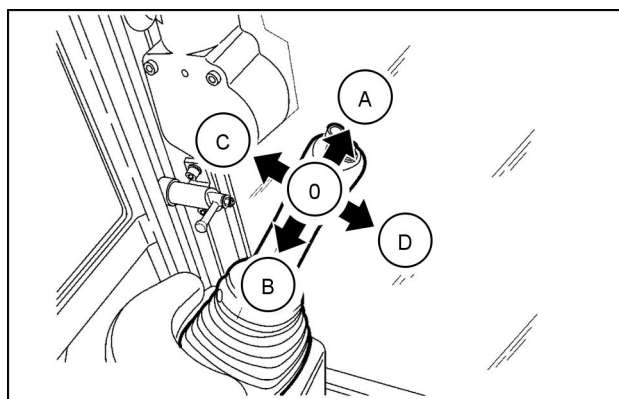

MOL112LBB0181AB 4

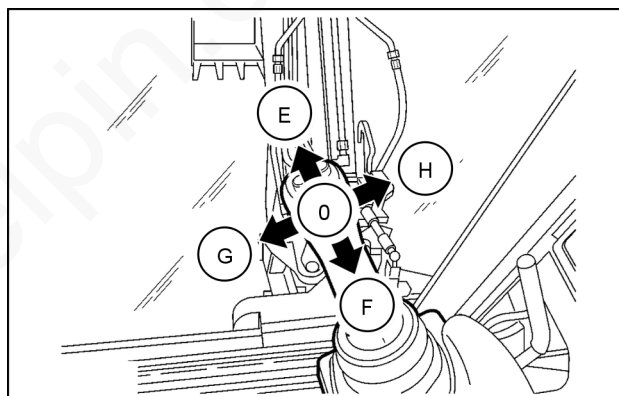

MOL112LBB0182AB 5

### Venstre greb til venstre støtteben

Dette greb har fire positioner:

Position "0": Neutral. Denne position standser venstre støttebens bevægelse. Når grebet slippes fra positionerne "1" eller "2", vender det automatisk tilbage til neutral position "0", og venstre støtteben standser hæve- eller sænkebevægelsen.

Holdt i position "1": Venstre støtteben sænkes.

Holdt i position "2": Venstre støtteben hæves.

Position "3": Støttebenenes automatiske løftefunktion. (ekstraudstyr)

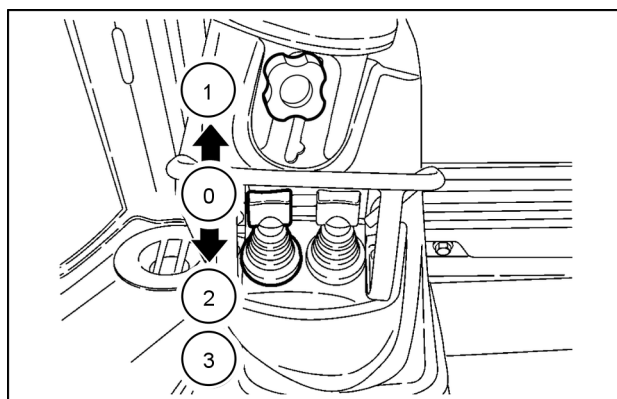

MOLI12LBB0183AB 6

### Højre greb til højre støtteben

Dette greb har fire positioner:

Position "0": Neutral. Denne position standser højre støttebens bevægelse. Når grebet slippes fra positionerne "1" eller "2", vender det automatisk tilbage til neutral position "0", og højre støtteben standser hæve- eller sænkebevægelsen.

Holdt i position "1": Højre støtteben sænkes.

Holdt i position "2": Højre støtteben hæves.

Position "3": Støttebenenes automatiske løftefunktion. (ekstraudstyr)

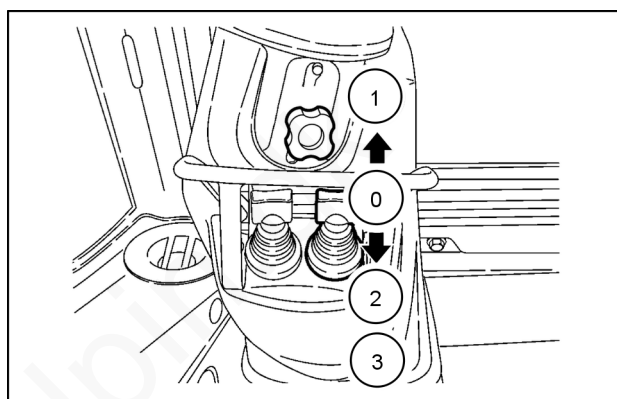

MOLI12LBB0184AB 7

### Automatisk løftefunktion (model med midtermonteret drejetap) (ekstraudstyr)

Position "3": Når grebene midlertidigt trækkes tilbage til denne position og derefter slippes, vender de tilbage til neutral position, og støttebenene hæves automatisk til positionen for kørsel på vej, så du har hænderne fri til andre opgaver. Det automatiske løft kan til enhver tid standses ved at skubbe eller trække grebene. Støttebenenes løftebevægelse standses.

**BEMÆRK:** Maskiner, der ikke er forsynet med den ekstra automatiske løftefunktion, har stadig den relevante låseposition, men denne påvirker ikke på nogen måde støttebenenes funktion.

**NB:** Sørg for, at støttebenene er helt hævede, inden du kører med maskinen, eller inden læsserredskabet anvendes.

**NB:** Ved kørsel på vej skal støttebenene være helt løftede og sikret ved hjælp af de dertil beregnede tappe.

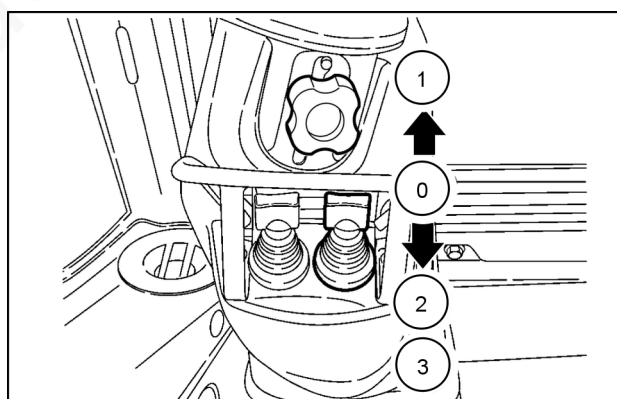

MOLI12LBB0185AB 8

### Greb til teleskopisk gravearm (hvis monteret)

Tryk på højre knap (1), og hold den inde for at strække den teleskopiske gravearm ud. Når knappen slippes, standser gravearmen og forbliver i den position, den var i, da knappen blev sluppet.

Tryk på venstre knap (2), og hold den inde for at trække den teleskopiske gravearm ind. Når knappen slippes, standser gravearmen og forbliver i den position, den var i, da knappen blev sluppet.

Ved at trykke på knappen (3) er det muligt at sætte motorhastigheden til tomgang og deaktivere gashåndtaget og gaspedalen. Når der igen trykkes på knappen (3), genoprettes motorhastigheden samt gashåndtagets og gaspedalens funktion.

Inden disse betjeningslementer anvendes, skal man sikre sig, at den teleskopiske gravearm frigøres mekanisk.

**BEMÆRK:** Når betjeningsgrebene til graveaggregatet og disse greb betjenes samtidigt, er der flere muligheder for progressiv funktion.

### Ekstra tovejsgreb (hvis monteret)

Tryk på den venstre knap (1), og hold den inde for at lade olie strømme ud af bommens venstre side.

Tryk på den venstre knap (2), og hold den inde for at lade olie strømme ud af bommens højre side.

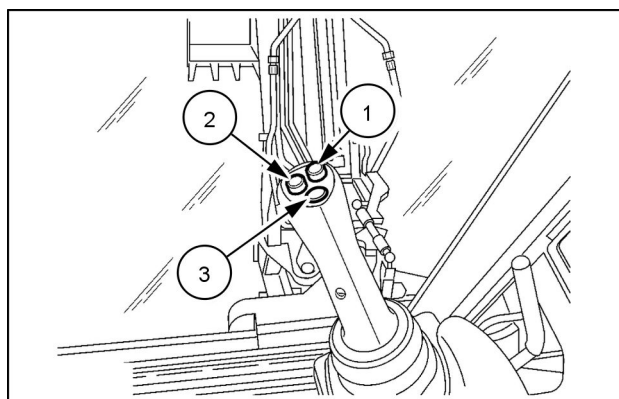

MOL112LBB0186AB 9

### Justeringer af de hydrauliske betjeningsgrebs holder

#### For og bag

Pres de to greb (1) sammen, og vip derefter de hydrauliske betjeningsgreb til den ønskede position.

Slip de to greb (1), når den ønskede position er nået.

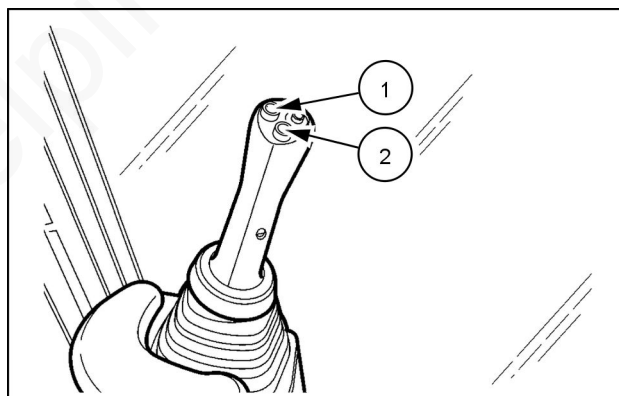

MOL112LBB0187AB 10

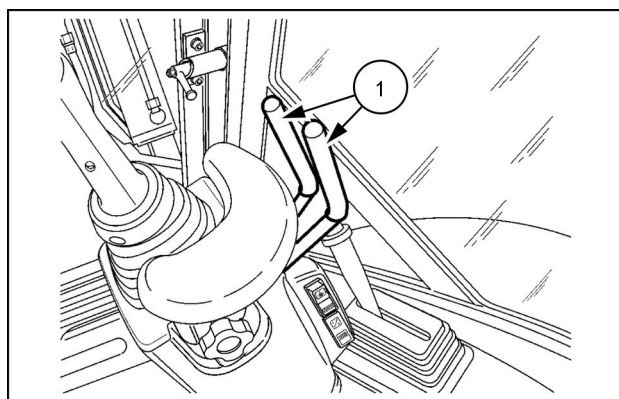

MOL112LBB0188AB 11

### Venstre og højre

Løsn de to knapper (2), der er placeret foran begge de hydrauliske betjeningsgrebs holder, og vip derefter holderne til den ønskede position.

Spænd igen de to knapper (2), når justeringen er udført.

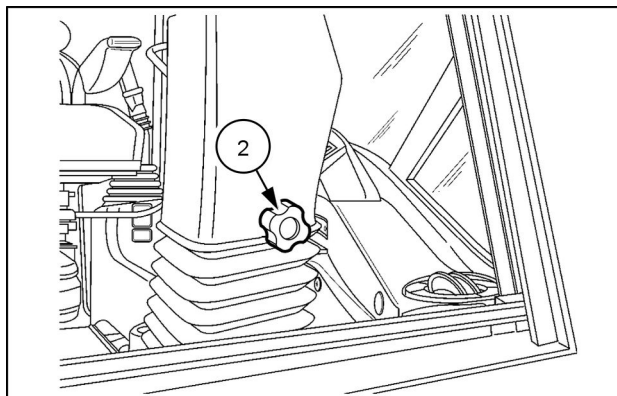

MOL12LBB0189AB 12

www.delpin.dk

## KLIMASTYRING

### Betjeningsgreb til varme- og klimaanlægsenhed

Betjeningsanordningerne til varmeapparatet, ventilationen og airconditionssystemet (HVAC) er placeret i førerhusets højre side (med førersædet i position for brug af læsser).

#### Betjeningsknapper til ventilation

**BEMÆRK:** Maskinen kan være udstyret med ét af de to kontrolpaneler. Betjeningsknappen til blæser cirkulerer luften inde i førerhuset. Luften i førerhuset bliver hverken opvarmet eller afkølet. Brug varmeapparatets betjeningsknap eller airconditionknappen (ekstraudstyr) til at regulere førerhusets temperatur.

Denne betjeningsknap til blæser med fire positioner gør det muligt for føreren at styre luftstrømmen inde i førerhuset.

Position 0: Fra.

Position 1: Lav blæserhastighed.

Position 2: Middel blæserhastighed.

Position 3: Høj blæserhastighed.

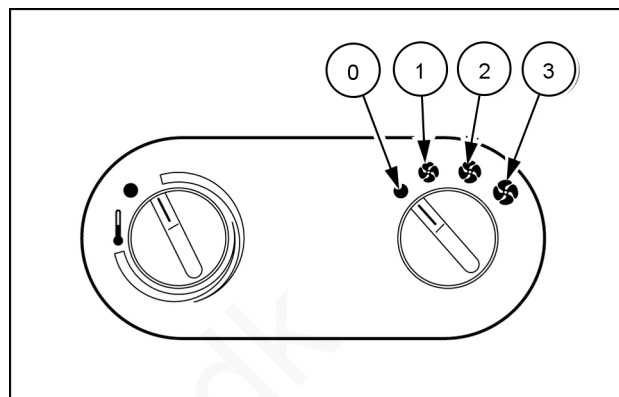

MOL112LBB0191AB 1

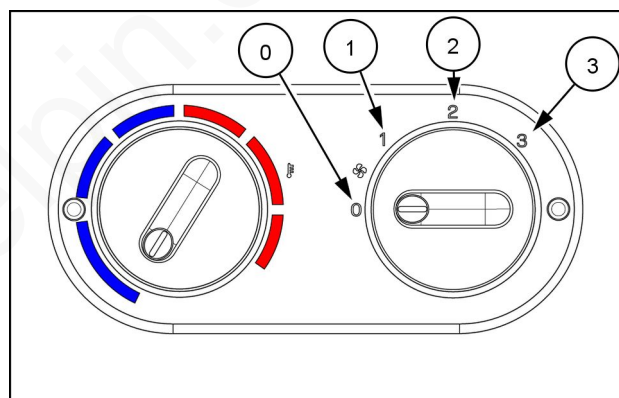

RAIL15TLB0536AA 2

**Greb til recirkulation af luft (hvis monteret)**

Betjeningsgrebet til recirkulation af luft (1) er placeret på forreste højre side af sædets sokkel.

- Flyt grebet (1) til position (3). Dette vil recirkulere luften inde i førerhuset. Der trækkes kun ganske lidt luft ind udefra.
- Flyt grebet (1) til position (2). Dette vil trække mere luft ind i førerhuset. Der recirkuleres kun ganske lidt luft i førerhuset.

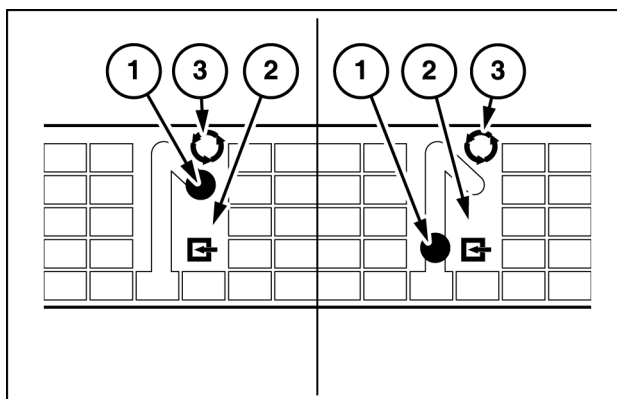

MOLI12LBB0197AB 3

**Drejeknap til recirkulation af luft (hvis monteret)**

Drejeknappen til recirkulation af luft (1) er placeret på forreste højre side af sædets sokkel.

- Flyt drejknappen (1) med uret, så den kommer i lodret position (3). Dette vil recirkulere luften inde i førerhuset. Der trækkes kun ganske lidt luft ind udefra.
- Flyt drejknappen (1) mod uret, så den kommer i vandret position (2). Dette vil trække mere luft ind i førerhuset. Der recirkuleres kun ganske lidt luft i førerhuset.

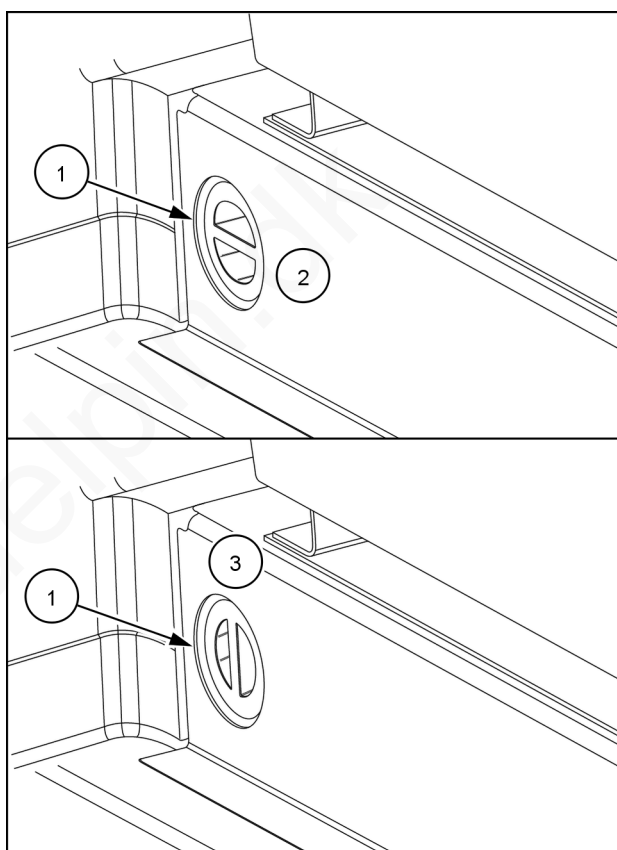

RAIL15TLB0548BA 4

## Varme anlægget

Det er nødvendigt at åbne varmeapparatets spærreventil (1) på højre side af motoren.

**BEMÆRK:** For at kunne anvende varmeapparat i førerhuset skal varmeapparatets ventil skal være i åben position. Luk denne ventil, når den omgivende temperatur stiger, eller hvis føreren ikke ønsker varme inde i førerhuset.

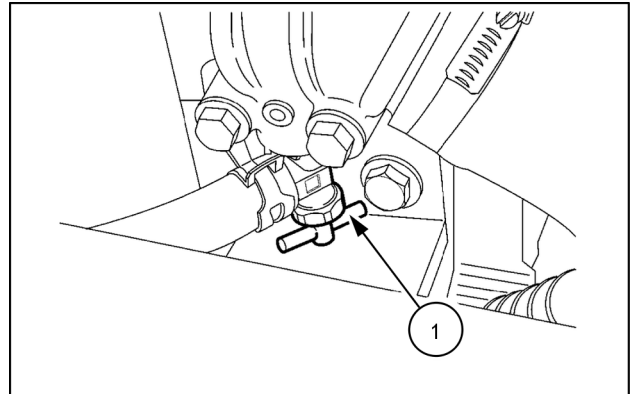

MOL112LBB0190AB 5

**BEMÆRK:** Maskinen kan være udstyret med ét af de to kontrolpaneler.

Brug temperaturknappen (1) til at regulere temperaturen inde i førerhuset, når varmeapparatets ventil er åben.

**BEMÆRK:** Hvis dit kontrolpanel ser ud, som på figur (A), er varmeapparatet slukket (OFF), når knappen (1) er i position 0. Hvis dit kontrolpanel ser ud, som på figur (B), er varmeapparatet slukket (OFF), når betjeningsknappen til blæser (2) er i position 0.

Drej temperaturknappen (1) med uret for at få en højere temperaturindstilling (rødt område).

Drej temperaturknappen (1) mod uret for at få en lavere temperaturindstilling (blåt område).

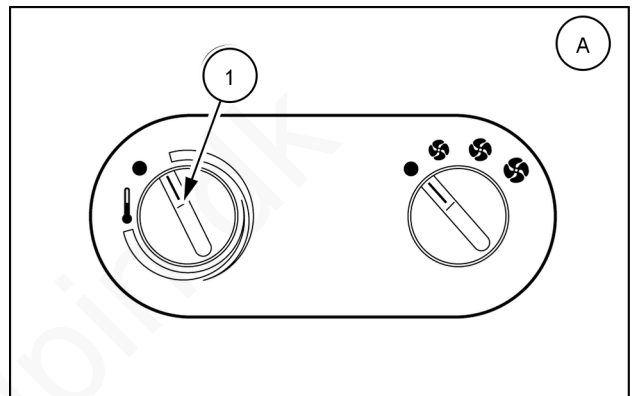

MOL112LBB0192AB 6

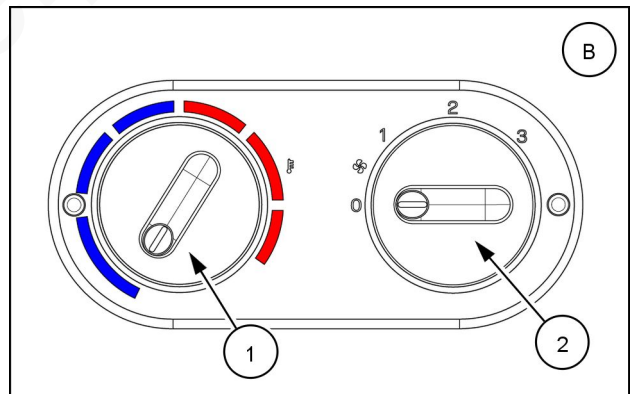

RAIL15TLB0536AA 7

## Airconditionssystem (ekstraudstyr)

**⚠ ADVARSEL**

Risiko for eksplosion!

Airconditionkølemiddel koger ved -12 °C (10 °F)!

-Udsæt ALDRIG dele af airconditionssystemet for en direkte flamme eller kraftig varme.

-Du må ALDRIG frakoble eller skille dele af airconditionssystemet ad. I mange lande er det forbudt at slippe kølemiddel ud i atmosfæren.

Hvis anvisningerne ikke overholdes, kan det medføre dødsfald eller alvorlig personskade.

W0340A

**⚠ ADVARSEL**

Udsivende kølemiddel kan medføre forfrysninger!

Hvis du får kølemiddel på huden: Opvarm området med din hånd eller lunkent vand, 32 - 38 °C (90 - 100 °F).

-Tildæk området løst med en bandage for at beskytte det og forhindre infektioner.

-Søg straks lægehjælp.

Hvis anvisningerne ikke overholdes, kan det medføre dødsfald eller alvorlig personskade.

W0341A

**⚠ ADVARSEL**

Udsivende kølemiddel kan medføre forfrysninger!

Bær altid sikkerhedsbriller ved håndtering af kølemiddel. Hvis du får kølemiddel i øjet, skal du straks skylle øjnene med vand i 15 minutter. Søg straks lægehjælp.

Hvis anvisningerne ikke overholdes, kan det medføre dødsfald eller alvorlig personskade.

W0339A

Når du bruger airconditionssystemet, er det vigtigt, at alle vinduer i førerhuset er helt lukkede.

For at sikre korrekt funktion og fuld effektivitet af airconditionssystemet skal det anvendes mindst en gang ugentligt, selvom det blot er i et kort tidsrum.

**HFC R134A kølemiddel**

Se mærkaten på højre side af køleren vedrørende tekniske oplysninger.

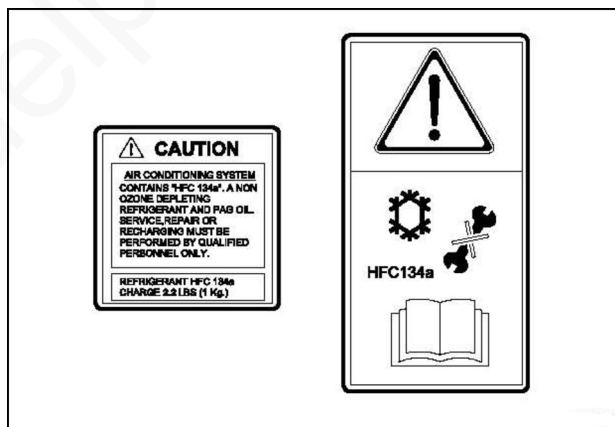

LEEN11T0332AA 8



## Klimastyring med aircondition (A/C) (ekstraudstyr)

Aktivér airconditionsystemet med de viste betjeningsanordninger:

1. Start maskinen.
2. Drej betjeningsknappen til blæser (3) til en af de tre indstillinger for blæserhastighed.
3. Sørg for, at varmeapparatets betjeningsknap (1) er i positionen OFF 0. Ellers vil både varmeapparatet og airconditionsystemet være tændt.
4. Drej airconditionsystemets temperaturreguleringsknap (2) til den ønskede temperatur. Drej knappen med uret for varmere luft og mod uret for koldere luft.

**BEMÆRK:** Airconditionsystemets temperaturreguleringsknap må ikke være i positionen OFF 0. Airconditionssymbolet (4) på instrumentbrættet lyser, når airconditionsystemet er tændt.

5. Lad airconditionsystemet køre i et par minutter, og justér derefter temperatur- og blæserknapperne til de ønskede indstillinger.

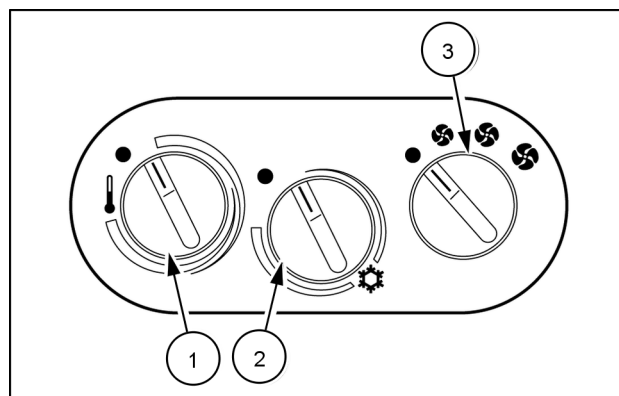

MOL112LBB0195AB 9

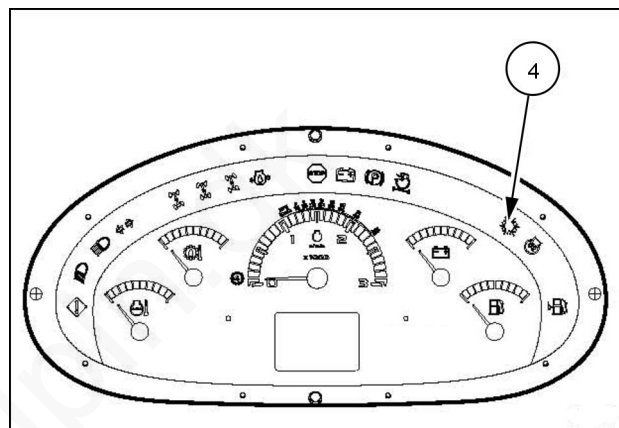

LEEN11T0334AA 10

Aktivér airconditionsystemet med de viste betjeningsanordninger:

1. Start maskinen.
2. Drej betjeningsknappen til blæser (3) til en af de tre indstillinger for blæserhastighed.
3. Drej kontakten til aircondition ON/OFF (2) til positionen ON.

**BEMÆRK:** Airconditionssymbolet (4) på instrumentbrættet lyser, når airconditionsystemet er tændt.

4. Drej airconditionsystemets temperaturreguleringsknap til den ønskede temperatur. Drej knappen med uret for varmere luft og mod uret for koldere luft.
5. Lad airconditionsystemet køre i et par minutter, og justér derefter temperatur- og blæserknapperne til de ønskede indstillinger.

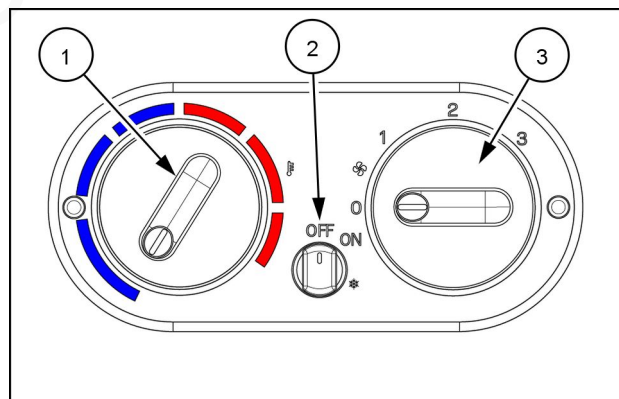

RAIL15TLB0537AA 11

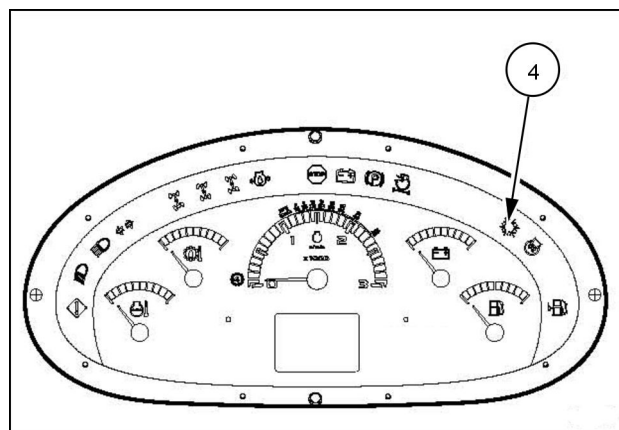

LEEN11T0334AA 12

## Førerhusets luftspjæld

Luftdyserne, der er forbundet med varmesystemet, modtager luft fra blæseren og leder varm eller kold luft op på forruden og sideruderne eller ud i førerhuset efter behov.

Hver dyse kan drejes og justeres for at regulere luftstrømmen.

Luftdyserne åbnes ved at trykke på den ene side af pladen og dreje dem efter behov for at styre luftstrømmen.

Dyserne er placeret som følger:

- to oven på det forreste betjeningspanel (A)
- to på frontkonsollens forreste kant (E)
- to bag ved sædet (C)
- to under sædet, en foran, den anden bagpå (D)
- to på førerhusets stolper, højre og venstre (B)
- to i loftet, foran og bag ved førerens hoved (F).

**BEMÆRK:** Dyserne (B) og (F) er kun monteret, hvis der er monteret et airconditionssystem (ekstraudstyr).

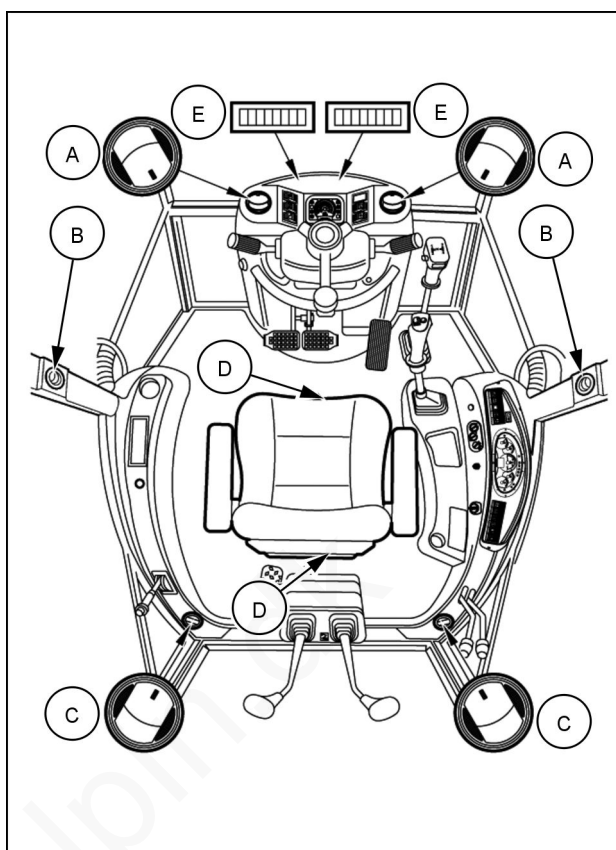

LEEN12T0561BA\_1 1

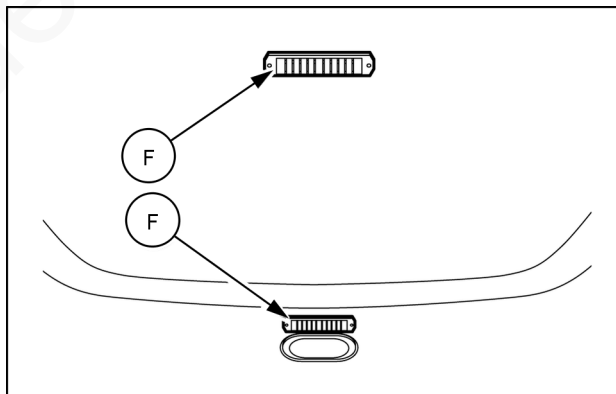

MOLI12LBB0199AB 2

## 4 - BETJENINGSINSTRUKTIONER

### OPSTART AF ENHEDEN

#### Inden betjening af maskinen

**NB:** Læs og forstå de instruktioner, der er angivet i denne instruktionsbog, før du betjener maskinen.

#### **▲ ADVARSEL**

**Undgå personskader!**

**Læs og følg instruktionerne i denne instruktionsbog.**

**Hvis anvisningerne ikke overholdes, kan det medføre dødsfald eller alvorlig personskade.**

W1212A

Før maskinen tages i brug, skal du følge sikkerhedsforanstaltningerne, som er nævnt i denne instruktionsbog.

Kontrollér olie- og væskestand (motorolie, hydraulikolie og kølevæske), og kontrollér, at de forskellige væsker opfylder driftsbetingelserne.

Udfør de daglige vedligeholdelsesprocedurer.

Gå en tur rundt om maskinen, se efter utætheder og efterse slanger. Foretag den nødvendige efterspænding, og udskift defekte dele.

Før man kører på offentlig vej, skal man frigøre redskaberne, løfte støttebenene helt og montere de påkrævede sikkerhedsindretninger.

Før du kører på offentlig vej eller arbejder om natten, skal du kontrollere, om belysnings- og signalsystemerne fungerer og er indstillet korrekt.

Kontrollér dækkenes tilstand og dæktrykket.

Rengør trin og gribehåndtag.

Hvis der er olie, mudder eller is (om vinteren), kan det medføre uheld.

Sørg for, at sikkerhedsskiltene altid er rene.

Rengør, eller udskift sikkerhedsskilte, som er blevet ulæselige.

Kontrollér, at motorafskærmningen er lukket og korrekt låst.

Fjern alt, som hindrer frit udsyn. Rengør ruderne og bakspejlene.

Kontrollér, at der ikke ligger genstande eller værktøj på maskinen eller i førerhuset.

Man skal vide, hvordan man forlader maskinen (nøddudgang gennem højre dør), hvis ikke man kan komme ud gennem venstre dør.

Kontrollér, at højre dør ikke er låst.

Kontrollér, at der ikke er andre personer på eller under maskinen.

Føreren bør være alene på maskinen.

Kontrollér, at der ikke er uvedkommende personer inden for maskinens arbejdsområde.

## Betjening af maskinen

### ⚠ ADVARSEL

**Fare ved kørsel!**

**Kontrollér alle betjeningsgreb og sikkerhedsanordninger i et sikkert, åbent område, før du starter på arbejdet.**

**Hvis anvisningerne ikke overholdes, kan det medføre dødsfald eller alvorlig personskade.**

W0248A

### ⚠ ADVARSEL

**Undgå personskader!**

**Læs og følg instruktionerne i denne instruktionsbog.**

**Hvis anvisningerne ikke overholdes, kan det medføre dødsfald eller alvorlig personskade.**

W1212A

Følg anvisningerne i denne instruktionsbog, når du bruger maskinen.

Start motoren, og tag vejrforholdene i betragtning.

Kontroller jævnligt timetælleren på omdrejningstælleren (B90B) eller på sideinstrumentets display (B100B, B100BTC, B110B, B110BTC, B115B) for at sikre, at serviceintervallerne overholdes.

Hvis maskinen anvendes under særligt vanskelige driftsforhold (støvet eller korroderende luft osv.), skal vedligeholdelsesintervallerne afkortes.

Kontrollér at førersædet er korrekt indstillet og anbragt i den rigtige position.

Aktivér ikke et betjeningsgreb eller en kørekomponent uden at sidde rigtigt i førersædet, med sikkerhedsselen justeret og spændt rigtigt.

### ⚠ ADVARSEL

**Indåndingsfare! Risiko for førere og omkringstående.**

**Undgå at lade motoren køre i lukkede rum.**

**Sørg for, at der altid er passende ventilation.**

**Hvis anvisningerne ikke overholdes, kan det medføre dødsfald eller alvorlig personskade.**

W0156A

**NB:** Støv, røg eller tåge kan reducere sigtbarheden, og medføre et uheld. Stop maskinen, eller sænk hastigheden, indtil sigtbarheden igen er normal.

Hvis der opstår et driftsproblem eller en defekt, skal man med det samme sænke læsseren ned på jorden, trække parkeringsbremsen og standse motoren.

Find fejlen eller giv den ansvarlige besked, og træf de nødvendige forholdsregler, så maskinen ikke anvendes.

Når man standser motoren, skal man tage vejrforholdene i betragtning. Se side 4-12.

Se 4-20 vedrørende parkering af maskinen.

Se 5-10 ved læsning af maskinen på en anhænger på et leddelt køretøj.

Se 5-11 vedrørende bugsering af maskinen.

### Vejkørsel

**NB:** Den tilladte kørehastighed er fastsat af det enkelte lands lovgivning. Det er førerens ansvar at følge hastighedsbegrænsninger ved kørsel på vej.

Før kørsel på offentlig vej skal man låse redskaberne og montere de påkrævede sikkerhedssystemer.

Maskinens dimensioner må ikke overskride det maksimalt tilladte ved kørsel på vej i henhold til færdselslovens bestemmelser.

(4WS) Før du kører på vej, skal du vælge tohjulsstyring og lukke dækslet, så kontakten låses i denne position.

Hæv støttebenene helt, og lås dem mekanisk.

Kontrollér, at belysning- og signalsystemer fungerer korrekt.

Kontrollér, at bremsen og styretøj fungerer korrekt.

Kontrollér dækkenes tilstand og dæktrykket.

Forlad aldrig førerhuset, mens motoren kører.

Brug aldrig differentialespærren.

### Betjening på arbejdsstedet

Ved arbejde på offentlig vej, brug da godkendte trafikskilte, og tag maskinens arbejdsområde i betragtning.

Færdselsloven definerer antallet, typen og placeringen af refleksstrimler.

Vær opmærksom, og se godt efter på steder, hvor andre personer arbejder tæt på dit arbejdsområde.

**NB:** Hold andre personer væk fra maskinen. Hvis man ignorerer disse anvisninger, kan det medføre alvorlige kvæstelser.

Afpas kørestilen efter arbejdsforholdene (hældende eller ujævnt terræn), vejens tilstand og vejrforholdene.

Betjen alle betjeningsgreb glidende, så maskinen arbejder jævnt.

Når man kører i en ret vinkel på en skråning, skal man læsserskovlen holdes i jordhøjde.

Når man kører i samme retning som skråningen, skal man køre op ad skråningen i lavt gear (første gear). Kør aldrig nedad med gearstangen i neutral position.

Kobl trækket til på forakslen (4WD), når du arbejder på en skråning.

**NB:** Huller, forhindringer, affaldsbunker og andre farer på arbejdsområdet kan medføre alvorlig tilskadekomst. Se efter og bemærk alle mulige risici, før du kører maskinen ind i et nyt arbejdsområde.

Sørg for at kende placeringen af rør eller kabler, før du påbegynder arbejdet.

**NB:** Elektriske kabler, gasrør, vandrør og andre underjordiske installationer kan forårsage alvorlige personuheld.

Arbejd ikke i nærheden af elektriske luftledninger uden først at kontrollere, at minimumsafstanden er overholdt: **5 m (16.4 ft)**.

www.delpin.dk

## Tilkøringsperiode

Maskinen holder længere og arbejder bedre og mere økonomisk, hvis man belaster motoren forsigtigt i de første **20 h**.

I denne tidsperiode:

Hold godt øje med instrumentpanelet.

Arbejd med normale hastigheder.

Lad ikke motoren køre for længe ved maks. belastning (hjulene ruller langsomt eller holder helt stille, mens motoren kører med fuld gas).

For at sikre tilstrækkelig smøring skal motoren gå i tomgang ved **1000 RPM** i **1 min**, inden omdrejningstallet øges.

Sørg for at holde motoren ved normal driftstemperatur.

Lad ikke motoren køre i tomgang i længere tid ad gangen

I indkøringsperioden skal følgende eftersyns- og vedligeholdelsesopgaver udføres ud over de opgaver, der er beskrevet i kapitlet Vedligeholdelse:

### For hver 10 h eller dagligt

Kontrollér motorolie- og kølevæskenniveauet (se side **7-22** og side **7-27**).

Kontrollér transmissionsolieniveauet og bagakslens olieniveau (se side **7-54** og side **7-55**).

Kontrollér smøringen af rendegraver- og læsserredskabet (se side **7-30**).

Kontrollér hjulmøtrikkernes tilspænding (se side **7-33**).

### Efter de første 50 driftstimer

Efter de første 50 timers drift, skal du kontakte din forhandler med henblik på **50 h** vedligeholdelse, som anbefales af producenten.

## START AF ENHEDEN

### Start af motoren

**BEMÆRK:** De viste instrumenter svarer måske ikke helt til instrumenterne på din maskine.

#### ⚠ ADVARSEL

**Undgå personskader!**

Læs og følg instruktionerne i denne instruktionsbog.

Hvis anvisningerne ikke overholdes, kan det medføre dødsfald eller alvorlig personskade.

W1212A

Følg de nævnte sikkerhedsforanstaltninger i denne håndbog for at udføre startproceduren korrekt.

Kontrollér, at sædet (1) er låst korrekt i positionen for arbejde med læsseredskab.

Indstil sædet og spænd sikkerhedsselen.

Kontrollér, at parkeringsbremsegrebet (2) er i hævet position.

Kontrollér, at knoppen (B100C - B100CTC - B110C - B110CTC - B115C) er i tomgangsposition.

Kontrollér, at grebet til valg af kørselsretning (3) er i neutral position.

**BEMÆRK:** Hvis ovennævnte ikke følges, lyder et advarselssignal, og det er ikke muligt at starte motoren.

Kontrollér, at gearstangen (4) er i neutral position (Power shuttle).

Hvis maskinen er udstyret med et kodet startspærresystem, skal du deaktivere startspærrefunktionen.

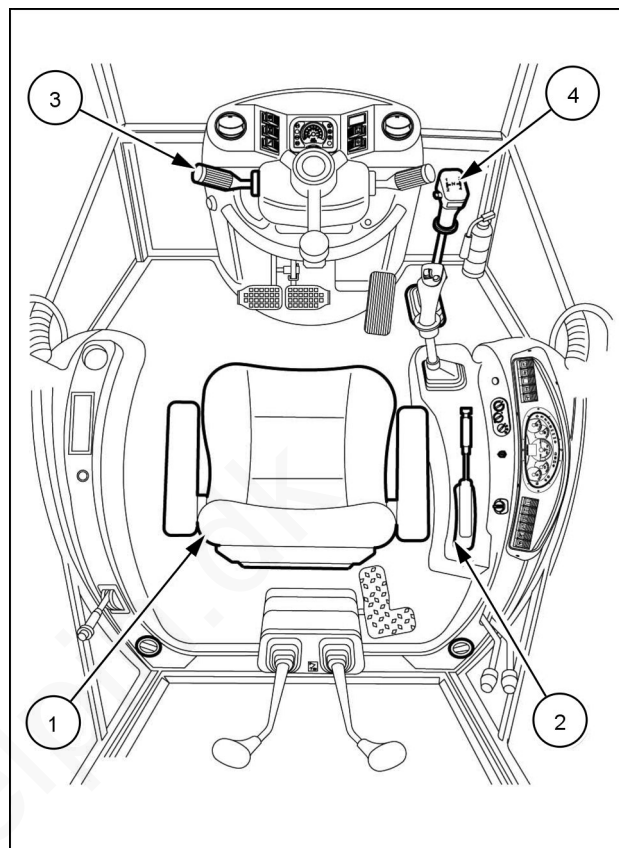

LEEN12T0606AA 1

Drej tændingsnøglen til positionen ON. Alle lamper tændes, og instrument-summelyden høres i **5 s**. Herefter slukkes lamperne, og kun lampen **(5)** forbliver tændt. Målerne **(6)** og **(7)** indstillet i position.

Træd speederen ca. kvart ned.

Drej nøglen til startposition. Slip tændingskontakten, så snart motoren starter. Hvis motoren stopper, skal du vente ca. et minut, før du starter igen.

**NB:** Undlad at køre med startmotoren i mere end **20 s** ad gangen. Startmotoren må ikke arbejde, når motoren kører.

Når motoren kører, skal du kontrollere indikatorerne og indikatorlamperne for at sikre, at alle systemer fungerer korrekt.

Brug speederen til at lade motoren køre ved halv hastighed, indtil den har nået normal driftstemperatur.

**BEMÆRK:** Lad ikke motoren køre i tomgang for længe, da det kan medføre aflejring i olien. Når drifts- og sikkerhedsbetingelserne tillader det, skal du køre motoren ved den maksimale hastighed.

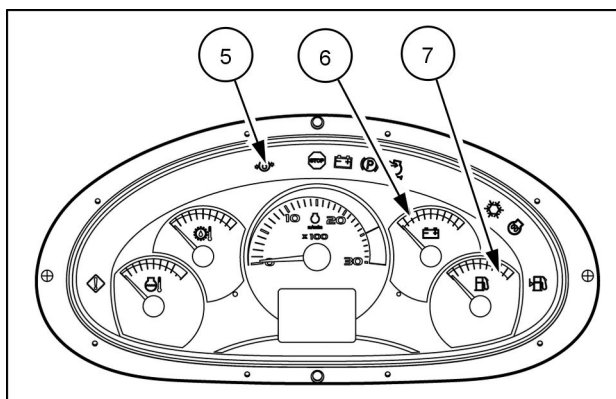

MOLI12LBB0202AB 2



## Starthjælp (med startkabler)

### ⚠ ADVARSEL

#### Risiko for eksplosion!

Når du udfører starthjælp på maskinen, skal du tilslutte og frakoble startkablerne nøjagtigt som angivet i denne instruktionsbog. **LAD VÆRE** med at tilslutte startkablerne til maskinens batteripoler. Sørg for, at der ikke befinder sig nogen personer i nærheden af tilslutningspunkterne, inden du starter motoren. Start motoren fra førersædet.

Hvis anvisningerne ikke overholdes, kan det medføre dødsfald eller alvorlig personskade.

W0342A

### ⚠ ADVARSEL

#### Risiko for eksplosion!

I tilfælde af frossen batterielektrolyt kan forsøg på at oplade batteriet eller koldstarte motoren få batteriet til at eksplodere. Batterierne skal altid være fuldt opladet for at undgå, at batterielektrolytten fryser til. Oplad aldrig et frossent batteri.

Hvis anvisningerne ikke overholdes, kan det medføre dødsfald eller alvorlig personskade.

W0203A

### ⚠ ADVARSEL

#### Ekspllosiv gas!

Batterier udleder eksplosiv knaldgas og andre dampe under opladning. Udluft opladningsområdet. Lad ikke batteriet komme i nærheden af gnister, åben ild eller andre antændingskilder. Oplad aldrig et frossent batteri.

Hvis anvisningerne ikke overholdes, kan det medføre dødsfald eller alvorlig personskade.

W0005A

### ⚠ ADVARSEL

#### Batterisyre giver alvorlige forbrændinger. Batterier indeholder svovlsyre.

Undgå kontakt med hud, øjne og beklædning. Forholdsregel (udvortes) - skyl med vand. Forholdsregel (øjne) - skyl med vand i 15 minutter, og søg straks lægehjælp. Forholdsregel (indvortes) - drik store mængder vand eller mælk. Forsøg ikke at fremkalde opkastning. Søg omgående lægehjælp.

Hvis anvisningerne ikke overholdes, kan det medføre dødsfald eller alvorlig personskade.

W0111A

Vær opmærksom på følgende forholdsregler:

- Der løber en høj elektrisk strøm i stelforbindelseskablet.
- Gnister, som opstår på kontaktsteder, kan antænde gasser ved det afladede batteri.
- Tilslut stekablet til rammen så langt væk fra det afladede batteri, som muligt.
- Hvis der anvendes starthjælp (vha. et eksternt batteri), må du ikke læne dig ind over batterierne. Anvend beskyttelsesbriller.
- Tilslut kun batterier (batterienheder) med den samme spænding.
- Anvend kun testede startkabler med isolerede terminalklemmer og tilstrækkeligt kabeltværsnit.
- Kontrollér, at karosserierne på forsyner- og modtagermaskinen ikke berører hinanden. I så fald kan der løbe en strøm, når pluspolerne forbindes. Risiko for kortslutning.
- Hvis der anvendes starthjælp, må du aldrig bruge en strømforsyning, der skaber en overspænding, som f.eks. to eller tre serieforbundne batterier eller enheder, der genererer spændinger, der overstiger **12 V**.
- Brug aldrig svejsegeneratorer eller svejsetransformatorer som strømkilde.
- Anbring startkablerne således, at de ikke kan blive klemt af roterende motordele.

## Kontrol af defekt batteri:

Kontrollér, om modtagermaskinens batteri (det afladede batteri) fungerer:

1. Frakobl alt elektrisk tilbehør (lygter, ventilatorer).
2. Sæt nøglen i tændingen. Advarselslamperne for motorkontrol skal tænde.
3. Hvis advarselslamperne ikke lyser, er batteriet defekt, Montér et batteri, der fungerer, før der anvendes starthjælp.

**NB:** Maskinen må i så fald ikke startes, da generatoren kan blive beskadiget.

## Forbindelser ved starthjælp

1. Sluk for alt elektrisk tilbehør på modtagermaskinen, og drej tændingsnøglen til positionen 0.
2. Sluk alt elektrisk tilbehør på forsynermaskinen (startbatteriet), og sluk motoren.
3. Tilslut det røde startkabel til pluspolen på det afladede batteri (1).
4. Tilslut den anden ende af det røde startkabel til pluspolen på startbatteriet (2).
5. Tilslut det sorte startkabel til minuspolen på startbatteriet (2).
6. Tilslut den anden ende af det sorte startkabel til rammen på modtagermaskinen (3). Kablet skal anbringes så langt væk som muligt fra minuspolen på det afladede batteri.

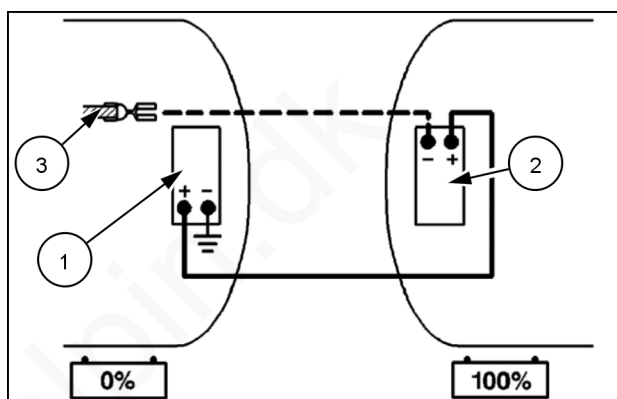

LEEN11T0103AA\_1 1

## Start af motoren

1. Start motoren på forsynermaskinen.
2. Øg motorens RPM.
3. Start motoren på modtagermaskinen.
4. Hvis motoren ikke starter inden for **30 s**, skal du vente i **2 min**, inden du starter igen.
5. Når maskinen med det afladede batteri starter, skal du tænde for noget tilbehør med højt strømforbrug, såsom hele belysningsystemet eller airconditionssystemet.

**BEMÆRK:** Dette forhindrer, at der opstår spændingsspidser, som kan beskadige elektriske elementer, ved frakobling af startkablet.

6. Frakobl de sorte startkabler - først fra maskinrammen og derefter fra startbatteriet.
7. Frakobl de røde startkabler - først fra startbatteriet og derefter fra modtagerbatteriet.
8. Lad motoren køre ved moderat hastighed i ca. **30 min**, så batterierne bliver delvist genopladet.
9. Få maskinens elektriske system kontrolleret for at finde ud af, hvorfor batterierne blev afladet.

## Start af motoren - Ved temperaturer under – 18 °C (– 0,4 °F) (ekstraudstyr)

Dette startsystem skal anvendes, når den omgivende temperatur er mellem **-18.0 °C (-0.4 °F)** og **-29.0 °C (-20.2 °F)**.

Varmeelementet opvarmer motorkølevæsken og anvendes ved temperaturer under **-18.0 °C (-0.4 °F)**.

Når det anvendes sammen med motorens luftopvarmning, virker varmeelementet til kølevæske ned til **-29.0 °C (-20.2 °F)**.

Kontakt din forhandler.

Systemet kører med **115 V** eller **230 V** vekselspænding.

### **▲ ADVARSEL**

**Fare for elektrisk stød!**

**Brug ALDRIG en forlængerledning, der ikke er jordforbunden, eller som er utilstrækkelig. Brug altid en funktionel (med tre ledninger), jordforbundet forlængerledning beregnet til den relevante spænding og strøm (15 A), med kredsløbsbeskyttelse af enten standard afbryder eller jordfejlsafbryder (GFCI).**

**Hvis anvisningerne ikke overholdes, kan det medføre dødsfald eller alvorlig personskade.**

W0400A

For at anvende varmeren sættes varmerstikket i en passende forlængerledning, og systemet tændes to timer før motorstart i koldt vejr.

**BEMÆRK:** *Man kan tænde varmeren mere end to timer i forinden motorstart uden at beskadige komponenterne. En øget periode øger dog ikke varmerens effektivitet i nogen særlig grad.*

## Start af motoren - Ved lave temperaturer med "forvarmer" (ekstraudstyr)

Dette startsystem aktiveres, når den omgivende temperatur er under **5 °C (41 °F)**.

**BEMÆRK:** Hvis det er meget koldt [start under **-15 °C (5 °F)**], vil motorstyreenheden begrænse motorhastigheden til maks. **1200 RPM** for at undgå, at motoren beskadiges. Hvis gashåndtaget står på lav tomgang ved start, kører motoren ved **950 RPM**, med mindre at dette tilsidesættes af en anden instrumentindstilling. Du kan justere motorhastigheden mellem **950 RPM** og **1200 RPM** i dette tidsrum. Ved **-20 °C (-4 °F)** kan dette tage op til **100 s**.

1. Åbn gasspjældet helt ved start af en kold motor ved temperaturer under **5 °C (41 °F)**.
2. Drej startnøglen til positionen ON, og kontrollér instrumentgruppen.
3. Vent indtil indikatorlampen for gløderørene (**1**) slukkes, før du drejer tændingsnøglen til ON.
4. Drej tændingsnøglen til ON, indtil motoren starter, og slip derefter nøglen.
5. Gentag startforsøget, hvis motoren ikke starter efter at have tørnet i maksimalt **30 s**.
6. Betjen ikke startmotoren i mere end **30 s**.

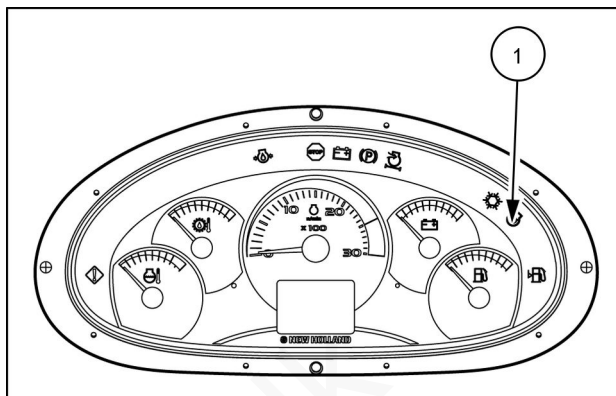

MOLI12LBB0204AB 1

## Tyverisikring

### Kodet kontakt (ekstraudstyr)

For at undgå tyveri eller uautoriseret brug af maskinen kan den udstyres med et startspærresystem (ekstraudstyr).

Man kan kun starte motoren med en specialtilpasset elektronisk nøgle (1).

Denne kontakt har en rød blinkende lampe, og den sidder under et dæksel til venstre for instrumentet i siden.

Sæt den elektroniske nøgle i kontakten for at deaktivere startspærresystemet. Indikatorlampen slukkes.

Tag den elektroniske nøgle ud af kontakten. Derefter har du **20 s** til at starte motoren.

Når man standser motoren med tændingsnøglen i positionen "OFF", forbliver indikatorlampen slukket i **20 s**, og i denne periode kan man starte motoren igen uden brug af den elektroniske nøgle.

Efter **20 s** blinker indikatorlampen for at signalere, at startspærresystemet er blevet aktiveret.

**BEMÆRK:** Før du forlader førerhuset efter at have standset motoren, skal du vente på, at indikatorlampen begynder at blinker for at sikre, at startspærresystemet fungerer.

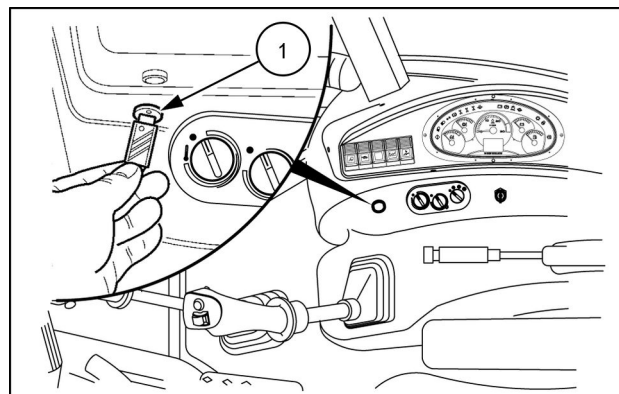

MOL112LBB0205AB 1

## STOP AF ENHEDEN

### Standstning af motoren

1. Kontroller, at vendegearestangen (1) er i neutral position.
2. (Power shuttle) sæt gearstangen (2) i neutral position.
3. Hæv parkeringsbremsegrebet (3).

**BEMÆRK:** (Power-Shuttle) der høres et akustisk advarselssignal, hvis parkeringsbremsegrebet er hævet, og hvis vendegearestangen ikke er i neutral position.

4. Lad motoren køre i tomgang i ca. et minut, så turboladeren smøres korrekt.

**NB:** I koldt vejr skal man lade motoren køre i tomgang i tre til fem minutter.

5. Drej tændingsnøglen (4) til positionen OFF, og tag den derefter ud.

**NB:** Hvis det er nødvendigt at standse motoren i længere tid, henvises til side 7-135.

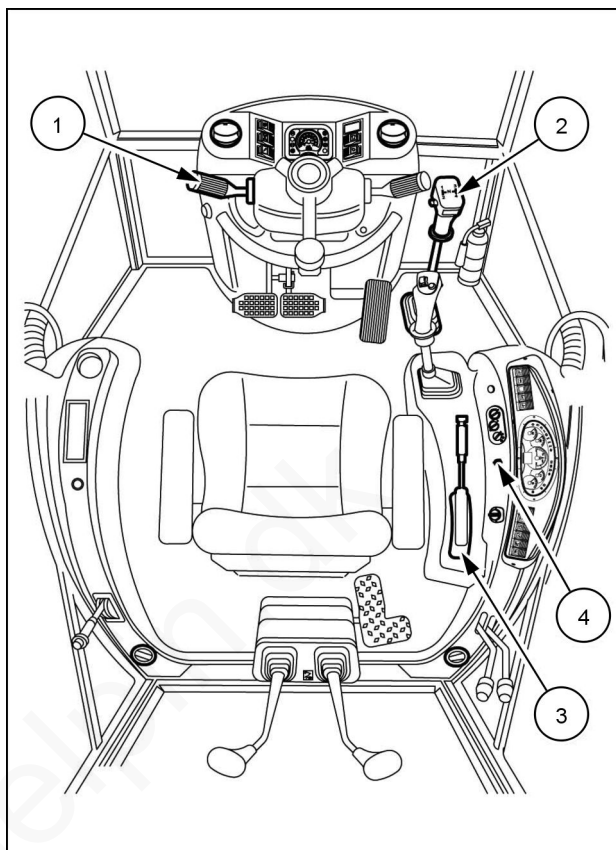

LEEN12T0607AA 1

## KØRSEL AF ENHEDEN

### Transport på arbejdsstedet

**BEMÆRK:** Efter kørsel på vej skal du afmontere alt sikkerhedsudstyr til brug ved vejkørsel, før du begynder at udføre opgaver på arbejdsstedet.

1. Sørg for, at motorens gasknap (2) står i positionen for lav tomgang.

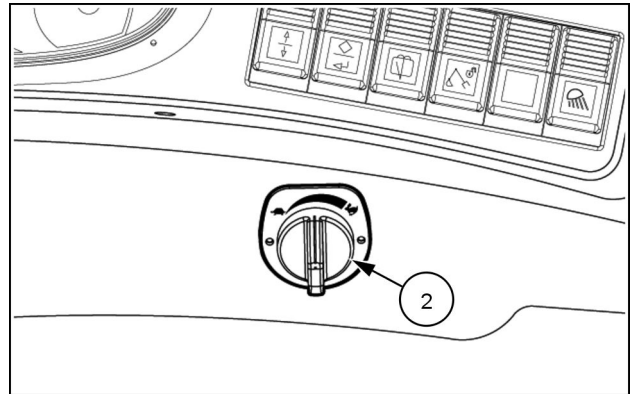

LEEN12T0638AA 1

2. Kontrollér, at støttebenene er helt hævede.
3. Sørg for, at dørene er korrekt lukkede, og at motorhjelm er lukket og låst.
4. Justér førersædet korrekt. Spænd sikkerhedsselen (3) korrekt, og justér den.

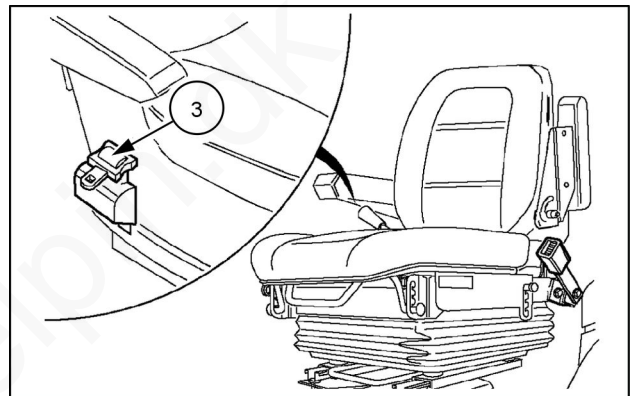

MOL12LBB0209AB 2

5. Kontrollér, at grebet til valg af kørselsretning (4) er i neutral position.
6. Start motoren.
7. Hæv læssereds-kabet ca. **20 cm (7.9 in)** fra jorden.
8. Vælg den type styring og træk, der passer til terrænet.

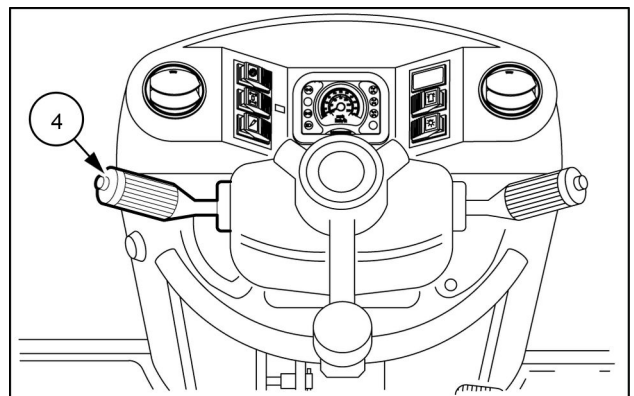

MOL12LBB0210AB 3

9. (Power shuttle) tryk på transmissionsafbryderknappen (5), og sæt derefter gearstangen (6) i første eller andet gear.

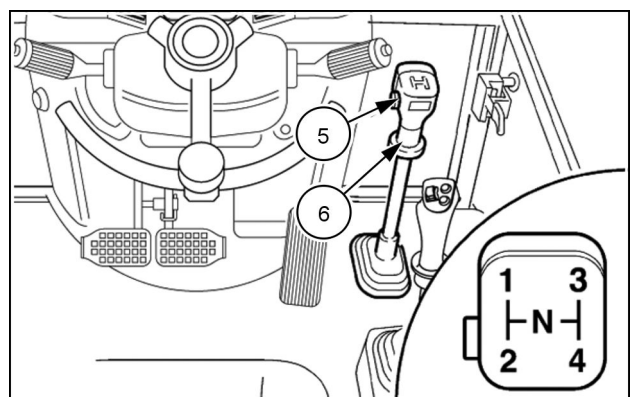

LEEN12T0639AA 4

8. (Powershift) sæt gearstangen (7) i første eller andet gear.
9. Træd bremsepedalerne ned, og sænk parkeringsbremsegrebet.

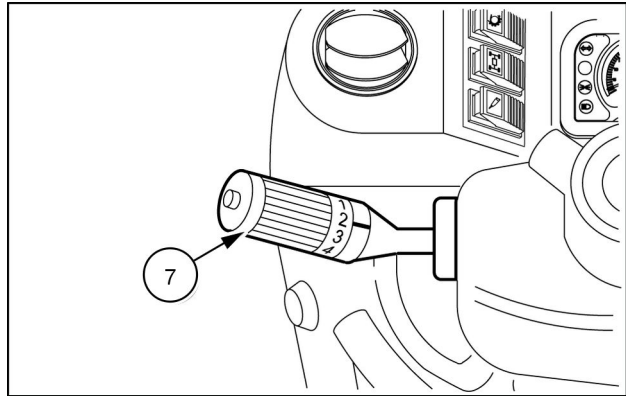

MOLI12LBB0212AB 5

10. Sæt grebet til valg af kørselsretning (4) i den ønskede position, fremad- eller bakkørsel.
11. Slip bremsepedalerne, og justér kørehastigheden med gaspedalen.

**BEMÆRK:** Under kørslen skal du regelmæssigt holde øje med alle indikator- og advarselsslamper.

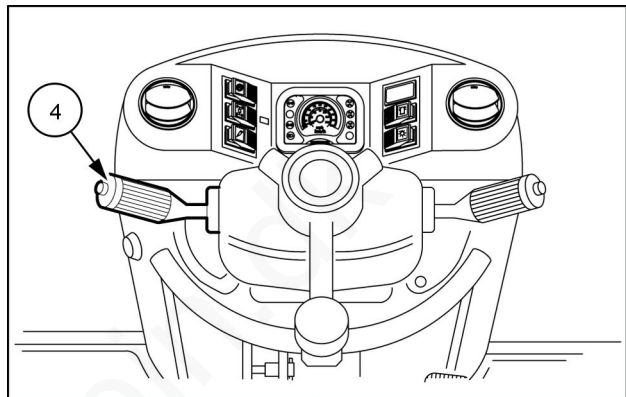

MOLI12LBB0213AB 6



## 2WD eller 4WD

Maskiner uden firehjulstræk bør ikke overskride **40 km/h (24.9 mph)**.

### ⚠ ADVARSEL

**Risiko for at miste kontrollen!**

Maskiner med til- eller frakoblet 4-hjulstræk må ikke overstige 50 km/t (31 mph), hvor det er tilladt. For høj hastighed ved bugsering eller kørsel i tomgang ned ad bakke med koblingen trådt ned eller transmissionen i frigear kan medføre manglende kontrol, personskader på både fører og omkringstående eller mekanisk fejl.

Hvis anvisningerne ikke overholdes, kan det medføre dødsfald eller alvorlig personskade.

W0454A

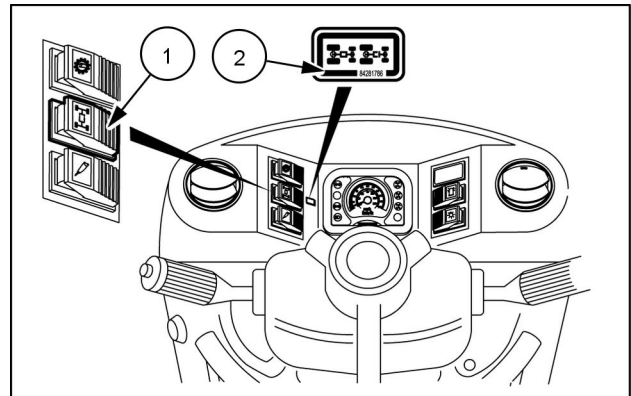

MOL112LBB0214AB 1

Hold maskinen i samme gear, når der køres ned ad bakke, som når der køres op ad bakke.

**NB:** Skift mellem 2WD og 4WD skal foretages, når maskinen holder stille.

### Kontakt til firehjulstræk (1)

Kontakten har to positioner:

- Første position (Power shuttle) (ved at trykke på knappen til højre 

**NB:** For at undgå unødigt slid på dækkene ved kørsel på offentlig vej eller på hårde overflader skal du frakoble firehjulstrækket, især i 3- eller 4- gear.

**NB:** 4WD-bremsning er kun aktiv, når bremsepedalerne er koblet sammen.

## Styringsvalg (4WS)

Drej kontakten til den relevante position for at vælge den påkrævede styring. Den lampe, der svarer til positionen, blinker på det forreste betjeningspanel. Drej rattet mod højre og derefter mod venstre, hvorefter lampen vil lyse konstant.

**NB:** Styretilstanden er ændret, når lampen lyser konstant.

"1"  = Vej

"2"  = Firehjulsstyring

"3"  = Krabbestyring

**NB:** når du skifter fra en styretilstand til en anden, skal maskinens hastighed være under **10 km/h (6.2 mph)**, og rattet skal drejes til fuldt styreudsving i begge retninger. Derved fyldes cylindrene med hydraulikolie, og den valgte styretilstand aktiveres.

Maskinen er udstyret med en akustisk alarm, der advarer føreren, når maskinen kører med en hastighed, der overstiger **12 km/h (7.5 mph)** i tilstandene firehjulsstyring og krabbestyring.

### Vej (tohjulsstyring)

Kontakt i position "1".

Placér kontakten i lodret position. Forhjulene styrer nu maskinen.

**NB:** Før du kører på offentlig vej, skal du vælge tohjulsstyring og lukke dækslet, så kontakten låses i denne position.

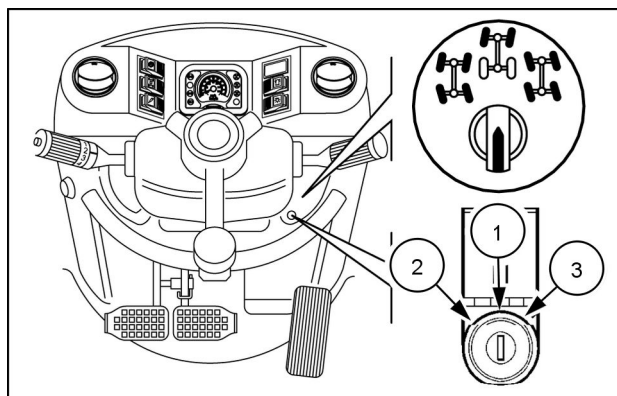

MOLI12LBB0131AB 1

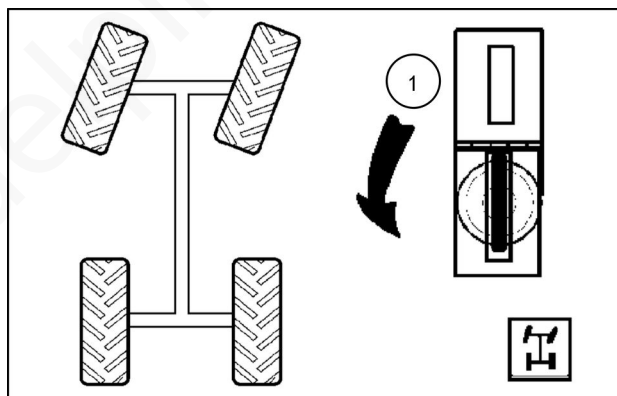

MOLI12LBB0216AB 2

### Firehjulsstyring

Kontakt i position "2".

Drej kontakten til venstre. I denne position styres maskinen af både for- og baghjul, der vender hver sin vej, og dette giver en mindre drejeradius sammenlignet med almindelig styring.

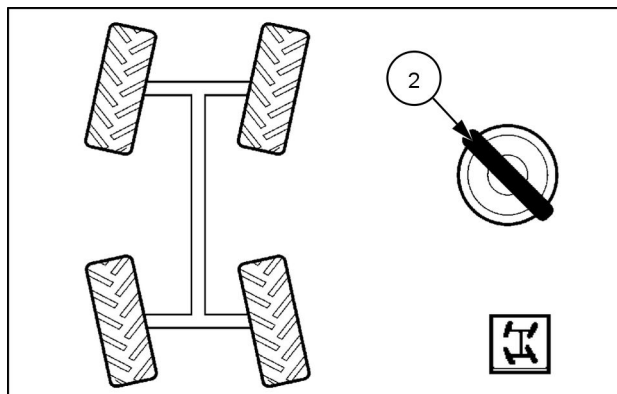

MOLI12LBB0217AB 3

## Krabbestyring

(De fire hjul styrer alle i samme retning)

Kontakt i position "3".

Drej kontakten til højre. Maskinen kører mod højre eller mod venstre i en lige linje og i en vinkel på op til 15° til højre eller venstre i forhold til ligeud.

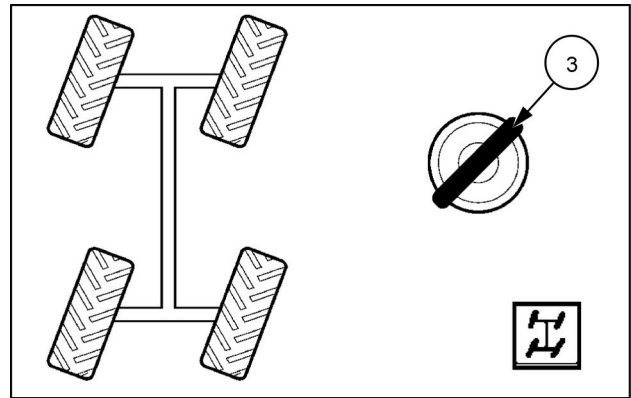

MOL112LBB0218AB 4

## Synkroniseringsprocedure

Denne type maskine skal synkroniseres mindst en gang om dagen på følgende måde:

Drej kontakten til den position, som svarer til den ønskede styretilstand.

Position "1" = Vej

Position "2" = Firehjulsstyring

Position "3" = Krabbestyring

**BEMÆRK:** Hvis ikke man synkroniserer firehjulsstyringen mindst en gang om dagen, vil styringen blive mindre effektiv.

Styringen skal synkroniseres:

- Ved arbejdsdagens begyndelse,
- Mindst en gang om dagen,
- Hvis det er vanskeligt at styre,
- Efter kørsel på offentlig vej i **24 km/h (14.9 mph)** eller mere med tohjulsstyring.

Hæv maskinen, og støt den på skovlen og støttebenene.

Vælg positionen "Vej" "1", og drej rattet helt fra den ene side til den anden.

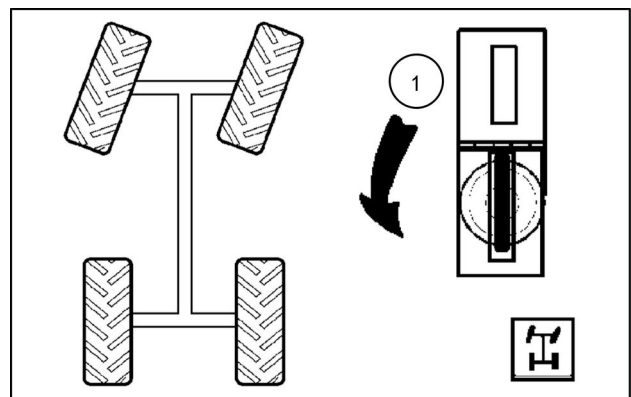

MOL112LBB0216AB 5

#### 4 - BETJENINGSINSTRUKTIONER

---

Vælg positionen "Firehjulsstyring" "2", og drej rattet helt fra den ene side til den anden.

Vælg igen positionen "Vej" "1", og drej rattet helt fra den ene side til den anden.

Sænk maskinen ned på jorden.

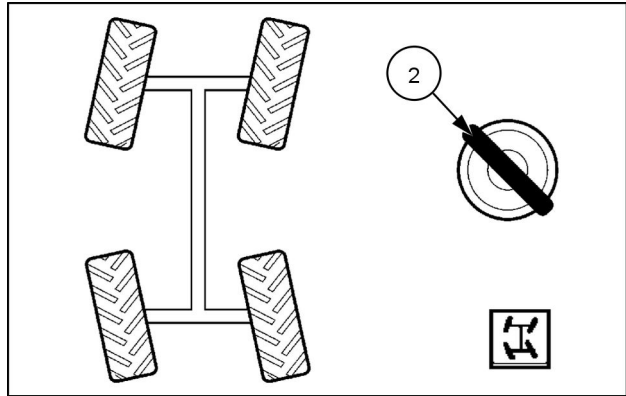

MOLI12LBB0217AB 6

www.delpin.dk

## Knap til differentialespærre

**NB:** Brug aldrig differentialespærren ved kørsel på vej.

Differentialespærren giver ens træk på begge baghjul.

Det er især anvendeligt, når hjulgrebet er utilstrækkeligt, som i følgende tilfælde.

### Når maskinen sidder fast

1. Kontrollér, at baghjulene ikke drejer.
2. Tryk på differentialespærreknappen (1).
3. Øg motorhastigheden med gaspedalen, og slip derefter differentialespærreknappen (1).

**BEMÆRK:** Differentialet frigøres automatisk, når spærresystemet deaktiveres, når baghjulstrækket igen bliver normalt uden hjulslip, eller når du træder på en af bremsepedalerne.

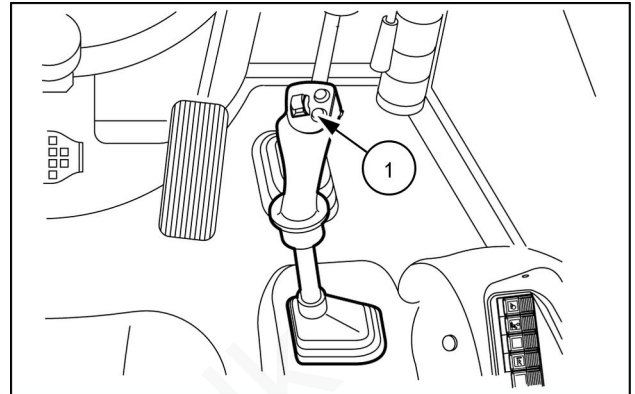

MOL112LBB0221AB 1

### Før gennemkørsel af et blødt eller mudret område

#### ⚠ ADVARSEL

**Risiko for at miste kontrollen!**

Undlad at benytte differentialespærren ved hastigheder over 8 km/t (5 mph). Brug aldrig differentialespærre ved hastigheder over 15 km/t (9 mph), eller på noget tidspunkt når du drejer med maskinen. Hvis anvisningerne ikke overholdes, kan det medføre dødsfald eller alvorlig personskade.

W0334A

1. Sørg for, at maskinen kører ligeud, og at begge baghjul roterer med samme hastighed.
2. Tryk på differentialespærreknappen (1).
3. Når du har kørt igennem området, skal du slippe differentialespærreknappen (1).

**NB:** Transmissionen kan blive beskadiget, hvis du forsøger at aktivere differentialespærren, når maskinen drejer, eller hvis det ene baghjul roterer hurtigere end det andet.

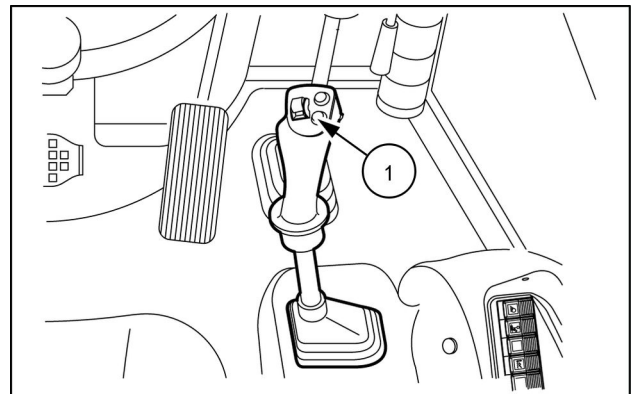

MOL112LBB0221AB 2

## PARKERING AF ENHEDEN

### Parkering af maskinen

#### ⚠ ADVARSEL

**Undgå personskader!**

**Læs og følg instruktionerne i denne instruktionsbog.**

**Hvis anvisningerne ikke overholdes, kan det medføre dødsfald eller alvorlig personskade.**

W1212A

Før du parkerer maskinen, skal du følge sikkerhedsforanstaltningerne, som er nævnt i denne instruktionsbog.

1. Maskinen bør parkeres på en flad, plan flade, på afstand af blødt underlag, udgravninger eller dårligt afstivede render.
2. Sænk læsseskovlen ned på jorden.
3. Lås læsseredskabets greb fast med låsetappen (hvis den findes).
4. Placér rendegraverredskabet i positionen kørsel på vej.
5. Placér grebet til valg af køreretning og gearstang i neutral position.
6. Træk parkeringsbremsen for at sikre maskinen.
7. Hæv støttebenene helt, og lås dem mekanisk.
8. Stands motoren, og tag tændingsnøglen ud.
9. Udlign hydrauliktrykket ved at aktivere betjeningsgrebene i alle retninger.
10. På hydraulisk styrede maskiner drejes nøglen til ON, og trykket udløses ved at bevæge hydraulikbetjeningsgrebene i alle retninger.
11. Læg kiler under hjulene for at forhindre maskinen i at bevæge sig.
12. Afbryd det elektriske system ved at afbryde batteriets hovedkontakt.
13. Sørg for, at døren og motorens afskærmning er fastgjort korrekt, og kontrollér, at brændstoftankens prop og batterirummet er lukket.
14. Lås førerhusets dør.
15. Hvis maskinen parkeres udendørs, skal udstødningsrøret tildækkes for at beskytte motoren mod fugt.
16. Kontrollér, at ingen del af maskinen rager ud på offentlig vej. Kan dette ikke undgås, opstil da skilte som foreskrevet i færdselsloven.

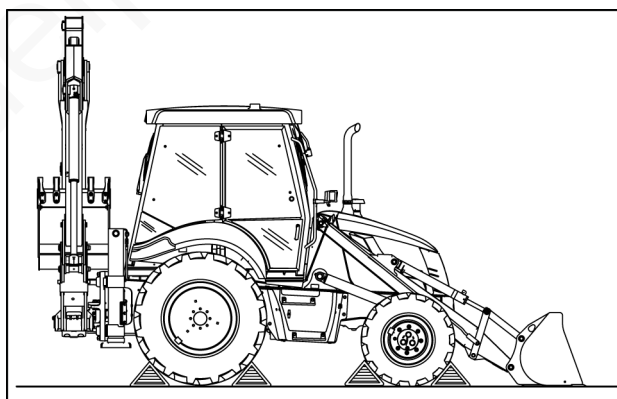

MOL112LBB0200AA 1

## 5 - TRANSPORTFUNKTIONER

### VEJTRANSPORT

#### Krav til kørsel på vej

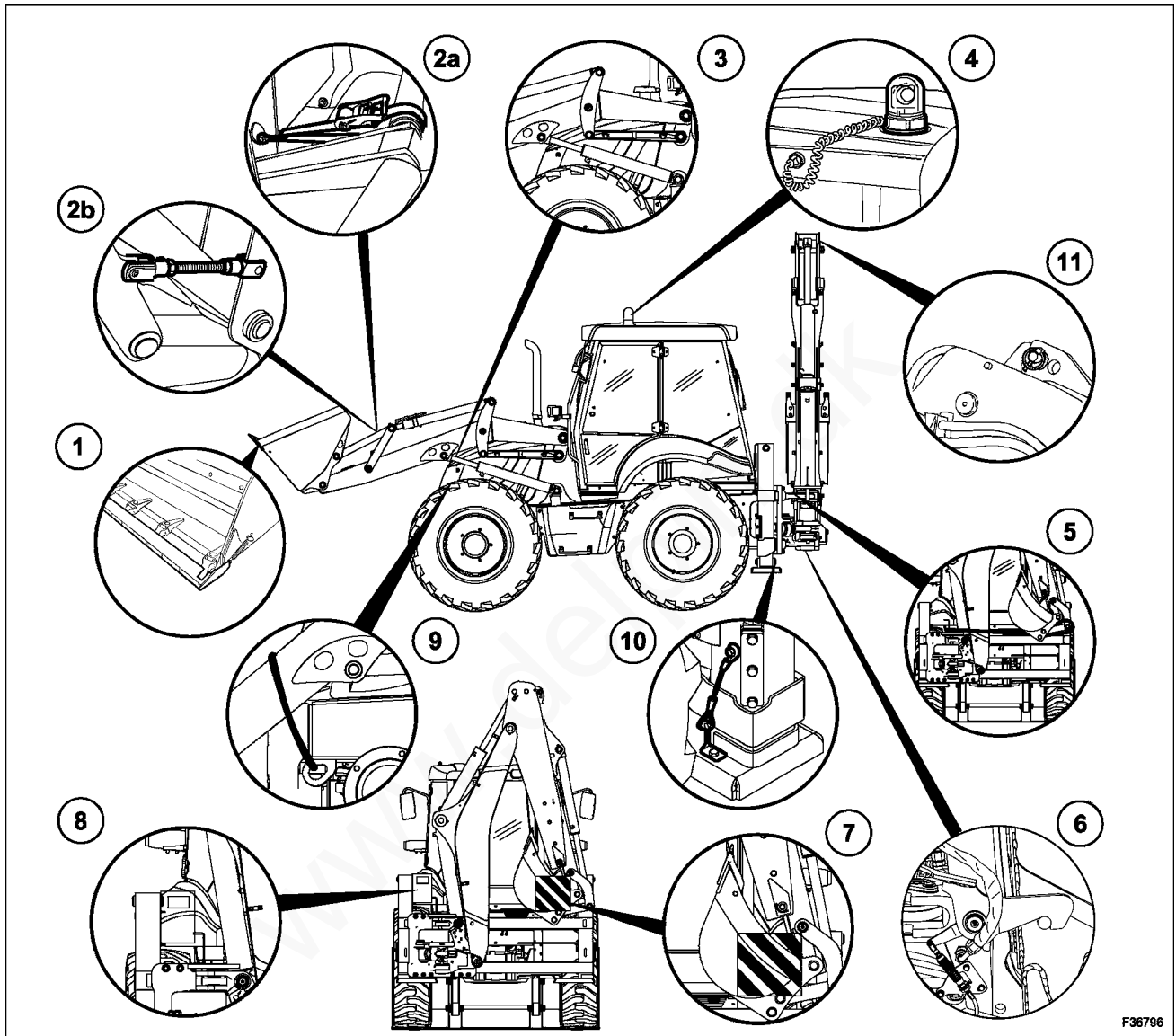

RAIL14TLB1182GA 1

F36796

(Specifikt for visse lande) monter alle mekaniske låse i overensstemmelse med gældende lovkrav.

Sørg for, at din maskine opfylder den lokale lovgivning.

1. Tandafskærmning på læsserskovl: Fastgøres med fjeder og krog på læsserskovlen.
2. Fastgørelse af læsserskovl:
  - A. 2WS: Består af en holderem, som holder læsserskovlen fast mod skovlcyylinderstangens tap.
  - B. 4WS og modellerne B100CTC, B110CTC: Består af en forbindelsesstang med kløvet ende, som forbinder læsserskovlen til skovlens ledforbindelse.
3. Lås til læsserredskabets løftecylinder: Hæv redskabet tilstrækkeligt, så låsen kan monteres på bommens cylinderstang, og fastgør den vha. en egnet clips. Sænk skovlen langsomt, så cylinderen kommer i kontakt med låsen, og stands den.
4. Rotorblink: Rotorblinket skal placeres på førerhus-taget, og kablet skal sluttes til et af stikkene, der er monteret over førerhusdørene.
5. Holder til graveskovl: Består af en holderem, som fastgør graveskovlen til den krog, der sidder i højre side af rammen.
6. Låsetap til graveaggregat: Monter tappen i låsestangen.

7. Advarselsskilt: Er fastgjort til skovlen med clips.
8. Nummerplader: Sørg for, at nummerpladerne er rene, før du kører på offentlig vej.
9. Bindebånd til læsserredskabets bom: Ved kørsel eller transport på offentlig vej sørger bindebåndet for, at læsserredskabets bom er fastgjort til rammen.
10. Støttebåndsstrop: (Version med sideskift): Fastgør støttebåndenes fødder på rammens stativ.
11. Låsetag til teleskopisk gravearm (hvis monteret): Placér sikkerhedsstappen i låst position.

www.delpin.dk



## Forholdsregler for kørsel på vej

**NB:** Før du kører på offentlig vej, skal du kontrollere, at belastningen på hver aksel, afhængigt af maskinens konfiguration, stemmer overens med lovkravene i det pågældende land.

### **⚠ ADVARSEL**

**Undgå personskader!**

Spænd sikkerhedsselen, inden motoren startes. Sikkerhedsselen kan forøge din sikkerhed, hvis den anvendes og vedligeholdes korrekt. Lad aldrig sikkerhedsselen sidde løst eller med slæk i selesystemet. Lad aldrig sikkerhedsselen sidde snoet eller klemt fast mellem dele af sædet.

Hvis anvisningerne ikke overholdes, kan det medføre dødsfald eller alvorlig personskade.

W0142A

### **⚠ ADVARSEL**

**Kollisionsfare!**

Sammenstød mellem vejtrafik med høj hastighed og langsomt kørende maskiner kan forårsage dødsfald eller personskade. Brug transportlys ved kørsel på vej i overensstemmelse med færdselsloven. Træk ind til siden, så hurtigere køretøjer kan overhale. Sæt farten ned og giv signal, før der drejes af.

Hvis anvisningerne ikke overholdes, kan det medføre dødsfald eller alvorlig personskade.

W0408A

**NB:** Før du kører på offentlig vej, skal du kontrollere, at graveaggregatet er i position for kørsel på vej, og at det er mekanisk blokeret.

## KLARGØRING TIL VEJTRANSPORT

## Klargøring af maskinen til kørsel på vej

1. Hvis relevant, sørg for, at motorens gasknap (2) står i tomgangsposition.

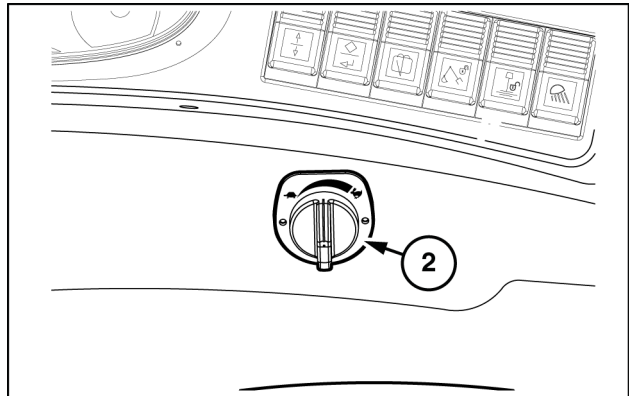

MOLI12LBB0225AB 1

2. Sæt alle transmissionsbetjeningsgreb i NEUTRAL position.
3. Start motoren.
4. Aktivér parkeringsbremsen.
5. Sæt sædet i position for brug med graveaggregat.
6. Frigør støttebenene, hvis det er relevant.
7. Sænk støttebenene ned på jorden, så bagdækkene er lige over jorden.

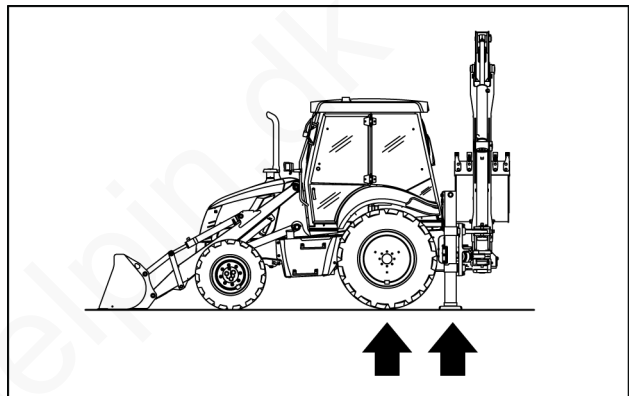

MOLI12LBB0278AA 2

8. Maskiner med et sideskiftfunktioner: se **6-25**, og skub graveaggregatet til bæltensiden.
9. Flyt graveaggregatet, så det er på linje med maskinen (ikke vinkelret på maskinen).
10. Træk den teleskopiske gravearm ind, hvis det er relevant.
11. Placér tappen (1) i låst position, hvis det er relevant.
12. Træk graveaggregatets skovl ind.
13. Træk gravearmen ind.

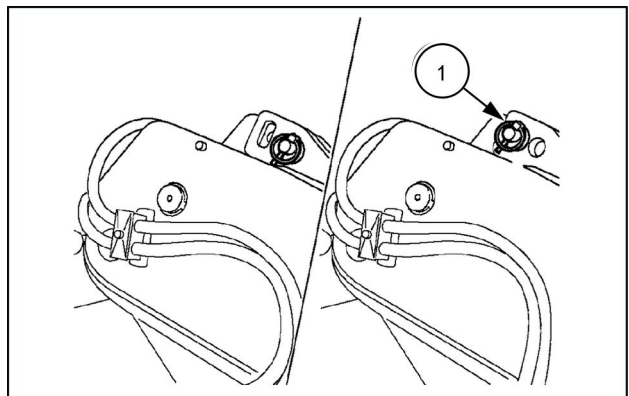

MOLI12LBB0244AB 3

Mekanisk transportlås

12. Lås graveaggregatet:

- A. Tryk på knappen på låsegrebet til transport af graveaggregatet (1), og flyt det bagud for at aktivere bomlåsen
- B. Træk bomarmen ind, indtil transportlåsen (2) aktiveres.

**NB:** Forsøg ikke at bruge graveaggregatet med bommen i transportposition, da dette kan beskadige låsesystemet.

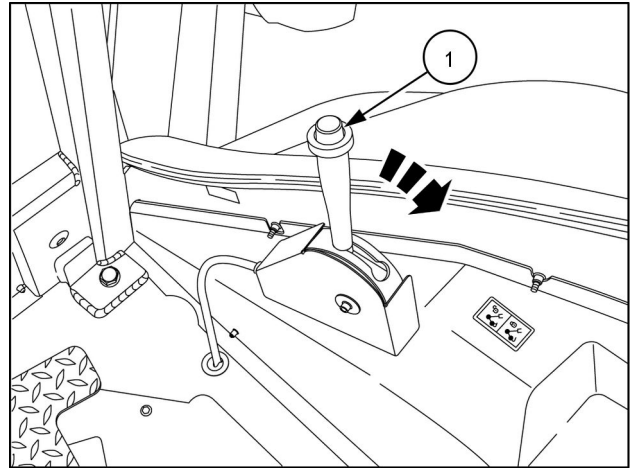

RAIL15TLB0052AA 4

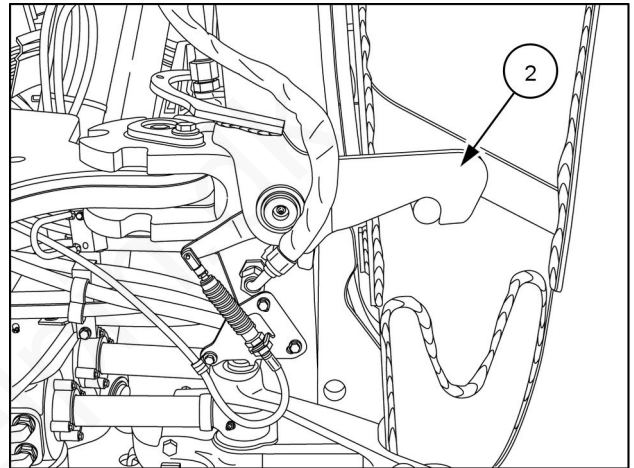

RAIL15TLB0048AA 5

Hydraulisk transportlås

12. Lås graveaggregatet:

- A. Anbring kontakten (1) i positionen ON. Indikatorlampen (2) (modeller med mekanisk betjent graveaggregat) eller indikatorlampen (3) (modeller med drejeligt graveaggregat) tændes.
- B. Træk bomarmen ind, indtil transportlåsen aktiveres.

**NB:** Forsøg ikke at bruge graveaggregatet med bommen i transportposition, da dette kan beskadige låsesystemet.

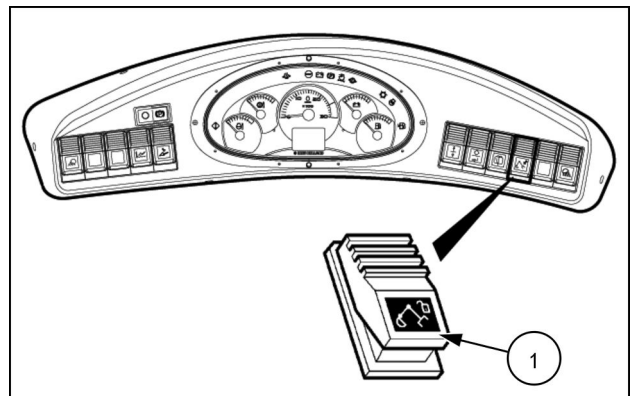

LEEN12T0646AA 6

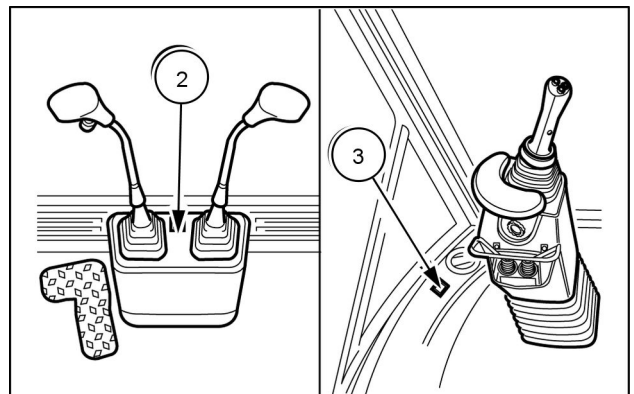

MOL112LBB0249AB 7

13. Hæv støttebenene.
14. Hæv læsseren ca. **20 cm (7.9 in)** over jorden, og køør læsserskovlen helt tilbage.

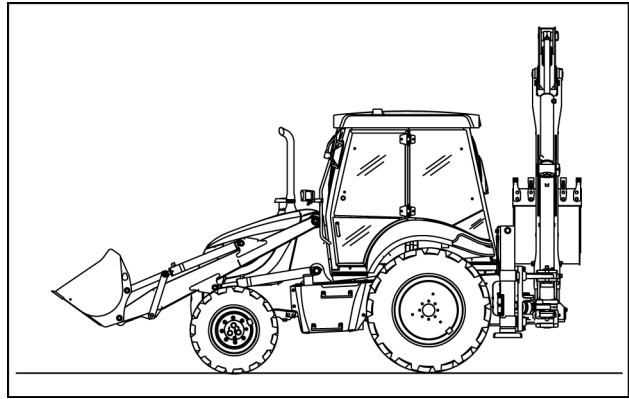

MOL112LBB0226AA 8

15. (Specifikt for visse lande) Montér tandskærmen (1) og skovlens låseanordninger.

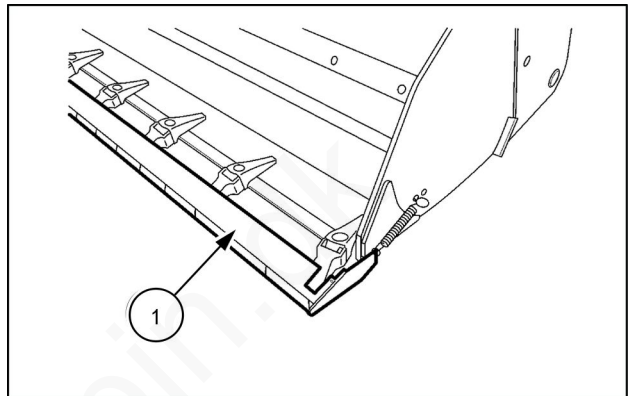

MOL112LBB0227AB 9

16. (Specifikt for visse lande) Sæt advarselsskiltene (1) på skovlen.
17. Rengør nummerpladerne (2), hvis det er nødvendigt.
18. Lås støttebenene i den øverste position.
19. Lås graveaggregatets skovl, så den sidder på plads.

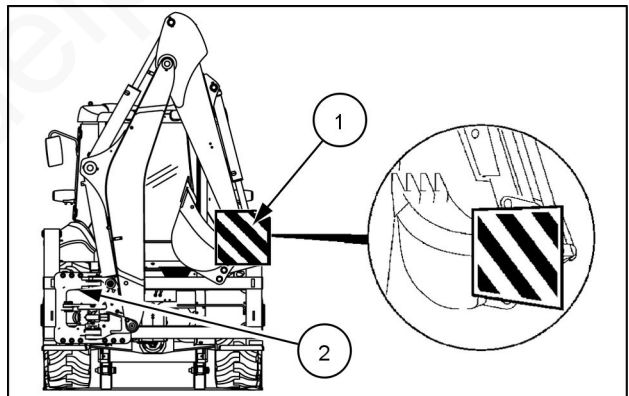

MOL112LBB0228AB 10

20. Justér bakspejlene (1) korrekt.

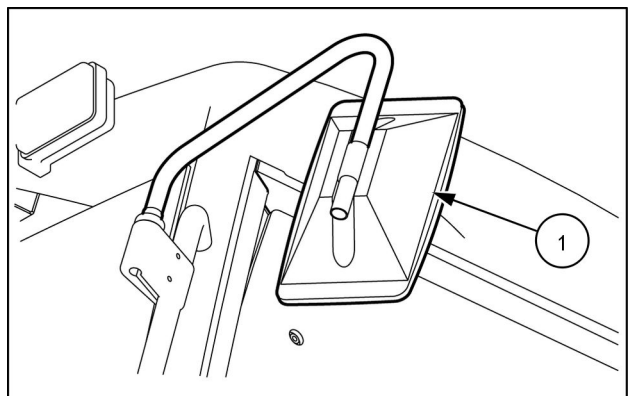

MOL112LBB0229AB 11

21. (Specifikt for visse lande) Montér rotorblinket **(1)** på førerhustaget, tilslut derefter det tilhørende kabel, og betjen kontakten.
22. Hvis det er relevant, skal du sørge for, at dørene er lukket korrekt.
23. Lås motorhjelm.

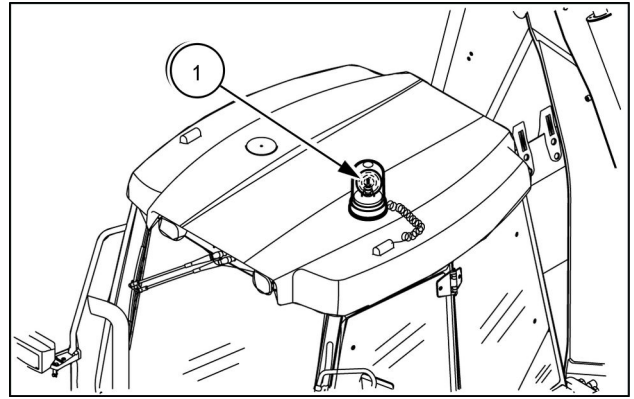

MOLI12LBB0230AB 12

24. Aktivér driftsbremsepedalens lås **(1)**.

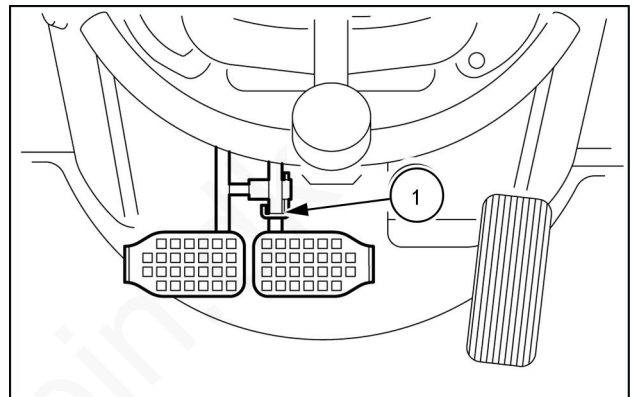

MOLI12LBB0231AB 13

25. Justér førersædet korrekt.
26. Spænd, og justér sikkerhedsselen **(1)**.

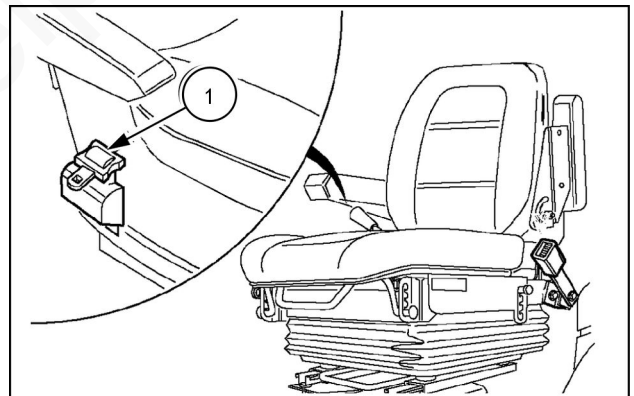

MOLI12LBB0232AB 14

27. (Specifikt for visse lande) Lås betjeningsgrebene til læsserredskabet med den relevante låsepal **(1)**.

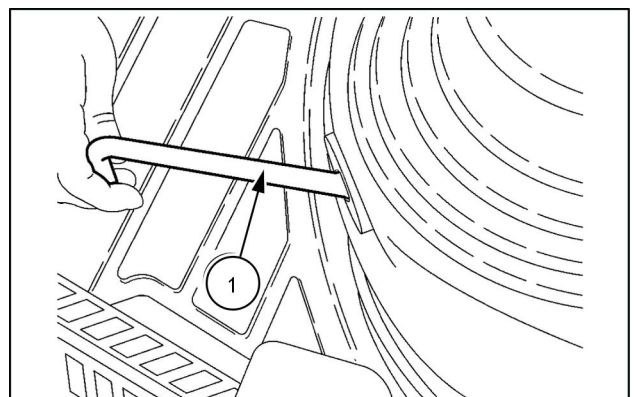

MOLI12LBB0234AB 15

28. Hvis det er relevant, skal du frakoble firehjulstrækket (4WD).

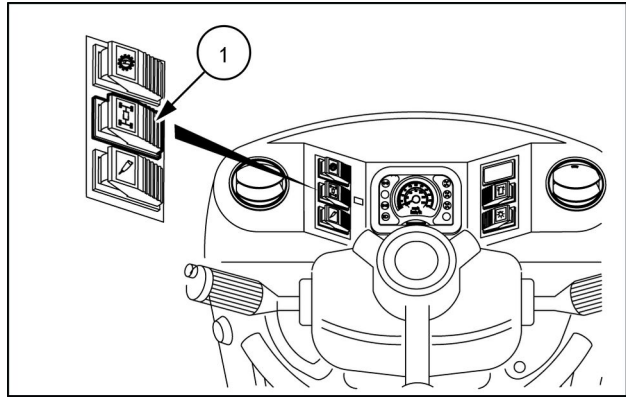

MOL112LBB0235AB 16

29. Maskiner med powershuttle-transmission.

- A. Tryk på transmissionsafbryderknappen (1), og sæt derefter gearstangen (2) i første gear.  
B. Slip knappen (1).

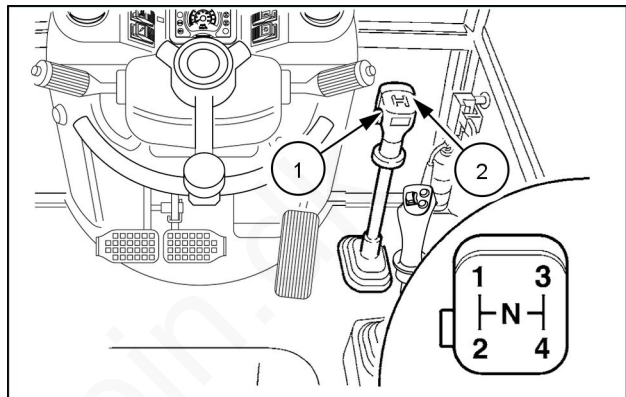

MOL112LBB0236AB 17

29. Maskiner med powershift-transmissioner.

- A. Sæt gearstangen (1) i første gear.

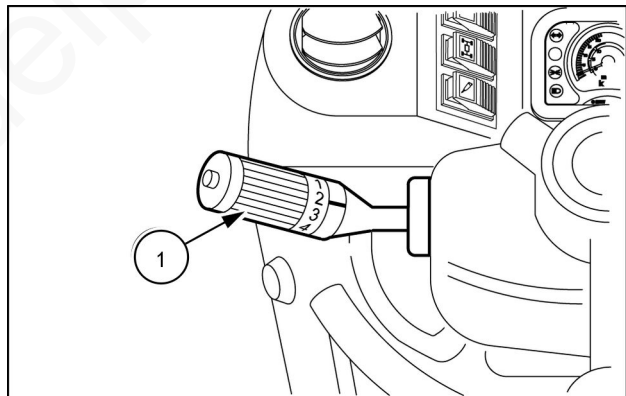

MOL112LBB0237AB 18

30. Deaktivér håndbremsen.

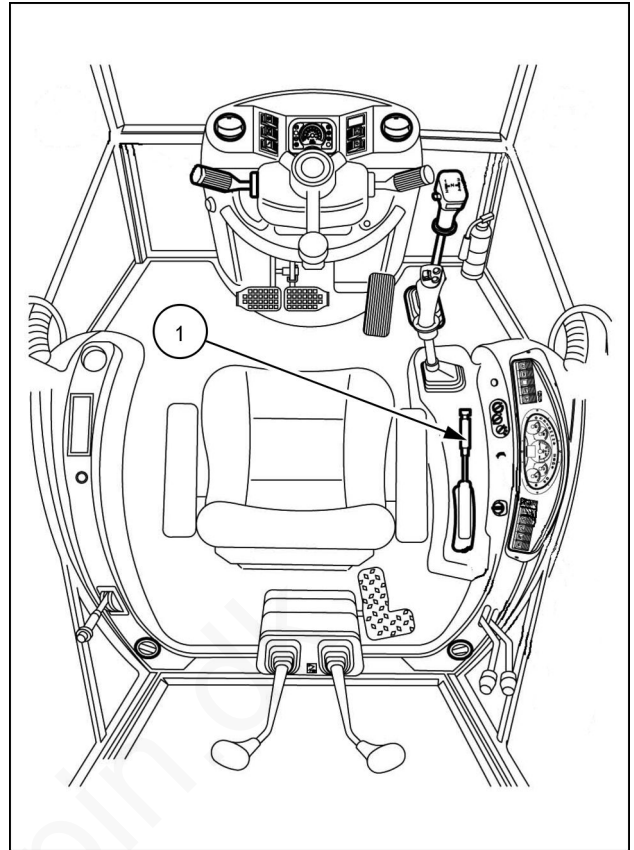

MOLI12LBB0207BB 19

31. Placér vendegearstangen (1) i fremad-position.

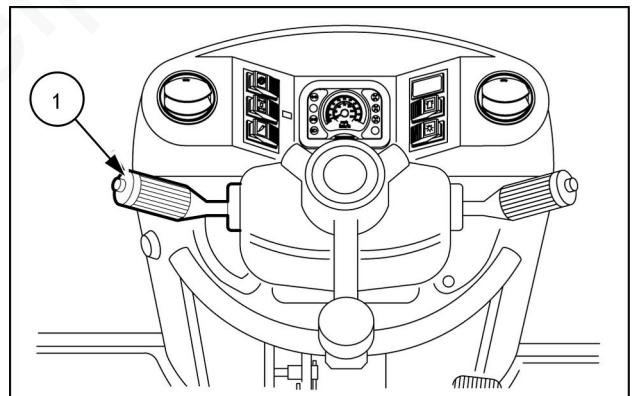

MOLI12LBB0239AB 20

32. Slip bremsepedalerne, og justér kørehastigheden med gaspedalen (1).

33. Skift gear efter behov.

**BEMÆRK:** Overvåg regelmæssigt alle målere og indikator-/advarselsslamper.

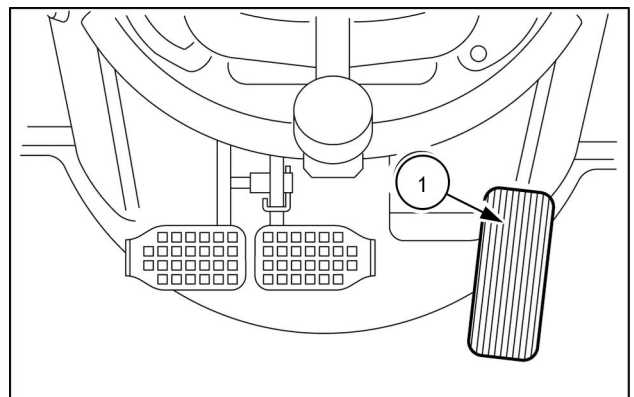

MOLI12LBB0240AB 21

## FRAGT

## Maskintransport (på en anhænger)

**▲ ADVARSEL****Fare ved transport!**

Maskinen kan glide eller falde ned fra en rampe eller anhænger. Sørg for, at rampen eller anhængerens ikke er glat. Fjern olie, fedt, is osv. Sørg for, at maskinen er centreret på rampen eller anhængerens, når du kører den op på eller ned fra den pågældende rampe eller anhænger.

Hvis anvisningerne ikke overholdes, kan det medføre dødsfald eller alvorlig personskade.

W0152A

**▲ ADVARSEL****Risiko for at miste kontrollen!**

Når maskinen transporteres på en anhænger, skal bremsepedalerne låses sammen under pålæsning og/eller aflæsning.

Hvis anvisningerne ikke overholdes, kan det medføre dødsfald eller alvorlig personskade.

W1329A

Sørg for, at du kender sikkerhedsreglerne og bestemmelserne, inden denne maskine transporteres.

Sørg for, at både det leddelte køretøj og maskinen er forsynet med korrekt sikkerhedsudstyr.

**Belastning**

Sørg for, at både det leddelte køretøj og maskinen er forsynet med korrekt sikkerhedsudstyr.

1. Læg kiler bag hjulene på anhængerens, og brug anhængerens forlængerramper (hvis de forefindes).
2. Placér graveaggregatet i positionen kørsel på vej.
3. (4WS) Kontrollér, at styretilstanden er i "vejpositionen".
4. Hæv læsserskovlen ca. **20 cm (7.9 in)** fri af ramperne.
5. Sæt gearstangen i første gear, og kørsel forsigtigt maskinen op på anhængerens.
6. Sænk læsserskovlen, så den hviler på anhængerens.
7. (Specifikt for visse lande) blokér betjeningsgrebene til læsserskovlen med den relevante bolt.

8. Løft parkeringsbremsegrebet, og sæt vendegearstangen og gearstangen i neutral position.
9. Stands motoren, og tag tændingsnøglen ud.
10. Kontrollér, at vinduerne, dørene, batterirummet, tankdækslet og motorhjelmene er lukket og låst korrekt.
11. Drej bakspejlene indad.
12. Fiksér maskinen med klodser og kæder, og fastgør graveaggregatet til anhængerens.
13. Mål afstanden fra jorden til det højeste punkt. Det er nødvendigt at kende den samlede højde.

**BEMÆRK:** Kontrollér efter et par kilometers kørsel, at maskinen ikke har bevæget sig, og at kæderne stadig er stramme.

**Aflæsning**

1. Fjern klodserne og holdekæderne.
2. (Specifikt for visse lande) fjern boltene, der blokerer læsserskovlen.
3. Hæv læsserredskabet, så skovlen befinder sig et par centimeter over anhængerens lad.
4. Slæk parkeringsbremsen, og sæt gearstangen i første gear.
5. Bak langsomt med maskinen, og hæv samtidigt læsserredskabet, så det holdes et par centimeter over anhængerens lad.
6. Sæt bakspejlene tilbage i korrekt position.



## BJÆRGNING

### Bugsering af maskinen

#### ⚠ ADVARSEL

Fare for ukorrekt brug!  
Bugsering er en hårfin manøvre, der altid udføres med en risiko for brugeren. Producentens garantibetingelser gælder ikke ved problemer eller ulykker under bugsering. Udfør reparationerne på stedet, hvor det er muligt. Hvis anvisningerne ikke overholdes, kan det medføre dødsfald eller alvorlig personskade.

W0286A

#### ⚠ ADVARSEL

Fare ved transport!  
Under bugsering i ujævnt terræn eller mellem markarbejdet skal du altid gøre følgende: Aktivér transportstiften. Montér en sikkerhedskæde mellem maskinen og det bugserede køretøj. Dette forhindrer, at det bugserede køretøj udløses ved et uheld. Hvis anvisningerne ikke overholdes, kan det medføre dødsfald eller alvorlig personskade.

W1121A

#### ⚠ ADVARSEL

Risiko for at miste kontrollen!  
Undlad at benytte differentialespærren ved hastigheder over 8 km/t (5 mph). Brug aldrig differentialsperre ved hastigheder over 15 km/t (9 mph), eller på noget tidspunkt når du drejer med maskinen. Hvis anvisningerne ikke overholdes, kan det medføre dødsfald eller alvorlig personskade.

W0334A

#### ⚠ ADVARSEL

Fare for omkringstående!  
Føreren skal være den eneste person på maskinen under bugsering. Sørg for, at der ikke er andre på maskinen eller inden for dens arbejdsområde. Hvis anvisningerne ikke overholdes, kan det medføre dødsfald eller alvorlig personskade.

W0259A

**BEMÆRK:** De viste instrumenter svarer måske ikke helt til instrumenterne på din maskine.

Bugser kun maskinen i tilfælde af fejl.

Sørg for, at maskinen kan bugseres uden der sker yderligere skade.

1. Foretag reparationen på stedet, når det er muligt, eller kontakt forhandleren.
2. Hvis maskinen holder på en offentlig vej, skal man sørge for, at ingen af maskinens komponenter rager ud på vejen. Kan dette ikke undgås, opstil da skilte som foreskrevet i færdselsloven.
3. Hvis maskinen skal bugseres, mens motoren er standset, skal man afmontere forreste og bagerste transmissionsaksel (4WD).
4. Gør følgende før bugsering:
5. Kontroller, at styringen fungerer.
6. Kontroller, at vendegearstangen (1) er i neutral position.

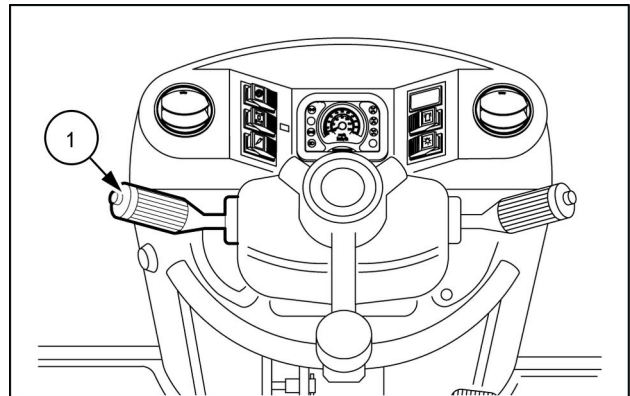

MOL112LBB0310AB 1

7. (Power shuttle) sæt gearstangen (2) i neutral position.

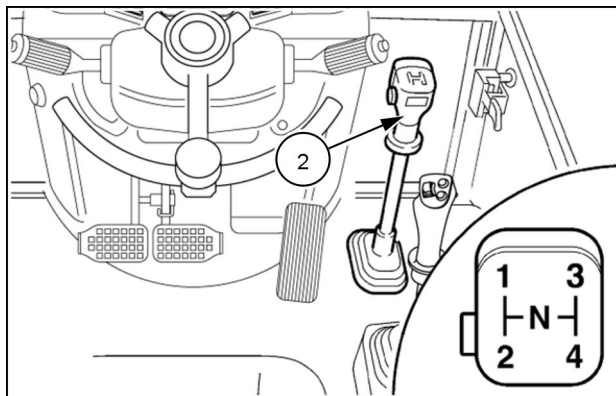

LEEN12T0644AA 2

7. (Powershift) sæt gearstangen (3) i neutral position.

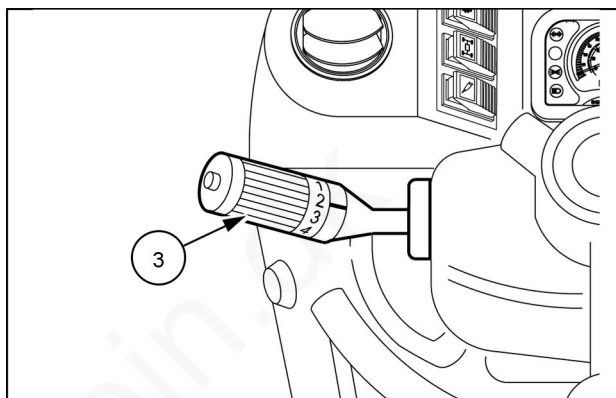

MOLI12LBB0312AB 3

8. Hvis motoren kører, skal du kontrollere, at firehjulstrækket er slået fra.

**BEMÆRK:** Hvis ikke motoren kører, kræver det mere kraft at dreje rattet.

9. Ved bugsering af maskinen skal man montere en træk-bom på et af fastgøringspunkterne, der er angivet med skilte.

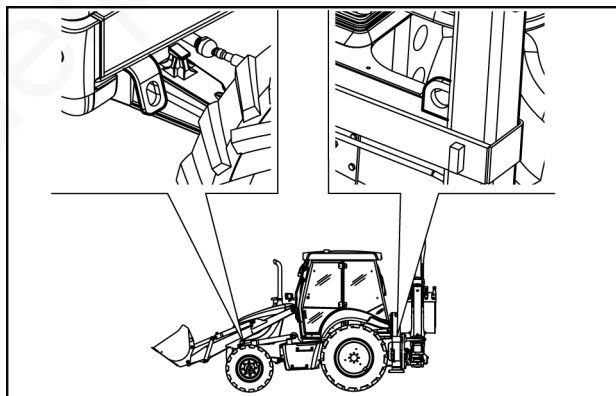

MOLI12LBB0313AA 4

10. Kontroller, at redskaberne er løftet tilstrækkeligt, så de ikke går imod jorden eller anhængerens.

11. Hvis ikke redskaberne kan løftes tilstrækkeligt for at undgå, at de går imod, skal de afmonteres.

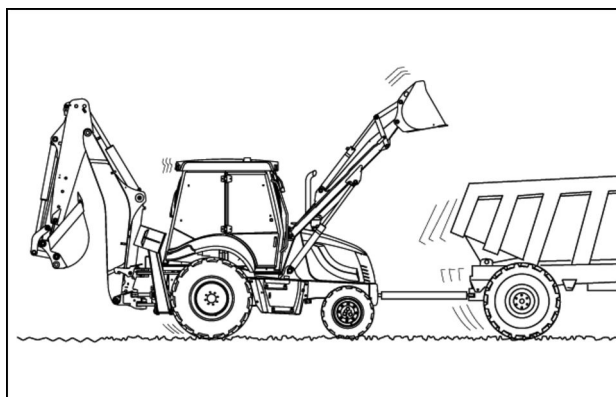

LEEN12T0648AA 5

### 4WS

Man skal vælge styringen "Vej" (1).

Hvis ikke motoren kører, kræver det mere kraft at dreje rattet.

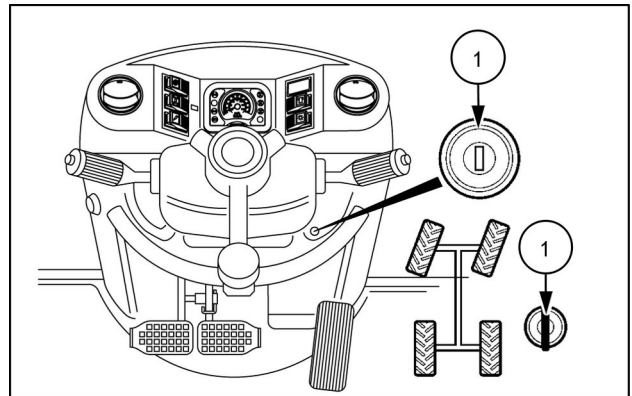

MOL112LBB0315AB 6

www.delpin.dk

[www.delpin.dk](http://www.delpin.dk)

## 6 - DRIFTSFUNKTIONER

### GENEREL INFORMATION

#### Betjening af maskinen i koldt vejr

##### **Brændstof**

Fyld brændstoftanken helt op efter hver arbejdsdag for at forhindre, at der dannes kondens, og at der trænger vand ind i brændstofsyste­met.

For at forhindre krystallisering **-2 °C (28.4 °F)** skal man køre med lavtemperatur-brændstof eller blande en beskyttende væske i brændstoffet.

##### **Smøreolie**

Vælg olieviskositet (SAE kvalitet) i forhold til den omgivende temperatur, før motoren startes.

Skift olien oftere, hvis maskinen arbejder i en temperatur under **-10 °C (14 °F)**.

##### **motoroliestand**

Motorolien skal have en viskositet, svarende til den omgivende temperatur.

##### **Kølevæske**

Det skal have en specifikation, svarende til temperaturen.

##### **Batteri**

Effektiv koldstart kræver, at batteriet er tilstrækkeligt opladet.

Varm batterierne op til ca. **+20 °C (68 °F)** (afmonteret og opbevaret på et varmt sted), så motoren kan startes ved en temperatur under **4 - 5 °C (39.2 - 41 °F)**.

## Betjening af maskinen i store højder

Lufttætheden falder hvis højden eller den omgivende temperatur stiger.

Derfor kan motorens maksimale effekt, kvaliteten af udstødningsgassen, temperaturniveauet, og i ekstreme tilfælde, start af motoren forringes.

Motoren kan køre op til en højde på **1000 m (3280.8 ft)** og ved en temperatur op til **30 °C (86 °F)** når maskinen anvendes mobilt.

Hvis motoren skal fungere under sværere betingelser (ved større højder eller højere temperaturer), vil det være nødvendigt at reducere mængden af indsprøjtet brændstof og derved motorkraften.

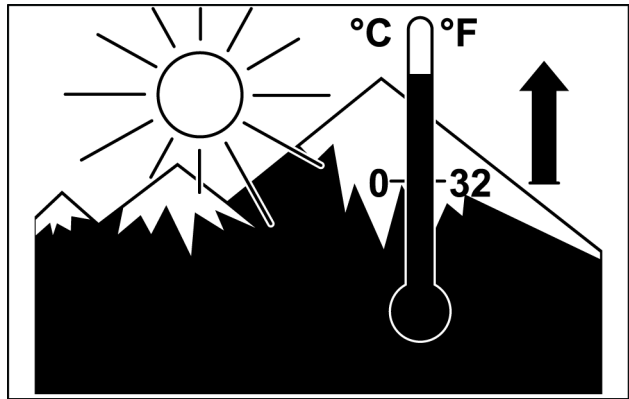

MOLI12LBB0250AA 1

Vær opmærksom på følgende anbefalinger:

- Sørg for at kølemiddelstanden i kølemiddelbeholderen hele tiden er korrekt.
- Kontroller kølerdækslet før start, og udskift det om nødvendigt.
- Rengør køleren og motoren grundigt.
- Kontroller, at generator- og ventilatorremmen er i god stand.
- Brug smøremidler med den anbefalede viskositet.
- Brug et egnet kølemiddel.

## Arbejde med maskinen i vand

### **⚠ ADVARSEL**

**Risiko for at miste kontrollen!**

Hvis maskinen skal betjenes i vand, skal du sørge for, at: 1. Vandløbets bund eller jorden under vandet kan bære maskinens vægt. 2. Vandet ikke stiger op over midten af forhjulene. 3. Der aldrig arbejdes i vand, hvor der er kraftig strøm.

Hvis anvisningerne ikke overholdes, kan det medføre dødsfald eller alvorlig personskade.

W1328A

Sørg for, at vandløbets bund eller jorden under det vand, der arbejdes i, kan bære maskinens vægt.

Vandstanden må ikke være højere end det midterste punkt på forhjulene.

### **⚠ ADVARSEL**

**Fare ved kørsel!**

Brug ikke maskinen i hurtigtstrømmende vand. Hurtigtstrømmende vand kan få dig til at miste kontrollen over maskinen.

Hvis anvisningerne ikke overholdes, kan det medføre dødsfald eller alvorlig personskade.

W0151A

Smør redskabets ledforbindelser på maskinen ved at pumpe rigelig, ny smørefedt ind i dem, før du kører maskinen ned i vandet.

## Sådan løftes maskinen

**NB:** Før du løfter maskinen, skal du sætte graveaggregatet i positionen for kørsel på vej.

Maskinens løftepunkter er markeret med skilte.

**NB:** Brug aldrig andre løftepunkter, end dem, som er angivet med skiltene.

Løft maskinen med passende stropper.

### **FARE**

#### **Tunge genstande!**

Løft og håndtér alle tunge komponenter ved hjælp af løfteudstyr med tilstrækkelig kapacitet. Understøt altid enheder eller dele med egnede stropper eller kroge. Kontrollér, at der ikke opholder sig andre personer i arbejdsområdet.

Hvis anvisningerne ikke overholdes, vil det medføre dødsfald eller alvorlig personskade.

D0076A

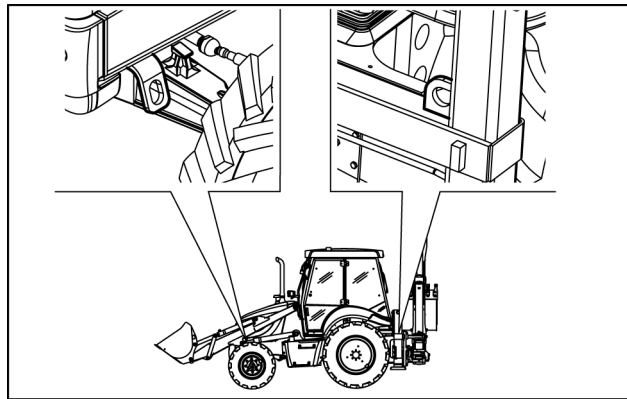

MOLI12LBB0309AA 1

Kontroller, at stropperne er i perfekt stand, og at de kan bære maskinens vægt.

**NB:** Der må ikke befinde sig personer i maskinens arbejdsområde. Løft aldrig maskinen hen over personer, som befinder sig i nærheden.



## LÆSSEREDSKAB

### Organisering af arbejdsstedet

Brug de kortest mulige arbejdscyklusser. Et meget vigtigt element er placeringen af lastbilerne. Brug lidt tid på at planere arbejdsområdet.

En plan arbejdsoverflade letter maskinens arbejde og forenkler lastbilernes bevægelse og parkering. Det giver en kortere arbejdscyklus.

#### **⚠ ADVARSEL**

**Risiko for at miste kontrollen!**

En fuld skovl i løftet position kan få maskinen til at glide ved arbejde på ujævnt terræn. Hold skovlen så lavt som muligt under drift for at gøre den mere stabil og synlig. Betjen altid maskinen ved lav hastighed over ujævnt terræn.

Hvis anvisningerne ikke overholdes, kan det medføre dødsfald eller alvorlig personskade.

W0271A

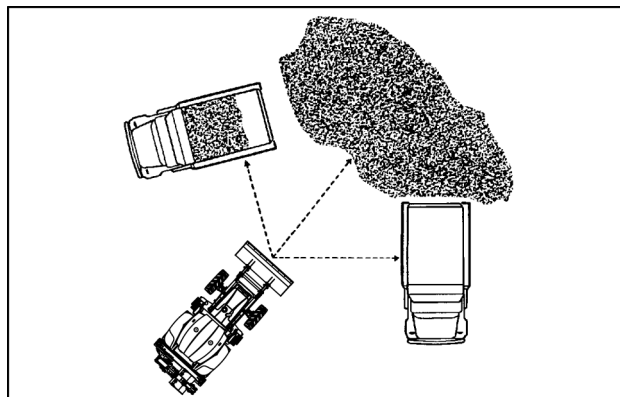

MOL112LBB0259AA 1

www.delpin.dk

## Knap til frakobling af transmissionen

For at få maksimal effekt skal du trykke på trykknappen **(1)** i modsat side af grebet, og holde den nede. Dette vil få transmissionen til at vende tilbage til neutral.

Slip koblingens frakoblingsknap **(1)** for igen at aktivere transmissionen.

**NB:** Når knappen er trykket ned, er maskinens hjul frie. Brug da, om nødvendigt, bremserne til at standse maskinen.

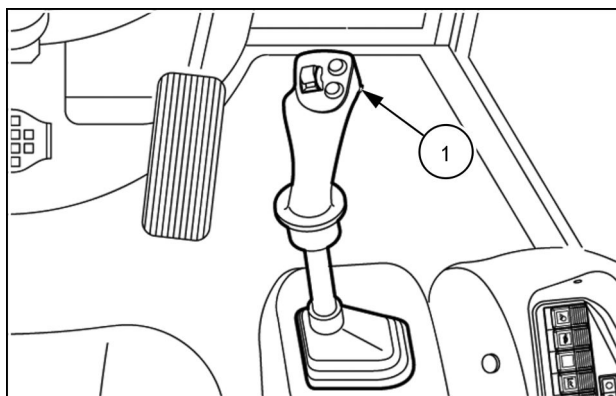

LEEN12T0746AA 1

## Betjening af læsseretskabet

Følgende anvisninger dækker ikke alle mulige anvendelsesforhold for læsseren. Anvisningerne indeholder kun grundlæggende oplysninger for at du kan betjene maskinen korrekt.

**NB:** *Inden der arbejdes ved temperaturer under  $-1\text{ }^{\circ}\text{C}$  ( $30.2\text{ }^{\circ}\text{F}$ ), skal motoren køre i ca. **15 min** ved en hastighed på under **1200 RPM** for at varme olien op til normal driftstemperatur.*

Anvend altid, hvis det er muligt, læsseren ved fuld motorhastighed.

Første gang den anvendes, skal du manøvrere maskinen på et ryddet område ved lav hastighed.

### ⚠ ADVARSEL

**Fare for omkringstående!**

**Materiale kan spildes fra en lastet skovl. Du skal manuelt vippe en lastet skovl tilbage, før du sænker læsseren. Den selvnivellerende funktion vipper ikke automatisk skovlen tilbage.**

**Hvis anvisningerne ikke overholdes, kan det medføre dødsfald eller alvorlig personskade.**

W0197A

### Læssearbejde

For at fylde skovlen fra en bunke stilles skovlen i vandret position og sænkes til flydeposition med betjeningsgrebet.

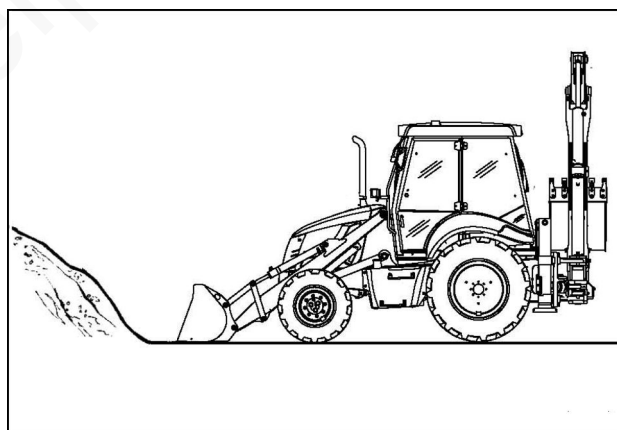

LEEN12T0593AA 1

Tryk, når læsseren er trængt ind i bunken, på transmissionens afbryderknap, lad betjeningsgrebet gå bagud, og betjen derefter samtidigt grebene til løft og tilbagerulning af skovlen.

Løft og tilbagerulning af skovlen øger effektiviteten, da en vandret skovl i hele løftecyklen modvirker løft af skovlen og øger brydekraften.

**BEMÆRK:** *Vær ikke bekymret, hvis skovlen ikke bliver helt fyldt hver gang. Maksimal produktivitet er bestemt af, hvor meget materiale der læsses i en given periode. Der mistes tid, hvis der gøres mere end to forsøg på at fylde skovlen hver gang.*

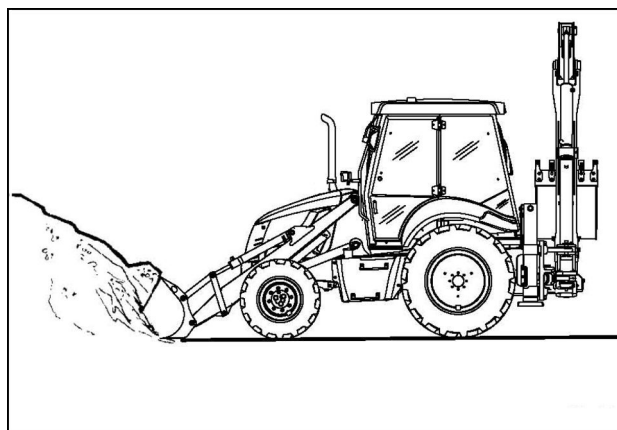

LEEN12T0594AA 2

**⚠ ADVARSEL****Faldende objekter!**

Jordskred kan være farlige. Vær ekstra forsigtig, når der graves ind under høje skrånninger. Hold øje med faldende sten og sammenstyrtninger.

Hvis anvisningerne ikke overholdes, kan det medføre dødsfald eller alvorlig personskade.

W0021A

Sænk skovlen helt, hævn redskabet, og slip derefter transmissionens afbryderknap.

Hold skovlen så langt nede som muligt, især når der arbejdes på skrånende eller ujævnt terræn.

**⚠ ADVARSEL****Risiko for at miste kontrollen!**

En fuld skovl i løftet position kan få maskinen til at glide ved arbejde på ujævnt terræn. Hold skovlen så lavt som muligt under drift for at gøre den mere stabil og synlig. Betjen altid maskinen ved lav hastighed over ujævnt terræn.

Hvis anvisningerne ikke overholdes, kan det medføre dødsfald eller alvorlig personskade.

W0271A

Løft læsseren så meget, at den er fri af eventuelle forhindringer, inden lasten tømmes ud.

Bak væk, når skovlen er tømt, samtidig med at skovlen sænkes og anbringes vandret. Anvend om nødvendigt funktionen retur-til-gravning.

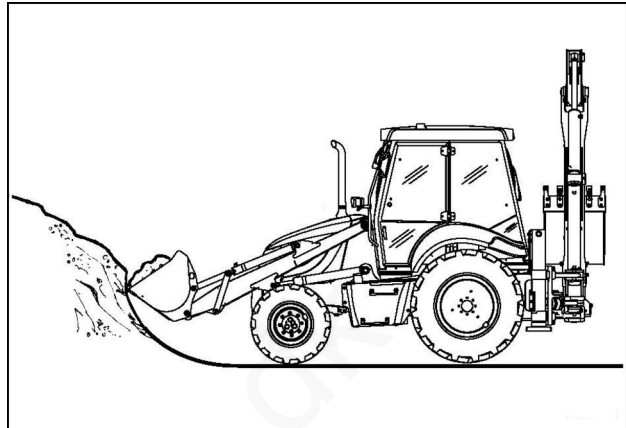

LEEN12T0595AA 3

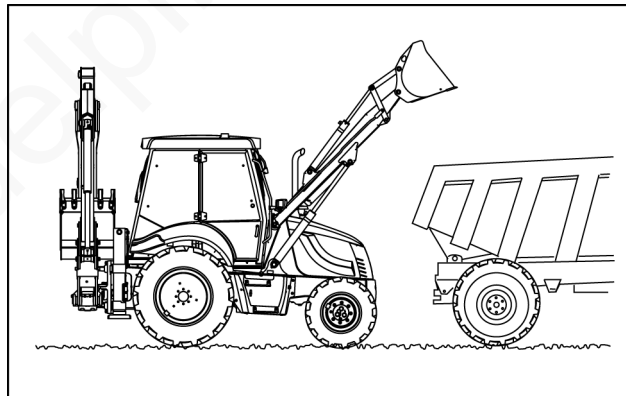

MOLI12LBB0256AA 4

Ved arbejde på hårde overflader sættes læsserens greb i "flydeposition", og skovlen holdes vandret. Dette tillader skovlen at "flyde" på underlagets overflade.

Hvis der udøves hydraulisk tryk nedad på en skovl, vil den blive slidt hurtigere end normalt.

Flydepositionen forhindrer, at overfladens materiale blandes med det oplagrede materiale.

Den reducerer endvidere risikoen for udhuling af overfladen, når der fjernes sne eller andet materiale.

Når der læsses fra en skrånning, skal der vælges det højeste gear, hvilket vil give den mest effektive læsning, uden at der optræder stop ("stall").

Hold arbejdsområdet fri for hjulspor og huller ved regelmæssigt at planere med skovlens nederste, bageste kant.

Til afgravning eller skrabning anvendes der tryk nedad med læsseren i sænket position og en let skovlvinkel for at starte skæringen. Begynd afgravning ved hakket ca. **50 mm (1.97 in)** dybt. Hold dybden ved at fjedre skovlen for at justere skærekanten op eller ned efter behov.

Når maskinens fordæk kommer ind i afgravningen, justeres løftearmene, så de fastholder den korrekte dybde.

Udfør yderligere afgravninger, indtil den ønskede dybde er nået.

Planér regelmæssigt arbejdsområdet med skovlen anbragt fladt og med et let tryk nedad for at holde arbejdsområdet plant og fri for hjulspor eller huller.

Hvis du bevæger læsserredskabets greb til arbejde med liftcylinder uden at regulere skovlvinklen, kan skovlen udhule underlaget og efterlade en række hjulspor i overfladen.

For at kunne kaste en grøft til effektivt er det nødvendigt at flytte den maksimale mængde jord uden at tabe hastighed.

Skift til et lavere gear eller reducer skæredybden, hvis der indtræder et stop (stall).

Hvis maskinen ikke arbejder ved fuld kapacitet i det valgte gear, øges skæredybden.

Arbejd i rette vinkler på grøften med læsserskovlen vændret.

Lad jorden blive i skovlen, da det tager tid at tømme skovlen hver gang, og lad jord, der spildes ud over skovlen, ligge til den afsluttende oprydning.

En planering i længden er normalt tilstrækkeligt til at få en acceptabel planering efter opfyldningen.

Når der fyldes op med jord fra en stor bunke, skal der skovles fra toppen af bunken først, idet der skubbes mod udgravningen.

Træk noget jord bagud for at danne en arbejdsrampe med den passende hældning.

Tøm skovlen og anvend nedadgående tryk, hvis maskinens forhjul sidder fast i en udgravning under opfyldningen, for at løfte forhjulene fra udgravningen.

Aktivér skovlen, efterhånden som motorkraften anvendes til at bevæge maskinen bagud.

**BEMÆRK:** Skift gradvist læsserredskabets greb til højre for at opnå maksimalt tryk nedad på skovlen.

**NB:** Læsserredskabets sikre arbejdsbelastning beregnes ved hjælp af en standardskovl. Derfor skal vægten af skovlen eller redskabet, når der anvendes en anden skovl eller et andet redskab, tages i betragtning ved beregningen af den nominelle belastning af læsserredskabet.

Sikker arbejdsbelastning = **1000 kg (2205 lb)**.

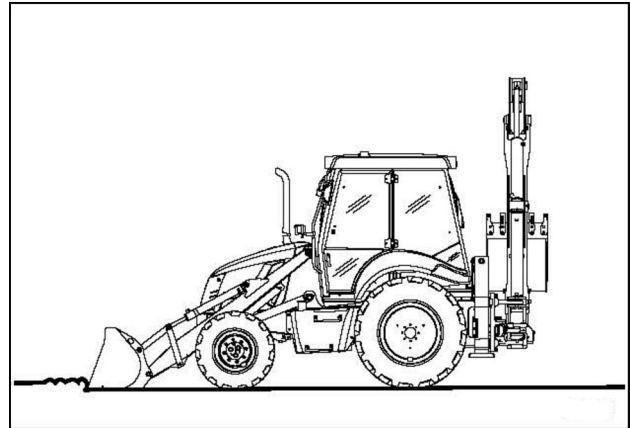

LEEN12T0596AA 5

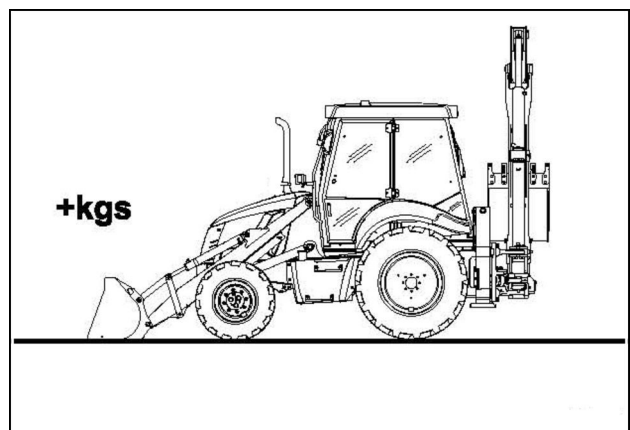

LEEN12T0597AA 6

## Sikkerhedsfjeder til læsseredskab

### ⚠ ADVARSEL

#### Knusningsfare!

Hvis du udfører vedligeholdelse på maskinen med frontlæsserens liftarme hævet, skal du altid anvende stiveren. Afmontér holdestiften, og placér stiveren på cylinderstangen. Montér holdestiften i stiveren. Sænk liftarmene ned på stiveren.

Hvis anvisningerne ikke overholdes, kan det medføre dødsfald eller alvorlig personskade.

W0230A

Denne sikkerhedsstiver, der er placeret på læsseredskabets venstre side, gør det muligt at låse læsseredskabet fast i løftet position i forbindelse med service og vedligeholdelse af enheden.

### Maskiner med tohjulstræk (2WS) (B100C OG B110C)

Aktivér læsserarmens støttetstiver:

1. Tøm læsserskovlen.
2. Løft læsserliftarmene til maks. højde.
3. Stands motoren, og tag tændingsnøglen ud.
4. Afmontér splitten (1) og låsetappen (2).

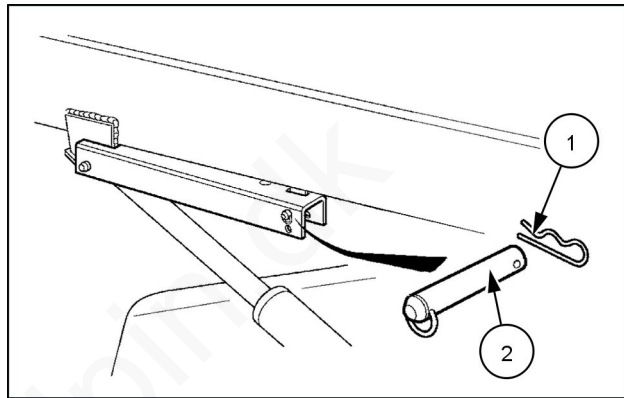

MOLI12LBB0260AB 1

5. Sæt støtten (3) på cylinderstangen, og genmontér tappen (2) og splitten (1) i hullerne på støtten.
6. Sænk læsseredskabet, indtil sikkerhedsstøtten står fast mod cylinderen.

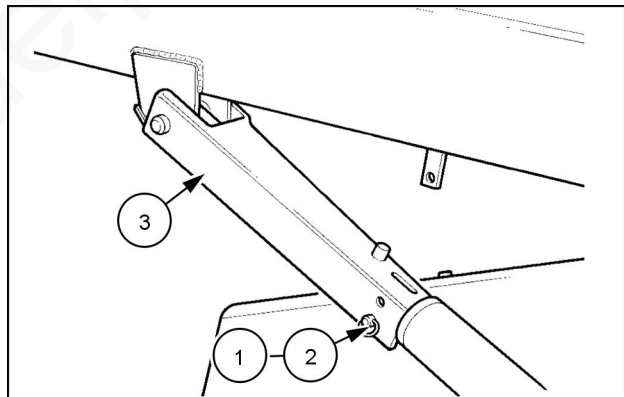

MOLI12LBB0261AB 2

Deaktivér læsserarmens støttetstiver:

1. Løft læsserliftarmene til maks. højde.
2. Stands motoren, og tag tændingsnøglen ud.
3. Afmontér splitten (1) og låsetappen (2).

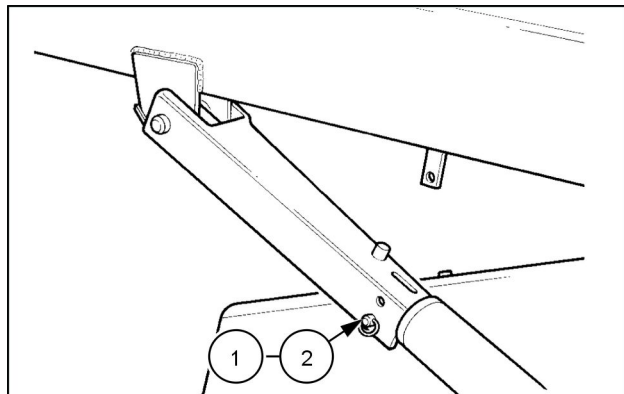

MOLI12LBB0262AB 3

4. Afmonter støtten (3) fra redskabet, og genmonter tappen (1) og splitten (2) i hullerne på støtten.
5. Start motoren, og sænk læsseren.

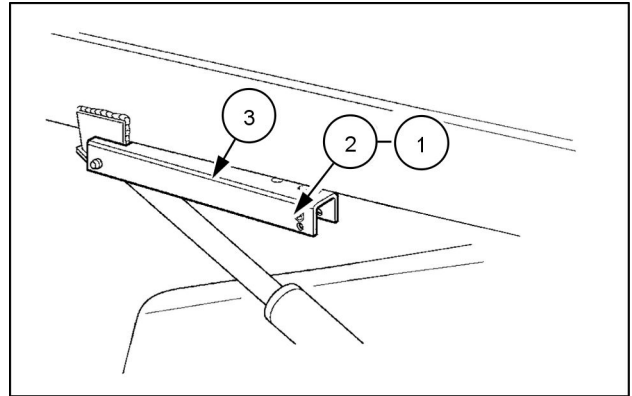

MOL112LBB0263AB 4

### Maskiner med firehjulstræk (4WS) (B115C)

Aktivér læsserarmens støttestiver:

1. Tøm læsserskovlen.
2. Løft læsserliftarmene til maks. højde.
3. Stands motoren, og tag tændingsnøglen ud.
4. Fjern splitterne (1) og sikkerhedsstiveren (2) fra opbevaringspositionen på læsserarmen. Sæt splitterne i igen.
5. Anbring sikkerhedsstiveren (2) på cylinderstangen, og fastgør den ved hjælp af ringen (3).
6. Sænk læsserredskabet, indtil sikkerhedsstøtten står fast mod cylinderen.

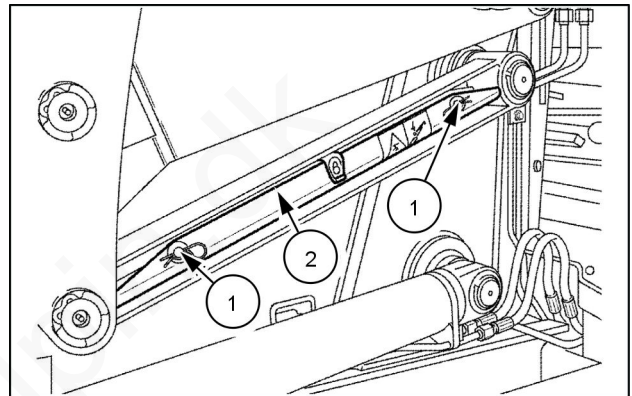

MOL112LBB0264AB 5

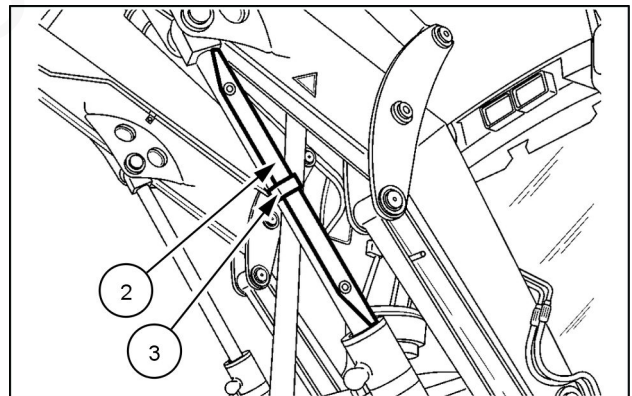

MOL112LBB0265AB 6

Deaktivér læsserarmens støttestiver:

1. Løft læsserliftarmene til maks. højde.
2. Stands motoren, og tag tændingsnøglen ud.
3. Fjern ringen (3) og stiveren (2) fra cylinderstangen.

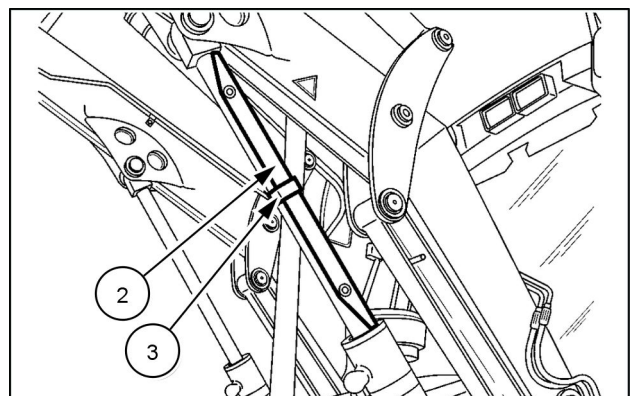

MOL112LBB0265AB 7

4. Montér sikkerhedsstiveren **(2)** i opbevaringspositionen på læsserarmen ved hjælp af splitterne **(1)**.
5. Start motoren, og sænk læsseren.

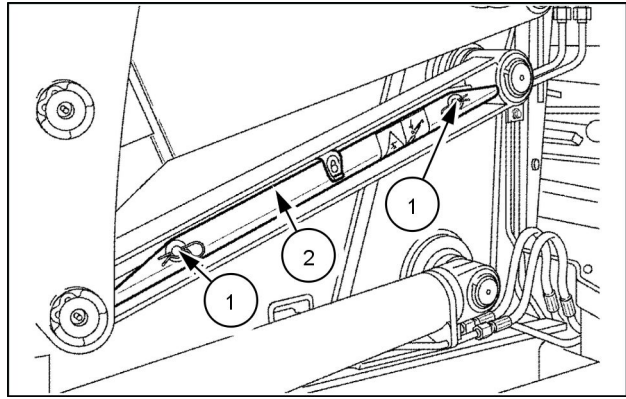

MOLI12LBB0264AB 8

www.delpin.dk



## Læsseskovl - afmontering

### B100C - B110C

1. Flyt maskinen til en plan og fast overflade.
2. Sænk skovlen til jorden i tømmeposition (vippet helt fremad).
3. Stands motoren, og tag tændingsnøglen ud.
4. Hvis maskinen har en 4x1 skovl, skal trykket i skovlens kredsløb udløses.

#### ▲ FORSIGTIG

##### Flyvende genstande!

Brug sikkerhedsbriller. Slå ikke på dele i stål med en hammer med stålhoved. Delene kan gå i stykker.

Hvis anvisningerne ikke overholdes, kan det medføre mindre eller middelsvære personskader.

C0024A

5. Afmonter fastgørelsesskruerne, og afmonter derefter stifterne (1) vha. en hammer med en blød overflade, f.eks. lavet af kobber.
6. (4x1-skovl) afbryd hydraulikforsyningsledningerne, og prop dem til.
7. Start motoren.
8. Betjen redskabets betjeningslementer for at frigive skovlen.
9. Bak maskinen væk fra skovlen.

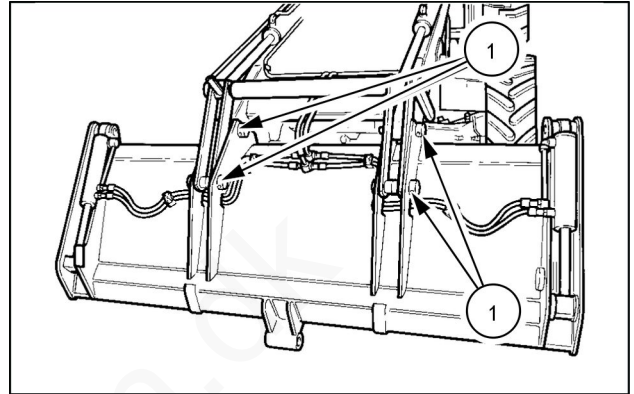

MOL112LBB0267AB 1

### B100CTC - B110CTC - B115C

1. Flyt maskinen til en plan og fast overflade.
2. Sænk skovlen til jorden i tømmeposition (vippet helt fremad).
3. Stands motoren, og tag tændingsnøglen ud.
4. Hvis maskinen har en 4x1 skovl, skal trykket i skovlens kredsløb udløses.

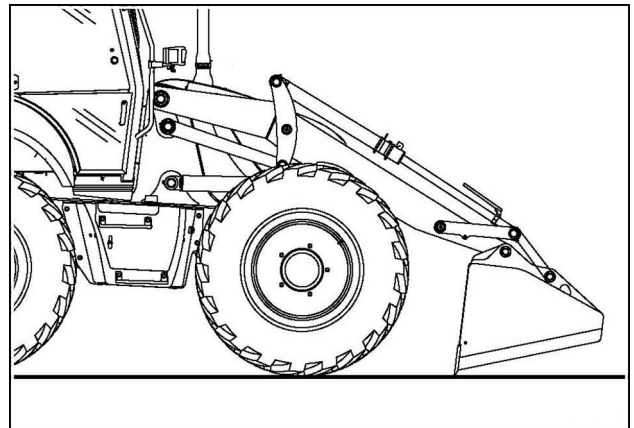

LEEN12T0598AA 2

**⚠ FORSIGTIG**

**Flyvende genstande!**

**Brug sikkerhedsbriller. Slå ikke på dele i stål med en hammer med stålhoved. Delene kan gå i stykker.**

**Hvis anvisningerne ikke overholdes, kan det medføre mindre eller middelsvære personska-**  
**der.**

C0024A

5. Afmonter låseringene og stifterne, og bank derefter stifterne **(1)** ud ved hjælp af en hammer med en blød overflade, f.eks. lavet af kobber.
6. (4x1-skovl) afbryd hydraulikforsyningsledningerne, og prop dem til.
7. Start motoren.
8. Betjen redskabets betjeningselementer for at frigive skovlen.
9. Bak maskinen væk fra skovlen.

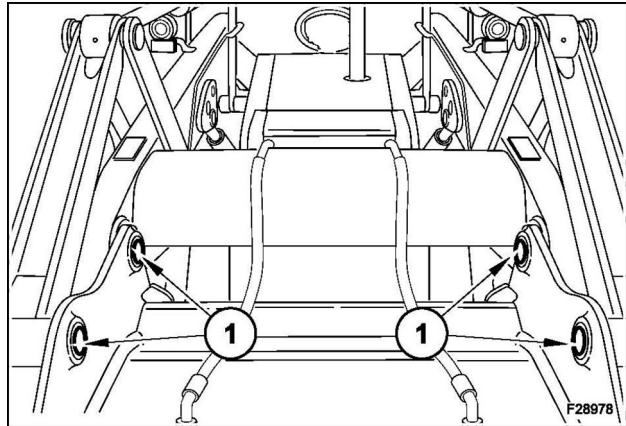

LEEN12T0599AA 3

## Læsseskovl - Montering

### B100C - B110C

1. Sørg for, at alle bøsninger er helt rene. Fjern om nødvendigt alt snavs eller fremmedlegemer.
2. Start motoren.
3. Anbring redskabet mellem skovlens tappe ved hjælp af redskabets betjeningsgreb.
4. Montér armens/skovlens tappe **(1)**, og montér derefter de tilhørende monteringsbolte.
5. Justér forbindelsesstangens åbninger i forhold til skovlens øskner ved hjælp af skovlens betjeningsgreb.
6. Stands motoren, og tag tændingsnøglen ud.
7. (4x1-skovl) Udløs trykket i skovlens kredsløb.
8. Montér stangens/skovlens tappe **(2)**, og montér derefter de tilhørende monteringsbolte.
9. (4x1-skovl) Fjern propperne og tilslut igen hydraulikledningerne.

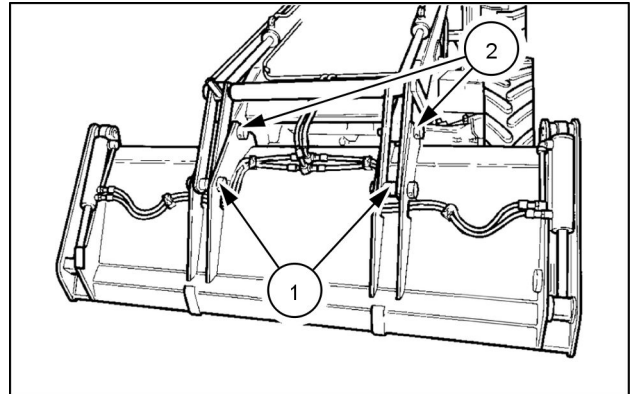

MOL112LBB0268AB 1

### B100CTC - B110CTC - B115C

1. Sørg for, at alle bøsninger er helt rene. Fjern om nødvendigt alt snavs eller fremmedlegemer.
2. Start motoren.
3. Anbring redskabet mellem skovlens tappe ved hjælp af redskabets betjeningsgreb.
4. Sæt igen armens/skovlens tappe **(1)** i, og sæt derefter de relevante holdetappe og ringe i.
5. Justér forbindelsesstangens huller **(3)** i forhold til skovlens øskner.
6. Stands motoren, og tag tændingsnøglen ud.
7. (4x1-skovl) Udløs trykket i skovlens kredsløb.
8. Sæt stangens/skovlens tappe **(2)** i, og sæt derefter de relevante holdetappe og ringe i.
9. (4x1-skovl) Fjern propperne og tilslut igen hydraulikledningerne.

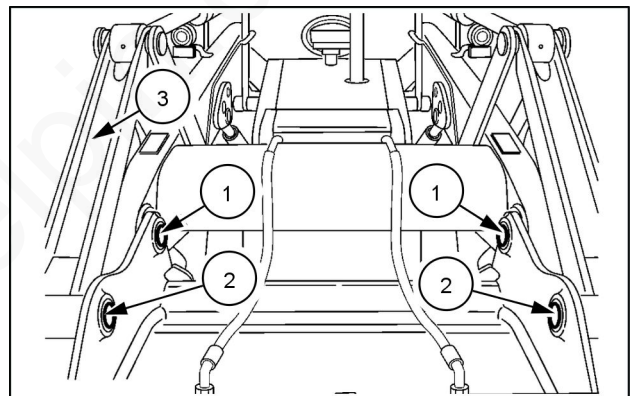

MOL112LBB0271AB 2

## Læsseskovl med gabler (ekstraudstyr)

**NB:** Gaflerne er tunge. Vær derfor meget forsigtig, når de svinges til arbejds- og opbevaringspositioner.

### Montering af gabler i arbejdsposition

1. Flyt skovlen til en plan og fast flade.
2. Stands motoren, og tag tændingsnøglen ud.
3. Deaktivér parkeringsbremsen.
4. Fjern den tap, der blev lagt til side tidligere, og derefter tappen (1).
5. Sænk gafflen (2) manuelt og forsigtigt, indtil den ligger op imod skovlens skærekant.

**NB:** Gaflerne skal ligge op imod skovlens skærekant og aldrig imod skovlens tænder.

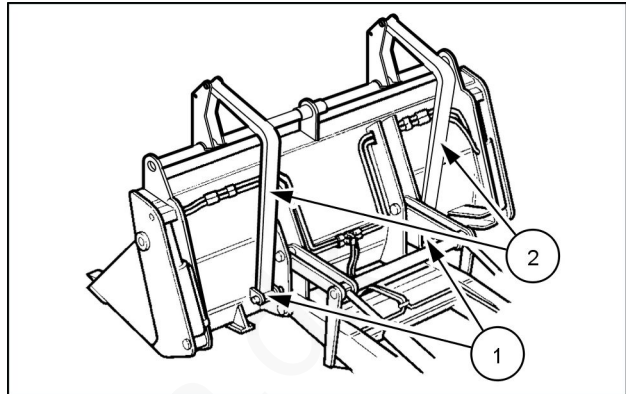

MOLI12LBB0272AB 1

1. Indsæt bolten (1) og sikringsstiften.
2. Gentag det samme på den anden gaffel.
3. Skub gafflerne, indtil de er anbragt med passende afstand til det pågældende arbejde.

**NB:** De to gabler skal anbringes med samme afstand fra midten af skovlen.

**NB:** Løft aldrig maskinen med gablerne.

**NB:** Forsøg aldrig at anvende skovlkæbens åbningsfunktion, når der anvendes gabler med en 4x1-skovl.

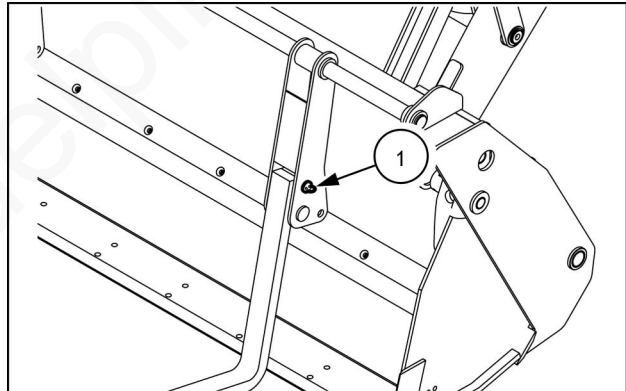

MOLI12LBB0273AB 2

## Montering af gaffler i hvileposition

1. Lad læsserskovlen hvile på en plan og fast flade.
2. Stands motoren, og tag tændingsnøglen ud.
3. Deaktivér parkeringsbremsens greb.
4. Fjern den tap, der blev lagt til side tidligere, og derefter tappen (1).
5. Vip gafflen (2) manuelt og forsigtigt, indtil den vender bagud i transportposition.

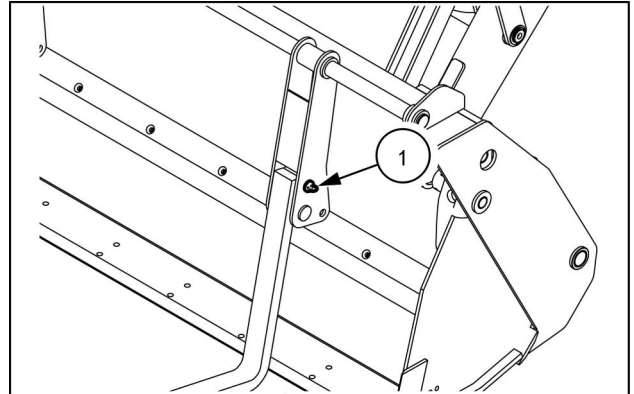

MOL112LBB0273AB 3

### ⚠ ADVARSEL

Undgå personskader og/eller skader på maskinen!

Når gafflerne ikke bruges, skal de beholdes sikkert i korrekt opbevaringsposition med stifterne og splitterne.

Hvis anvisningerne ikke overholdes, kan det medføre dødsfald eller alvorlig personskade.

W1330A

1. Sæt igen tappen (1) og sikringsstiften i deres hus.

**BEMÆRK:** Skub om nødvendigt gafflen til side, så den kommer ind i det tilhørende hus.

2. Gentag det samme på den anden gaffel.

**NB:** Gafflerne skal fastgøres sikkert i deres korrekte opbevaringsposition ved hjælp af de dertil beregnede tapper og splitter. Hvis gafflerne ikke er fastgjort korrekt, kan de forårsage alvorlige kvæstelser.

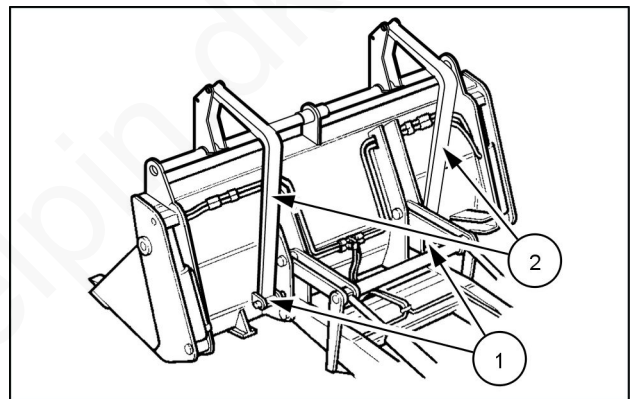

MOL112LBB0272AB 4

## Lastløft med læsseredskabet

### ▲ ADVARSEL

**Tung genstand!**

Anvend **ALTID** tilstrækkeligt med løfteudstyr (kraftig talje, læsser eller gaffeltruck) til at løfte komponenten.

Hvis anvisningerne ikke overholdes, kan det medføre dødsfald eller alvorlig personskade.

W0101A

Ved løft af en last skal maskinen være udstyret med sikkerhedsventiler og med et diagram over løftekapacitet, der svarer til den anvendte maskin- og redskabstype.

**BEMÆRK:** Der kan ikke anvendes andre sikkerhedsventilsystemer til løft af last end det, som forhandleren har leveret. Kontakt din forhandler.

### Læsserskovl - med løftering

Løfteringen er det eneste punkt, hvorpå man må fastgøre last på læsserskovlen. Skovlen skal være i tømme-position.

### Læsserskovl - uden løftering

Hvis læsserskovlen er ikke udstyret med en fabriksmonteret løftering, skal du kontakte din forhandler.

Kontrollér, at "Diagrammet over løftekapacitet" svarer præcist til den anvendte maskin- og redskabstype.

Det er meget vigtigt at overholde de fastsatte værdier i "Diagrammet over løftekapacitet".

Bevæg betjeningsgrebene gradvist, så redskabet flyttes præcist.

Den maksimalt tilladte last må ikke overskride **1000 kg (2205 lb)**.

Stabilisér lasten nogle få centimeter over jorden, så den er helt i balance, før du fortsætter løfteoperationen.

Overhold følgende anvisninger, når du flytter en last:

- Placér lasten så tæt på jorden og maskinen som muligt.
- Kør altid med lav hastighed.
- Betjen grebene jævnt for at få præcise bevægelser og kørsel.
- For at forebygge at lasten begynder at svinge, skal du undgå at anvende reb og/eller kæder, der er for lange.

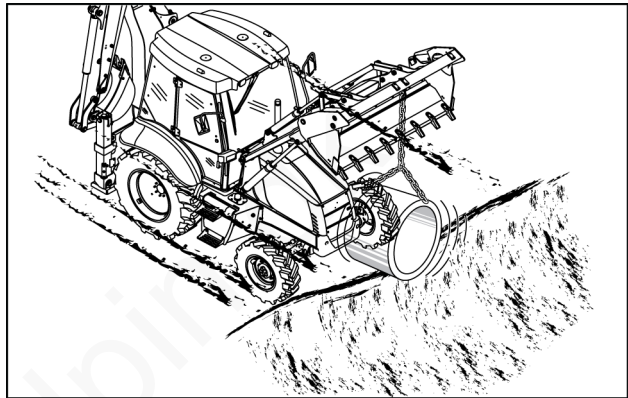

MOLI12LBB0304AA 1

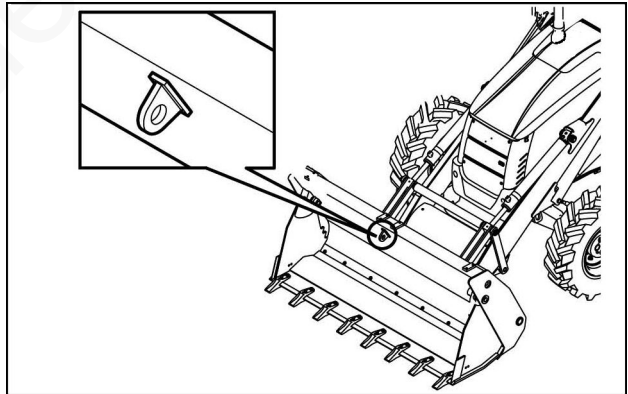

LEEN12T0601AA 2

## Maksimalt løft af last med gaffler (hvis monteret) på læsserskovl

### **▲ FORSIGTIG**

Udstyrssvigt kan medføre ulykker eller personskade!

Overskrid aldrig den maksimale sikre arbejdsbelastning for læsseren.

Hvis anvisningerne ikke overholdes, kan det medføre mindre eller middelsvære personskader.

C0161A

### **▲ FORSIGTIG**

**FORKERT BETJENING AF MASKINEN KAN FORÅRSAGE ALVORLIG PERSONSKADE ELLER DØDSFALD.**

Sørg for at overholde evt. lokale regler for løft. Kontakt din forhandler for yderligere oplysninger.

Hvis anvisningerne ikke overholdes, kan det medføre mindre eller middelsvære personskader.

C0162A

Den godkendte maksimale last, der må løftes, er en "konstant **1000 kg (2205 lb)** last ved **500 mm (19.69 in)** fra gafflens bøjningspunkt", som er godkendt af producenten.

**NB:** Når der anvendes en 4 x 1 skovl med gaffler, skal du sørge for, at skovlens kæber er lukkede, når lasten løftes. Forsøg ikke på at åbne skovlens kæber, når gafflerne er belastet.

Maskinen skal stå på et fast og plant underlag, og gafflerne skal være i vandret position.

## RENDEGRAVERREDSKAB

### Gravemaskinetilbehør

#### ADVARSEL

Undgå personskader!

Læs og følg instruktionerne i denne instruktionsbog.

Hvis anvisningerne ikke overholdes, kan det medføre dødsfald eller alvorlig personskade.

W1212A

Nedenstående anvisninger indeholder kun grundlæggende oplysninger for at du kan betjene maskinen korrekt. Sørg for at følge alle sikkerhedsforanstaltninger, der er nævnt i denne instruktionsbog, når graveaggregatet anvendes.

Følgende anvisninger dækker ikke alle mulige anvendelsesforhold for graveaggregatet.

**NB:** For at opnå en optimal balance mellem maskinydelse og brændstoføkonomi skal maskinen betjenes ved **1600 - 1700 RPM**.

**NB:** Første gang du anvender maskinen, skal du manøvrere maskinen på et ryddet område ved lav hastighed.

Sørg for, at der ikke befinder sig andre personer inden for maskinens arbejdsområde.

Grav aldrig tæt på eller under støttebenene, da maskinen så kan falde ned i det udgravede hul.

Når man arbejder i et område med hindret udsyn, eksempelvis tæt på en bygning, skal man opstille en sikkerhedsafspærring og skilte, der hindrer andre personer i at komme tæt på maskinen.

Man kan arbejde hurtigere med graveaggregatet, hvis arbejds cyklussen er kort og uden afbrydelser.

Organisér arbejdsstedet således, at du kan arbejde i en jævn cyklus.

Hvis du graver en for bred rende med graveskovlen, kan graveaggregatet standse (gravearmen vippes bagud, men der sker ingenting).

Man kan høre en lyd fra hydrauliksystemets primære aflastningsventil, når hydraulikken standser.

Denne overbelastning forlænger arbejds cyklussen, og hydraulikolietemperaturen stiger.



## Placering af rendegraverredskabet i arbejdsposition

### ⚠ ADVARSEL

Undgå personskader!  
Brug kun betjeningsanordningerne, når du sidder i førersædet.  
Hvis anvisningerne ikke overholdes, kan det medføre dødsfald eller alvorlig personskade.

W0956A

### ⚠ ADVARSEL

Fare for omkringstående!  
Brug altid hornet, før du starter maskinen. Sørg for, at der ikke er andre personer, husdyr, værktøj, osv. i arbejdsområdet, før du anvender maskinen. Der må aldrig opholde sig personer i arbejdsområdet, når maskinen er i drift.  
Hvis anvisningerne ikke overholdes, kan det medføre dødsfald eller alvorlig personskade.

W0304A

### ⚠ ADVARSEL

Fare for væltning!  
Vær forsigtig, når du betjener maskinen på en bakke. Du skal sidde i førersædet (i positionen læsserbetjening), når du kører maskinen fremad. Før du betjener rendegraveren, skal du altid aktivere parkeringsbremsen og sætte betjeningsgrebet til retningsvalg og transmissionen i neutral.  
Hvis anvisningerne ikke overholdes, kan det medføre dødsfald eller alvorlig personskade.

W0220A

### ⚠ ADVARSEL

Udstyrssvigt kan medføre ulykker eller personskade!  
Spænd altid sikkerhedsselen, inden du betjener maskinen. Efterse sikkerhedsselens dele for slitage og/eller beskadigelse. For at sikre førerens sikkerhed skal alle beskadigede dele i relation til sikkerhedsselen udskiftes, inden maskinen betjenes.  
Hvis anvisningerne ikke overholdes, kan det medføre dødsfald eller alvorlig personskade.

W0046A

Fjern graveaggregatets låsesystemer.

1. (Version med sideskift) fjern remmen fra hvert støtteben.
2. Stabilisatorpladerne kan drejes for at få en bedre sideværts stabilitet.

**NB:** Før du kører på offentlig vej, skal du huske at sætte stabilisatorpladerne tilbage i den oprindelige position.

3. Sæt vendegegstangen i neutral position.
4. Kontrollér, at gearstangen er i neutral position.
5. Kontrollér, at parkeringsbremsegrebet er i hævet position.

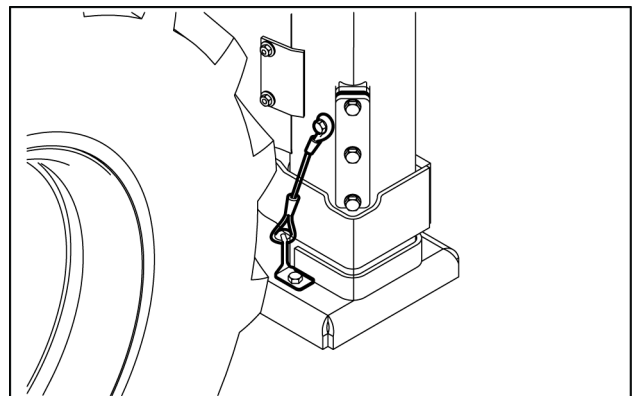

MOL112LBB0276AA 1

6. Kontroller, at kørereguleringssystemet **(1)** (hvis monteret) er deaktiveret, og at lampen på kontakten ikke er tændt.
7. Start motoren.
8. Tryk skovlen ned mod jorden, indtil forhjulene ikke længere bærer maskinens vægt.
9. (Specifikt for visse lande) blokér læsserskovlens betjeningsgreb med låsebolten.
10. Drej sædet rundt til positionen for arbejde med graveaggregat, og justér det korrekt.
11. Giv motoren gas og lad den køre med det påkrævede omdrejningstal.

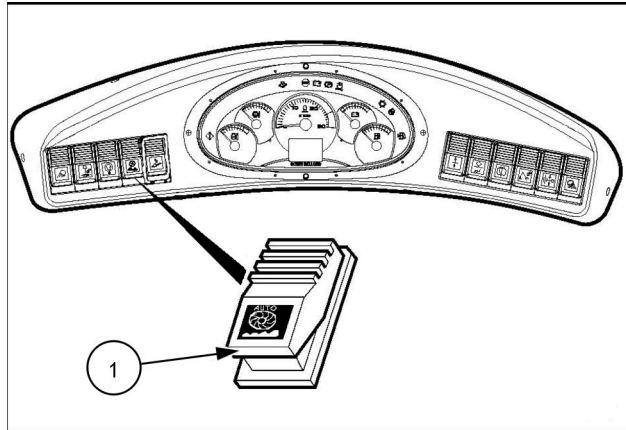

LEEN12T0602AA 2

12. Sænk støttebenene en anelse, og lad baghjulene være i kontakt med jorden.

**NB:** Når graveaggregatet anvendes, skal maskinen altid hvile på støttebenene.

13. Sæt graveskovlen på linje med maskinen.

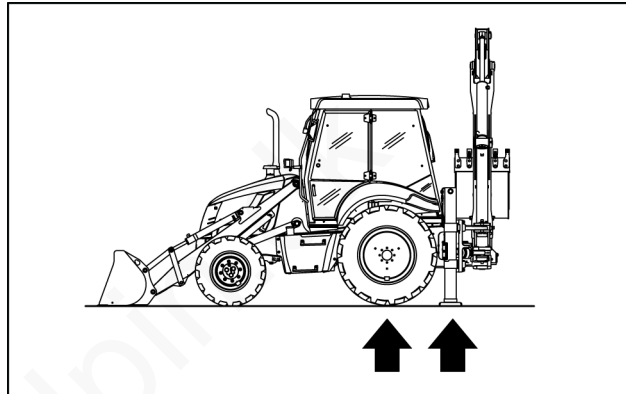

MOLI12LBB0278AA 3

Oplås graveskovlens redskab (mekanisk version):

- A. Tryk på knappen **(1)** på graveskovlens transportlås-greb, og flyt det fremad for at deaktivere bomlåsen.
- B. Sænk bommen.

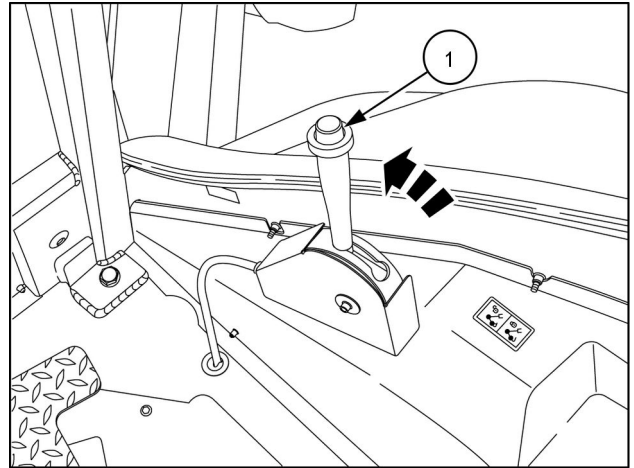

RAIL15TLB0052AA 4

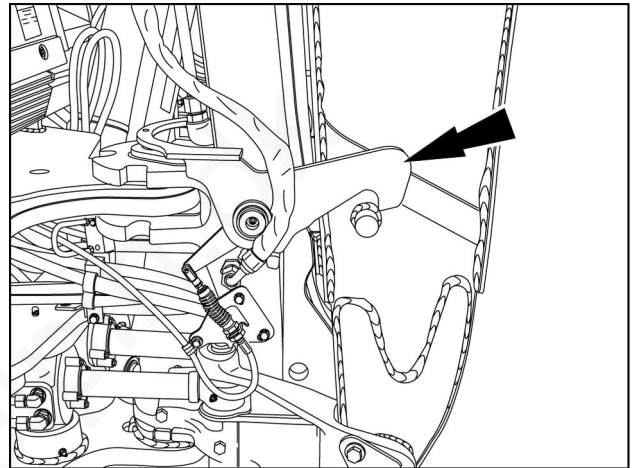

RAIL15TLB0051AA 5

Oplås graveskovlens redskab (hydraulisk version):

- A. Anbring kontakten **(1)** i positionen ON. Indikatorlam-  
pen **(2)** (modeller med mekanisk graveaggregat) eller  
indikatorlampen **(3)** (modeller med drejeligt graveag-  
gregat) tændes.
- B. Sænk bommen.

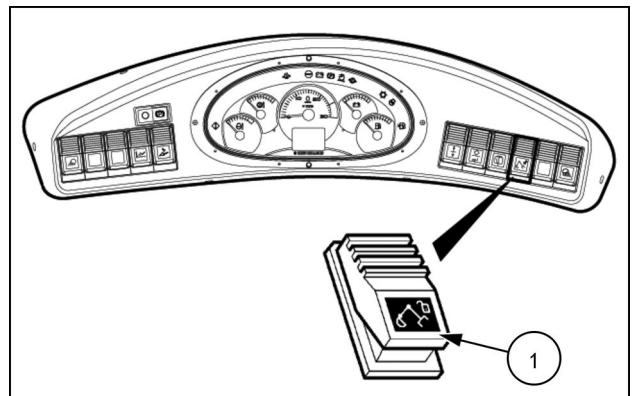

LEEN12T0646AA 6

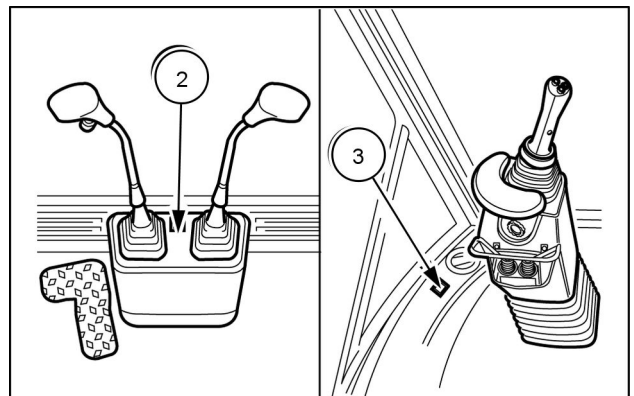

MOL112LBB0249AB 7

14. Når du anvender den teleskopiske gravearm (hvis monteret), skal du kontrollere at bolten er i oplåst position.

A. Oplåst position

B. Låst position

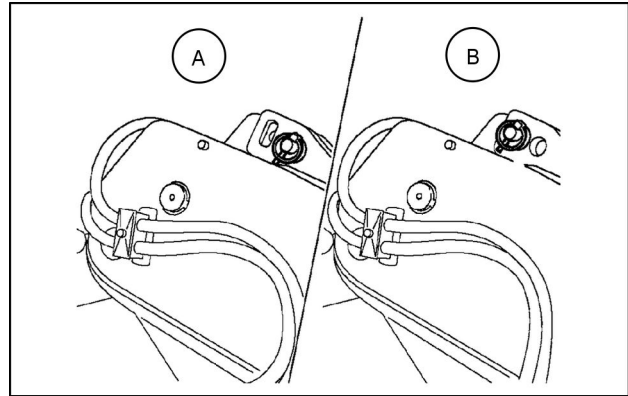

MOLI12LBB0279AB 8

www.delpin.dk

## Gravemaskinetilbehør (Version med sideskift)

Når man graver langs en bygning eller et hegn eller lignende, kan man forskyde graveaggregatet sideværts mod højre eller venstre.

### Mekanisk håndtering

1. Sæt graveskovlen ud til venstre side, hvis du vil forskyde graveaggregatet mod højre, eller sæt graveskovlen ud til højre side, hvis du vil forskyde mod venstre, og sænk den derefter ned på jorden.
2. Tryk på kontakten **(1)** til frigørelse af sideskift af graveaggregatet. Kontrollampen tændes (ON-position).

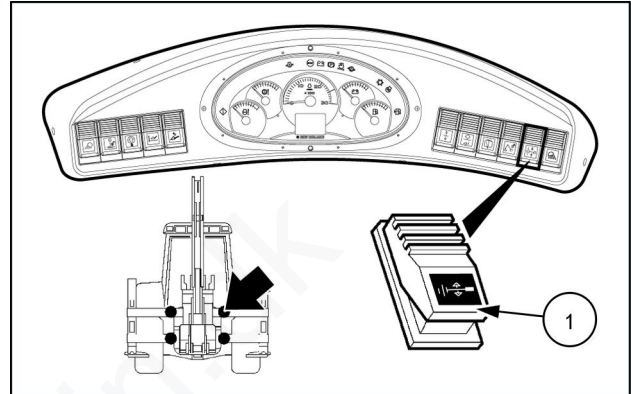

MOL112LBB0280AB 1

3. Betjen grebene til graveaggregatet skiftevis for at forskyde slæden fra side til side.
4. Når graveaggregatet er i den ønskede sideposition, skal du dreje det rundt, så det står på linje med maskinen.
5. Arbejd så meget som muligt i den modsatte side af slæden. Ellers skal du reducere lasten i skovlen for at få en bedre stabilitet.
6. Tryk på kontakten **(1)** til blokering af sideskift af graveaggregatet. Kontrollampen slukkes (OFF-position).

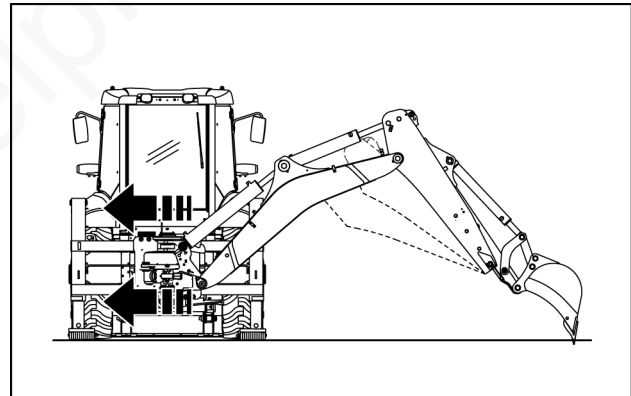

MOL112LBB0281AA 2

**NB:** Kontakten **(1)** skal altid være i positionen OFF, bortset fra når slæden til sideskift forskydes. Brug aldrig graveaggregatet, hvis ikke slæden til sideskift er blokeret.

## Hydraulisk håndtering

1. Tryk på kontakten (1) til frigørelse af sideskift af graveaggregatet. Kontrollampen tændes (ON-position).
2. Ved forskydning, tryk:
  - På siden af knappen (2) med symbolet for at flytte graveaggregatet mod venstre,
  - På siden af knappen (2) uden symbolet for at flytte graveaggregatet mod højre.

**BEMÆRK:** Højre og venstre side er i forhold til maskinens kørselsretning.

3. Tryk på kontakten (1) til blokering af sideskift af graveaggregatet. Kontrollampen slukkes (OFF-position).

**NB:** Kontakten (1) skal altid være i positionen OFF, bortset fra når slæden til sideskift forskydes. Brug aldrig graveaggregatet, hvis ikke slæden til sideskift er blokeret.

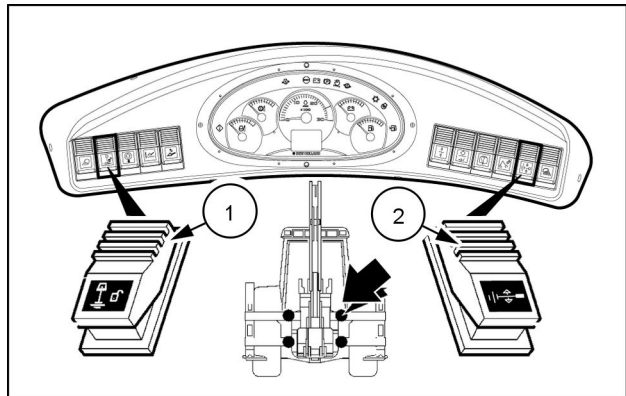

MOLI12LBB0282AB 3

## Stabiliseringsklodser

### ⚠ ADVARSEL

#### Væltningsfare!

Sæt stabilisatorerne i driftsposition, før du sænker udliggøren og forlænger skovlen. Maskinens for-  
ende kan løftes op fra jorden og blive ustabil, hvis stabilisatorerne ikke er sænket i driftspositionen.  
Hvis anvisningerne ikke overholdes, kan det medføre dødsfald eller alvorlig personskade.

W0196A

### ⚠ ADVARSEL

#### Væltningsfare!

Før du hæver stabilisatorerne fra driftspositionen, skal du placere rendegraveren i transportposition  
eller trække gravearmen tilbage og hæve bommen. Kontrollér, at maskinens dæk rører jorden. Maski-  
nen kan blive ustabil, når dækkene ikke er i kontakt med jorden.

Hvis anvisningerne ikke overholdes, kan det medføre dødsfald eller alvorlig personskade.

W0195A

Anbring stabiliseringsbenene, så den maksimale stabilitet sikres. Hvis du udfører gravearbejde ved siden af en byg-  
ning, en mur osv., skal du tilpasse placeringen af stabiliseringsbenene.

Ændring af placeringen af et stabiliseringsben:

1. Afmonter holderingen fra benet på hvert stabiliseringsben.
2. Afmonter hvert ben vha. en hammer og en uddriver.
3. Sæt stabiliseringsbenene på plads. Flere oplysninger om placering af stabiliseringsben findes længere fremme i  
dette kapitel i afsnittet vedrørende den korrekte placering af stabiliseringsben.
4. Monter låsestifterne og holderingene

### Placering af stabiliseringsben

**BEMÆRK:** Der er vist eksempler for højre stabiliseringsben (rendegraverens driftsposition). En pil angiver maskinens  
forreste del.

Stabiliseringsbenene har to standardindstillinger:

- Gravning til siden (arbejde ved siden af bygninger, mure  
osv.)
- Maksimal stabilitet under gravning til den bageste ende  
og minimumsbredde for kørsel.

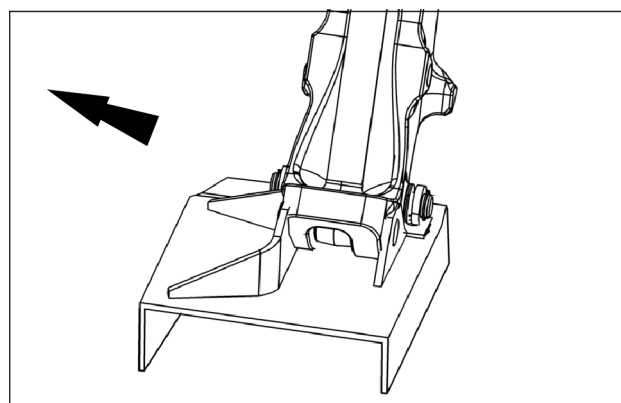

RCPH10TLB419AAF 1

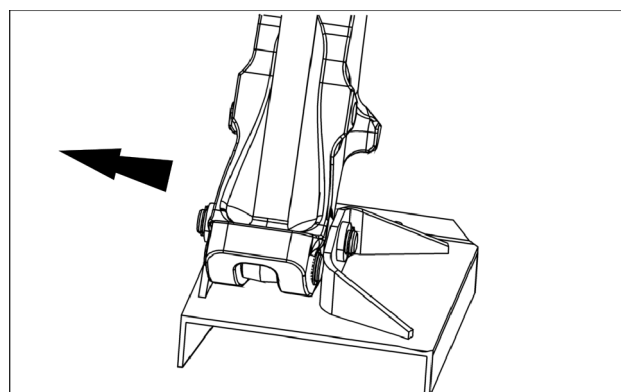

RCPH10TLB418AAF 2

Stabiliseringsben med gummiklodser til cementarbejde

- Gravning til siden (arbejde ved siden af bygninger, mure osv.)

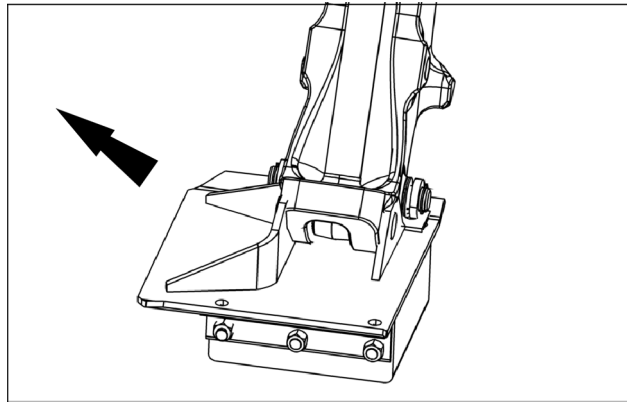

RCPH10TLB414AAF 3

- Maksimal stabilitet under gravning til den bageste ende og minimumsbredde for kørsel.

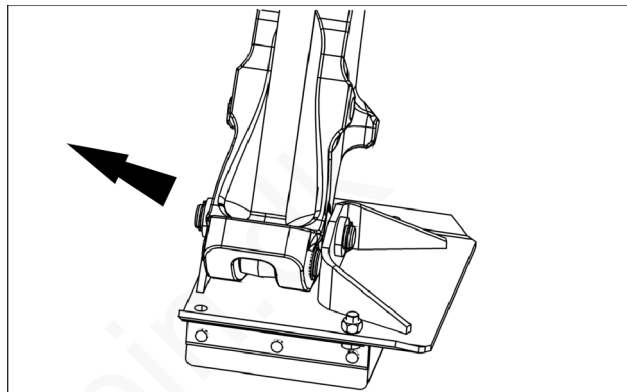

RCPH10TLB415AAF 4

Stabiliseringsben i flipover-kombination:

- Arbejde på asfaltoverflader (gummipladen ned)

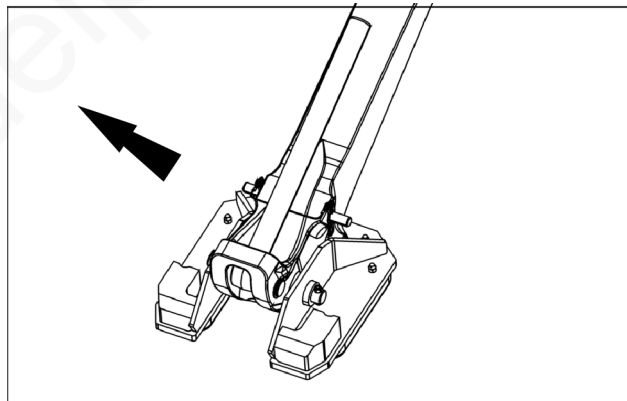

RCPH10TLB417AAF 5

- Arbejde på overflader uden brolægning (gummipladen op)

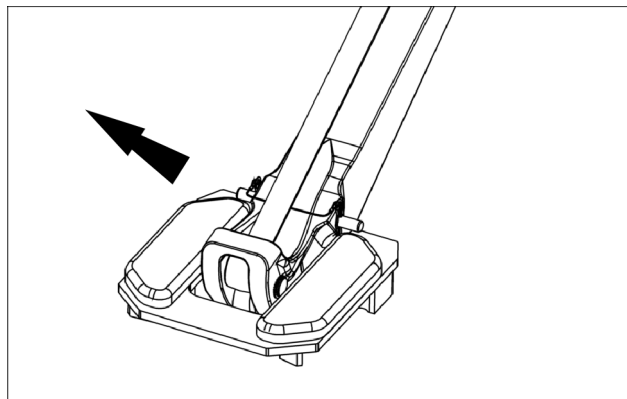

RCPH10TLB416AAF 6



## Betjening af rendegraverredskabet

### Gravemetode

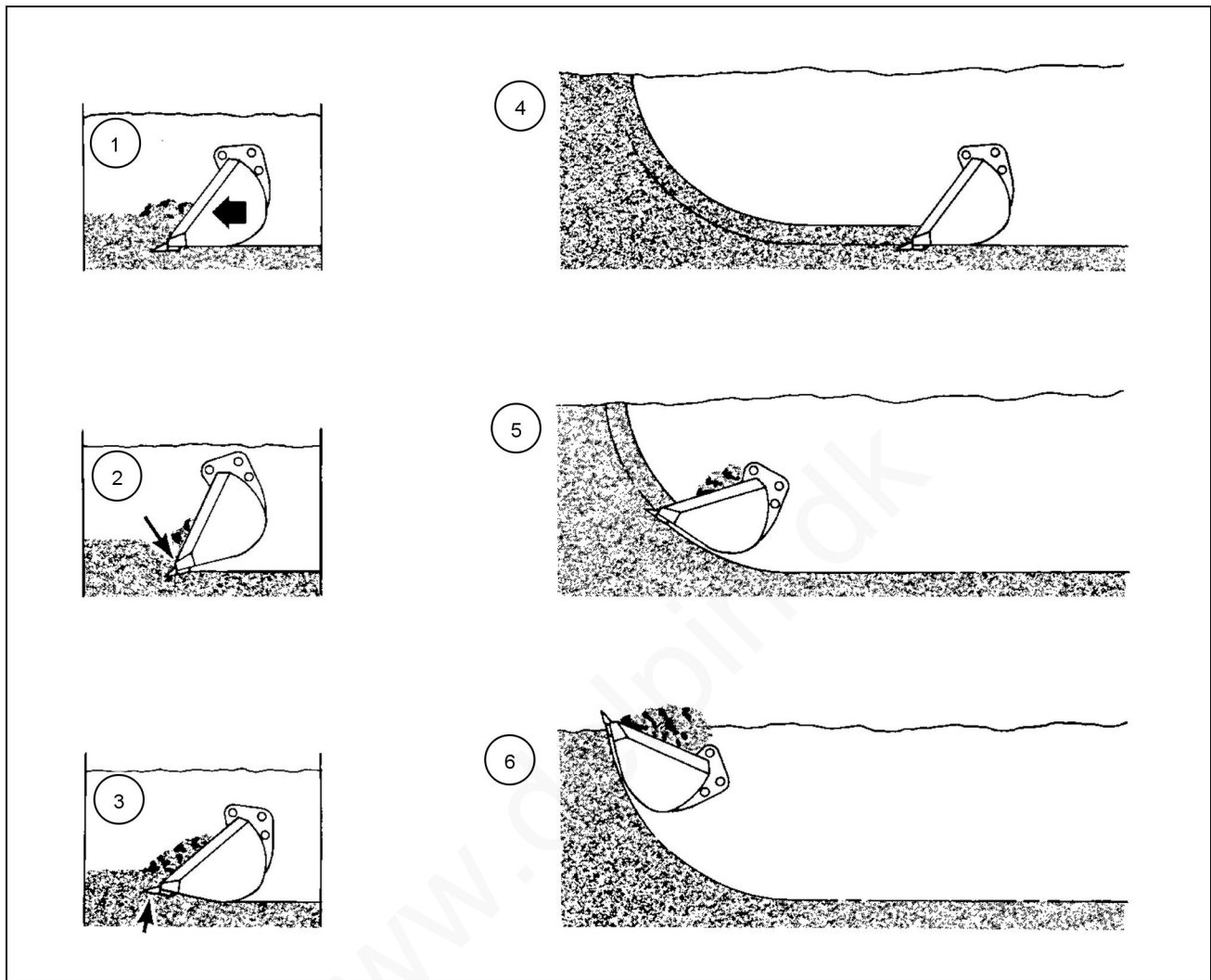

RCPH10TLB004GAF 1

1. Korrekt skovlposition
2. Forkert skovlposition: Skovlen vil grave sig ind og forårsage et stop
3. Forkert skovlposition: Skovlen skubbes opad. Dette vil også øge cyklustiden
4. Korrekt metode til grøftegravning
5. Forkert metode til grøftegravning: Skovlen vil grave sig ind og forårsage et stop
6. Forkert metode til grøftegravning: Skovlen skubbes opad. Dette vil også øge cyklustiden

### Driftsteknikker

**NB:** Bevæg aldrig graveaggregatets betjeningsgreb, når armen er låst i transportposition.

## FYLDNING AF GRAVESKOVL

1. Fyld skovlen ved at manøvrere gravearmen. Hold bunden af rende-graveskovlen parallel med det udgravede. Rende-graveskovlens tænder og blad skal skære jorden som bladet på en kniv. Gravedybden varierer afhængigt af materialetypen.
2. Læs skovlens indhold af i materialedyngen, og kørskovlen ud, når du nærmer dig dyngen. Undgå at skure eller slå skovlen imod materialedyngen, da dette vil medføre slitage på skovlens bolte og bøsninger.

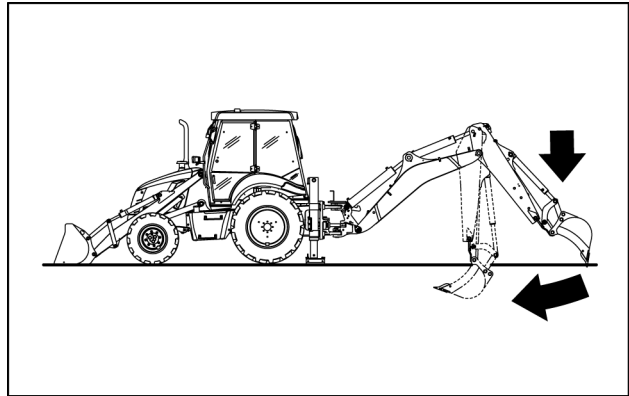

MOLI12LBB0285AA 2

## Flytning af maskinen fremad ved arbejde i fladt terræn

1. Man kan flytte maskinen fremad med graveaggregatet, samtidig med at man graver.
2. Sørg for, at forhjulene står ligeud.
3. Indstil motoromdrejningerne på **1000 RPM**.
4. Deaktiver parkeringsbremsen.
5. Hæv bommen og kørsgravearmen ind, flyt derefter bommen for at placere graveskovlens tænder på stabil jord.
6. Hæv støttebenene og læsserskovlen ca. **20 cm (7.9 in)** fra jorden.
7. Flyt maskinen med bommen og gravearmen.
8. Når du har flyttet maskinen, skal du sænke støttebenene og placere læsserskovlen på jorden, ret derefter maskinen op, så den står vandret.
9. Brug håndbremsen til at bremse maskinen med.

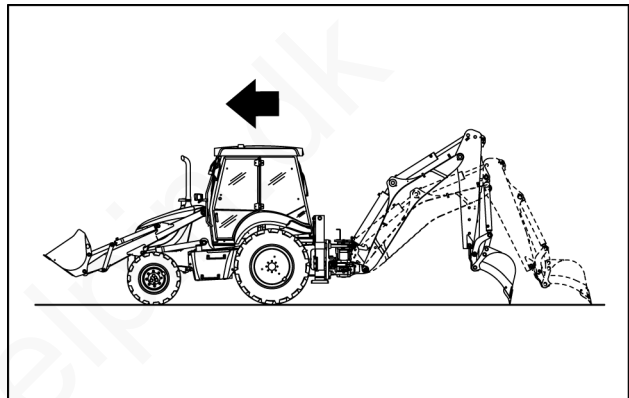

MOLI12LBB0286AA 3

**NB:** Denne fremgangsmåde kan kun anvendes på fladt terræn. Gør aldrig dette på skrånninger. På skrånninger skal man dreje førersædet til positionen for arbejde med læsserskovlen og flytte maskinen på normal vis.

10. Maskinen kan flyttes sideværts på samme måde, men her skal skovlen dog ligge an med fladen for at understøtte maskinens vægt.
11. Brug drejehjulet, når du flytter maskinen sideværts til den krævede position.

## Teleskopskovl

Man skal følge forholdsreglerne nedenfor for at undgå beskadigelse og for at forlænge levetiden på en maskine med en teleskopisk gravearm.

Når redskabet anvendes til jordkomprimering, skal den teleskopiske gravearm være kørt helt ind og låst.

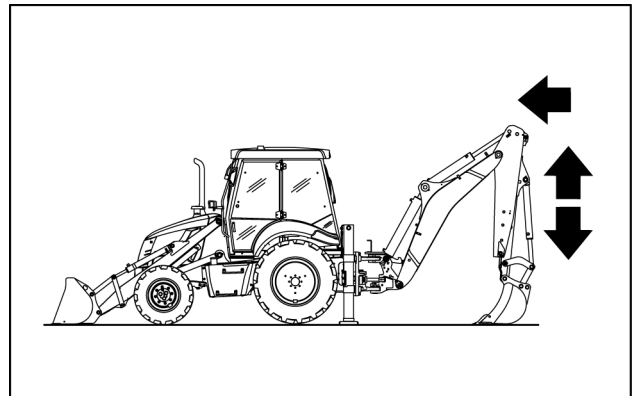

MOL112LBB0287AA 4

1. Sæt bolten i arbejdsposition **(1)**, før du genoptager normalt arbejde.
2. Når du anvender den hydrauliske hammer, skal du sørge for, at den teleskopiske gravearm er kørt ind, og at bolten er i arbejdsposition **(1)**.
3. Når du bryder hård jord med en fortandet skovl, må du ikke køre gravearmen længere ud end **0.60 m (1.97 ft)**.
4. Når du graver i våd jord eller mudder, og skovlen skal rengøres, må du ikke slå skovlen imod jorden, når gravearmen er kørt ud.
5. Undgå at overbelaste graveaggregatet ved at bruge en for stor skovl under svære arbejdsbetingelser, da dette vil reducere maskinens levetid.

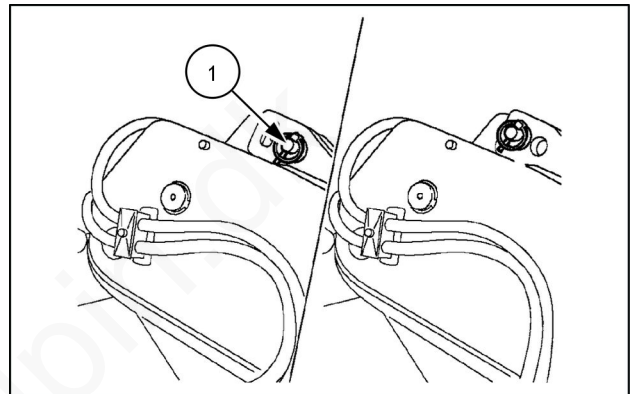

MOL112LBB0288AB 5

Kør ikke drejecylinderen helt ud, når gravearmen er kørt ud.

Af sikkerhedsgrunde må man ikke dreje bommen ud til den side, der hælder nedad for at tømme skovlen, når man arbejder på hældende terræn.

**NB:** Sørg for at lukke bagruderne. Brug altid sikkerhedssele som beskyttelse, hvis maskinen skulle vælte. Prøv aldrig at springe ud af maskinen, bliv altid i førerhuset.

Når man arbejder med gravearmen kørt helt ud, skal man sikre sig, at skovlen ikke slår hårdt imod, hvilket kan beskadige cylinderens stempelstang.

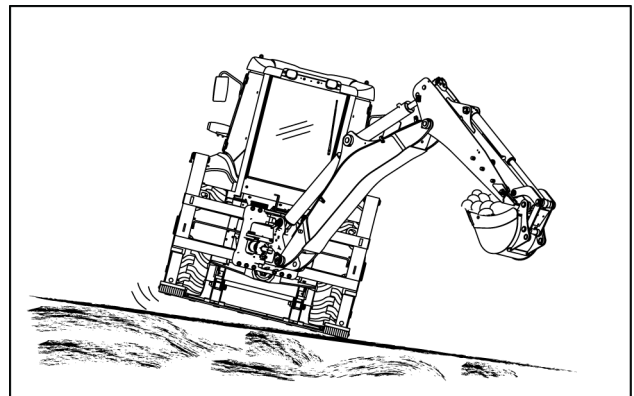

MOL112LBB0289AA 6

## Grøftegravning

Grøftegravning er det mest almindelige arbejde, der udføres med en rende-graver.

Andet gravearbejde er så at sige variationer over denne basisfunktion (fyldning af skovlen, tømning af skovlen og flytning af maskinen fremad).

Når man graver grøfter er det vigtigt, at bunden af grøften er plan. Dette opnår man ved at arbejde med skovlen i en korrekt vinkel.

Træk i grebet til gravearmen for at bibeholde en korrekt gravevinkel, mens skovlen fyldes **(1)** og hold et let tryk mod højre.

Træk samtidigt i løftegrebet **(2)** for at lette trykket nedad, og hold skovlen i samme plan.

Fortsæt med grøften ved at køre fremad. Hvis du kører for langt frem, vil det kræve et højere tryk nedad under gravning, og grøftens bund skal oprensnes med en håndskovl.

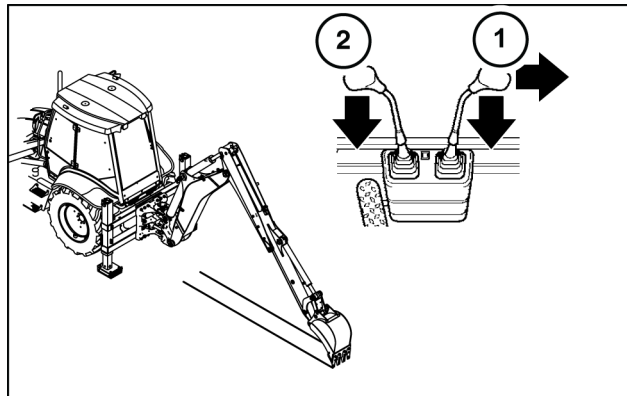

MOLI12LBB0290AB 7

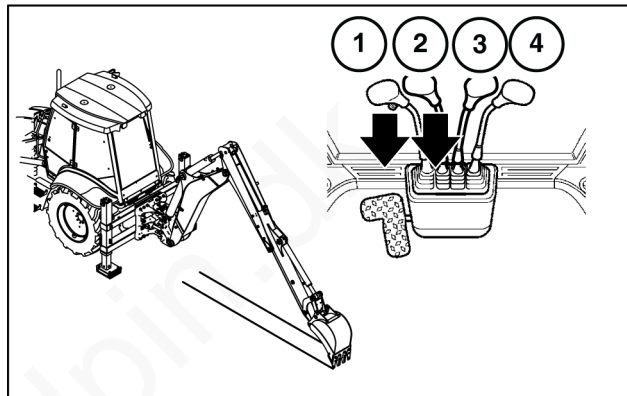

MOLI12LBB0291AB 8

Når man bruger graveaggregatet på skrånninger, skal man holde således, at graveaggregatet peger opad, hvis det er muligt. Hvis ikke dette kan lade sig gøre, skal man med læsserskovlen eller med graveskovlen grave en plan flade ind i skrånningen til det hjul og det støtteben, der vender opad, og tømme skovlen mod nedsiden hen over det modsatte hjul og støtteben.

Ved gravning skal man altid tømme skovlen til den side, der vender opad.

**NB:** Når man graver på tværs af en skrånning, kan man ikke anvende læsserskovlen til at stabilisere med. Læs ikke skovlen for meget, og undgå at dreje en læsset skovl imod den side på skrånningen, der vender nedad.

Ved afslutning af den fjernere side i en udgravning med lige sider skal man dreje skovlen udad, mens man tvinger den ned i udgravningen med bommen.

Ved afslutning af bagsiden skal man dreje skovlen indad, mens man hæver bommen, og man skal holde skovlens kanter vandrette.

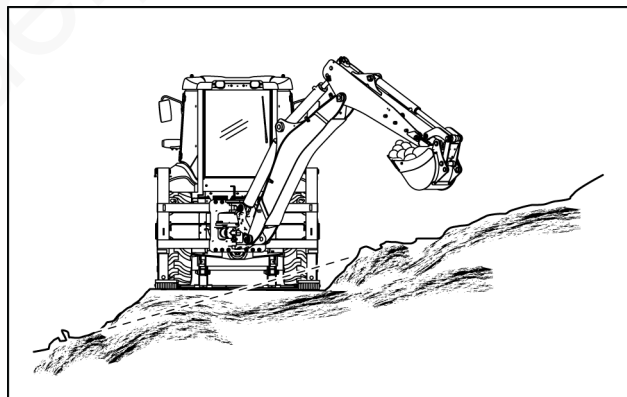

MOLI12LBB0292AA 9

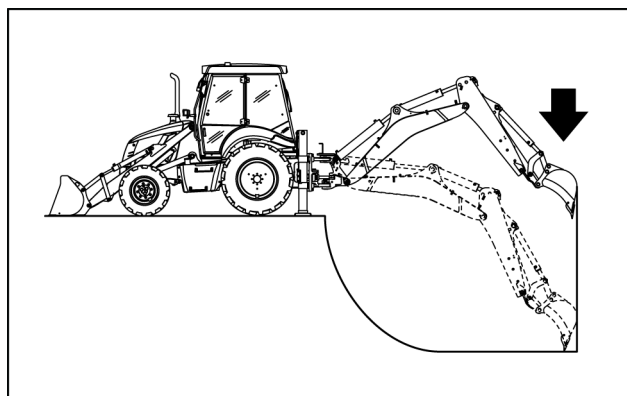

MOLI12LBB0293AA 10

Ved afslutning af lige sider i en udgravning i sandjord skal man lægge plader under baghjulene og støttebenene for at fordele belastningen over et større område og for at reducere risikoen for at synke i.

Pladerne vil også hindre maskinen i at blive rykket baglæns, hvis modstanden på skovlen stiger under udgravningen.

**NB:** Fyld ikke en grøft ved at dreje enheden, så skovlen svinges sideværts. Dette kan beskadige bommen, drejecylindrene eller maskinens ramme.

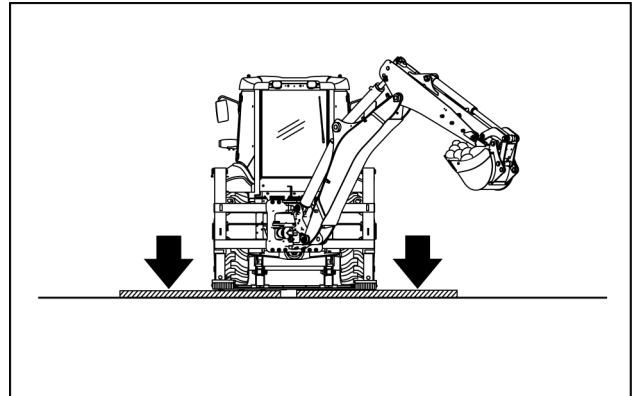

MOLI12LBB0294AA 11

Ved fyldning af en grøft skal man løfte skovlen hen over materialedyngen, køre gravearmen ind og hæve bommen.

Træk i grebene til gravearmen og bommen samtidigt for at få en jævn og ensartet fyldning.

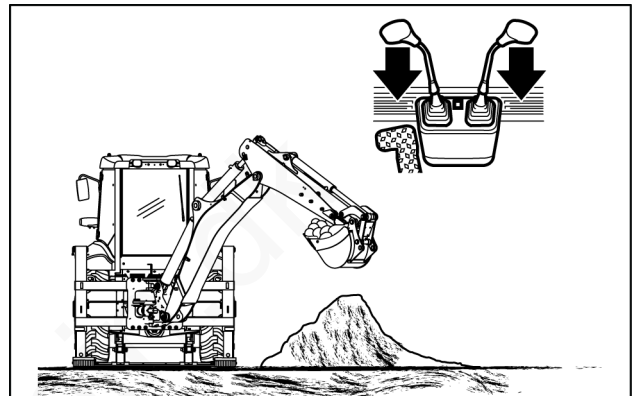

MOLI12LBB0295AA 12

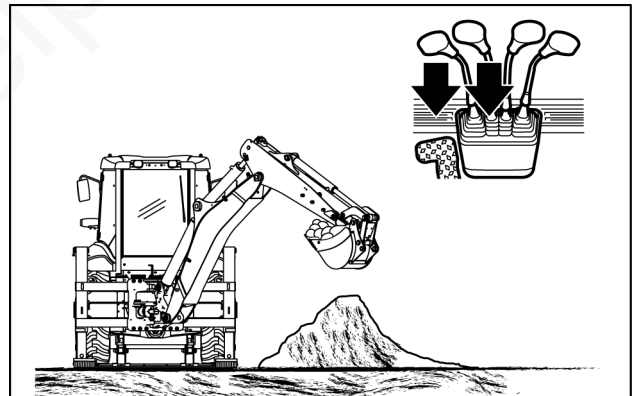

MOLI12LBB0296AA 13

## Rendegraverens skovl - afmontering

1. Flyt maskinen til en plan og fast overflade.
2. Sænk støttebenene, og anbring skovlen på jorden.
3. Stands motoren, og tag tændingsnøglen ud.
4. Afmontér låseringene, tappene og tappen på stang/skovl-forbindelsen (1).

### ⚠ FORSIGTIG

#### Flyvende genstande!

Brug sikkerhedsbriller. Slå ikke på dele i stål med en hammer med stålhoved. Delene kan gå i stykker.

Hvis anvisningerne ikke overholdes, kan det medføre mindre eller middelsvære personskader.

C0024A

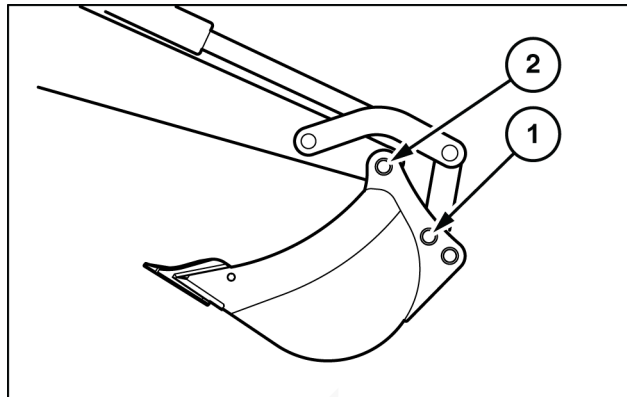

MOLI12LBB0297AB 1

5. Start motoren.
6. Træk skovlens cylinderstang ind.
7. Betjen redskabets greb således, at tappen til gravearmen/skovlen ikke holder gravearmens vægt.
8. Stands motoren, og tag tændingsnøglen ud.
9. Afmontér låseringene, tapperne og tappen på arm/skovl-forbindelsen (2).
10. Start motoren.
11. Betjen redskabets greb således, så gravearmen frigøres fra skovlen.

## Rendegraverens skovl - montering

1. Start motoren.
2. Stræk skovlens cylinderstang ud for at få forbindelsesstangen ind i det tilhørende hus.
3. Genmonter tappen på stang/skovl-forbindelsen **(1)**, og monter derefter låseringene og tappene.
4. Hæv redskabet en anelse, betjen derefter grebet til skovl og gravearm for at flugte hullet i gravearmen med skovlens øskner.
5. Genmonter tappen på arm/skovl-forbindelsen **(2)**, og monter derefter låseringene og tappene.

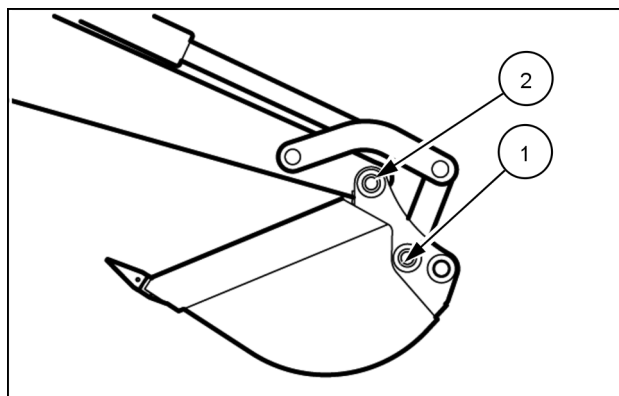

LEEN12T0675AA 1

www.delpin.dk

## Rendegraverens skovl - Gravevinkel

Man kan ændre rendegraverskovlens åbningsvinkel afhængigt af det arbejde, der skal udføres.

Position **(1)**: Maksimal skovleeffekt.

Position **(2)**: Gør det muligt at åbne skovlen 10° mere, og dermed kan man grave lodrette grøftesider tættere på maskinen.

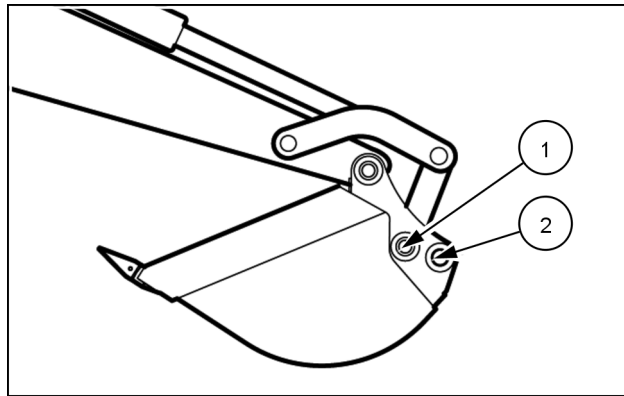

LEEN12T0676AA 1

www.delpin.dk



## Ballast

### Flydende ballast i dæk

Dækstørrelse	Vand	Kalciumklorid	Samlet vægt af dæk
12,5/80-18	89 L (23.51 US gal)	53 kg (117 lb)	142 kg (313 lb)
16,9-28	227 L (59.97 US gal)	136 kg (300 lb)	363 kg (800 lb)
18,4-26	236 L (62.34 US gal)	142 kg (313 lb)	378 kg (833 lb)
440/80 R28	220 L (58.12 US gal)	129 kg (284 lb)	349 kg (769 lb)

**BEMÆRK:** Dækkene i ovenstående tabel er standardudstyr. Af den grund kan dækkene på din maskine afvige fra de viste.

### Flydende ballast

Det er muligt at øge traktorens vægt ved at fylde flydende ballast i for- og baghjulene.

Det anbefales at bruge en blanding af kalciumklorid og vand. Denne blanding har et lavere frysepunkt og en højere vægtylde end vand alene.

#### **⚠ ADVARSEL**

**Sundhedsskadelige kemikalier!**

Tilsæt **LANGSOMT** kalciumkloridflager i vandet, mens du rører rundt. For at undgå en voldsom reaktion må du **ALDRIG** tilsætte vand til kalciumklorid. Hvis nogen af flagerne kommer i kontakt med øjnene, skal du straks skylle øjnene med rent koldt vand i mindst 15 minutter. Søg straks lægehjælp.

Hvis anvisningerne ikke overholdes, kan det medføre dødsfald eller alvorlig personskade.

W0388A

**BEMÆRK:** Ved påfyldning af en opløsning af kalciumklorid og vand i et dæk skal ventilen være placeret ved det højeste punkt på hjulet. Til gengæld skal ventilen placeres på det laveste punkt på hjulet, når dæktrykket skal kontrolleres og justeres.

Ovenstående tabel viser den mængde kalciumklorid og vand, der kræves til hver dækstørrelse [ **0.6 kg (1 lb)** kalciumklorid pr. liter vand for at give en 75 % fyldning af dækket]. Denne opløsning af kalciumklorid og vand yder frostbeskyttelse ned til en omgivende temperatur på **-46 °C (-50.8 °F)**.

## Vægtbegrænsninger

### ⚠ ADVARSEL

Fare for væltning!

Hvis de kontravægte (af passende kapacitet), der nævnes i denne manual, tilføjes, må du IKKE betjene læsseren med rendegraveren afmonteret. Betjening af enheden med mindre end den anbefalede kontravægt kan medføre, at enheden bliver ustabil og tipper over.

Hvis anvisningerne ikke overholdes, kan det medføre dødsfald eller alvorlig personskade.

W1332A

Hvis maskinen kun er monteret med et læsserredskab, skal der monteres fire **453.6 kg (1000 lb)** vægte bag på maskinen for at opnå modvægt, når man arbejder med læsseren [total kontravægt **1814.4 kg (4000 lb)**].

Hvis der kræves ekstra stabilitet ved anvendelsen af gra-veaggregatet, kan der kommes flydende ballast i dækkene, som angivet i tabellen ovenfor.

Da der kræves specialudstyr til at fylde dækkene, anbefales det, at dette udføres af din forhandler.

**NB:** Tilføj kun den mængde ballast, der er nødvendig for at sikre den korrekte stabilitet. For meget ballast overbelaster maskinen unødigt og øger brændstofforbruget. Overskrid ikke de maksimale belastningsangivelser for dækkene ved tilføjelse af ballast.

Kontakt din forhandler for at få yderligere oplysninger.

Ved tilføjelse af ballast må maskinens samlede vægt inklusiv væske og eventuelle redskaber ikke overstige de maksimale specifikationer.

## Maskinens vægt

Overskrid ikke den bruttovægt, der er angivet på typeskiltene, når der tilføjes ballast til maskinen.

**BEMÆRK:** Mål den samlede vægt på bagakslen ved kun at sætte baghjulene på vægten. Vægten på forakslen måles ved kun at sætte forhjulene på vægten.

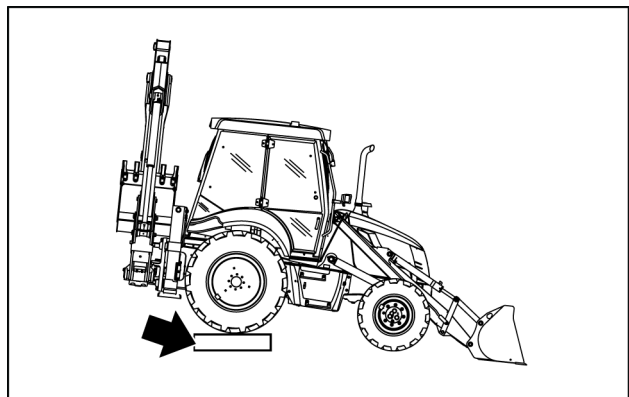

MOL12LBB0300AA 1

**2WS**

**BEMÆRK:** Dækkenes belastningskapacitet kan være lavere end forakslens belastningskapacitet. Hvis dette er tilfældet, skal den laveste af de to værdier benyttes.

Firehjulstrækkets forakslens maksimalt tilladte belastning inklusive ballast og læsser i hævet position uden last i skovlen.

Statisk belastningsindeks = **20625 daN (46366.86 lbf)**.

Dynamisk belastningsindeks = **8250 daN (18546.74 lbf)**  
[hastighed **40 km/h (24.85 mph)**].

Bagakslens maksimalt tilladte belastning inklusive ballast og graveaggregatet i hævet position uden last i skovlen.

Statisk belastningsindeks = **18750 daN (42151.69 lbf)**.

Dynamisk belastningsindeks = **7500 daN (16860.68 lbf)**  
[hastighed **40 km/h (24.85 mph)**].

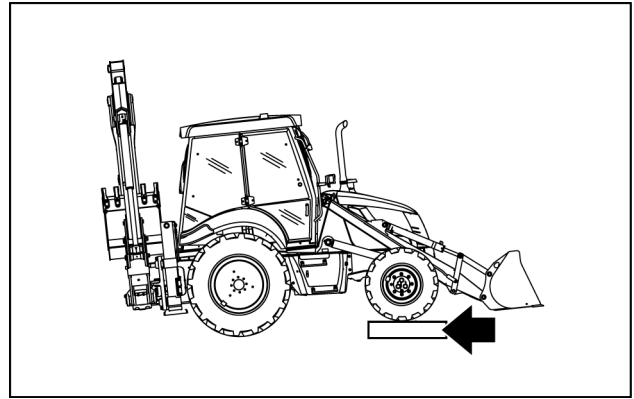

MOL112LBB0301AA 2

**4WS**

**BEMÆRK:** Mål den samlede vægt på bagakslen ved kun at sætte baghjulene på vægten. Vægten på forakslen måles ved kun at sætte forhjulene på vægten.

**BEMÆRK:** Dækkenes belastningskapacitet kan være lavere end forakslens belastningskapacitet. Hvis dette er tilfældet, skal den laveste af de to værdier benyttes.

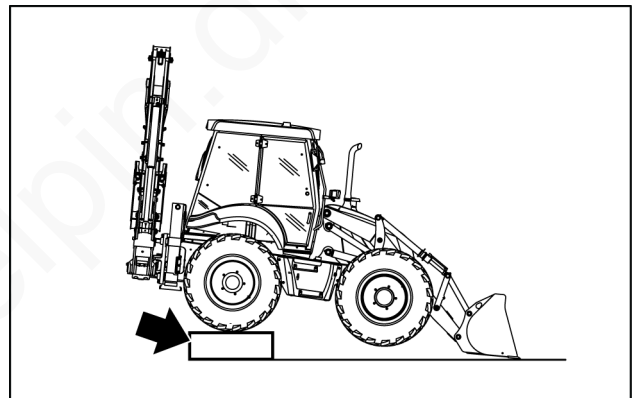

MOL112LBB0302AA 3

Forakslens maksimalt tilladte belastning inklusive ballast og læsseren i hævet position uden last i skovlen.

Statisk belastningsindeks = **20625 daN (46366.86 lbf)**.

Dynamisk belastningsindeks = **9000 daN (20232.81 lbf)**  
[hastighed **40 km/h (24.85 mph)**].

Bagakslens maksimalt tilladte belastning inklusive ballast og graveaggregatet i hævet position uden last i skovlen.

Statisk belastningsindeks = **18750 daN (42151.69 lbf)**.

Dynamisk belastningsindeks = **7500 daN (16860.68 lbf)**  
[hastighed **40 km/h (24.85 mph)**].

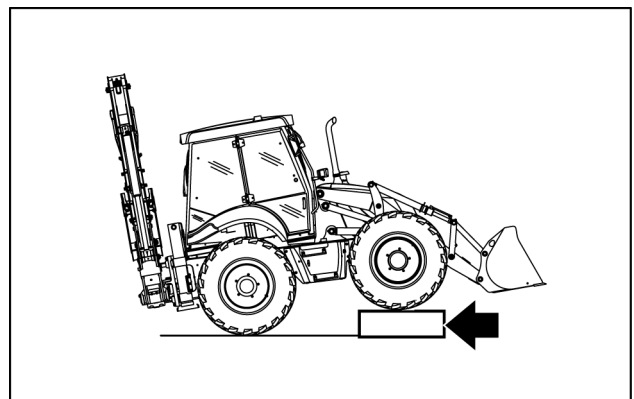

MOL112LBB0303AA 4

## Lastløft med rendegraverredskabet

### ⚠ FORSIGTIG

**FORKERT BETJENING AF MASKINEN KAN FORÅRSAGE ALVORLIG PERSONSKADE ELLER DØDSFALD.**

**Sørg for at overholde evt. lokale regler for løft. Kontakt din forhandler for yderligere oplysninger. Hvis anvisningerne ikke overholdes, kan det medføre mindre eller middelsvære personskader.**

C0162A

Kontrollér, at sikkerhedsventilerne fungerer korrekt. Hver sjette måned skal du kontrollere trykindstillingen i henhold til producentens anvisninger. Kontakt din forhandler.

Ved løft af en last skal maskinen være udstyret med sikkerhedsventiler på cylindrene på graveaggregatet og på cylindrene på støttebenene, og med et diagram over løftekapacitet, som svarer til den anvendte maskin- og redskabstype, samt med en alarm til beskyttelse mod væltning.

Alle disse anordninger skal være monteret på maskinen.

**NB:** Der kan ikke anvendes andre systemer med sikkerhedsventiler til løft af last end det, som forhandleren har leveret. Kontakt din forhandler.

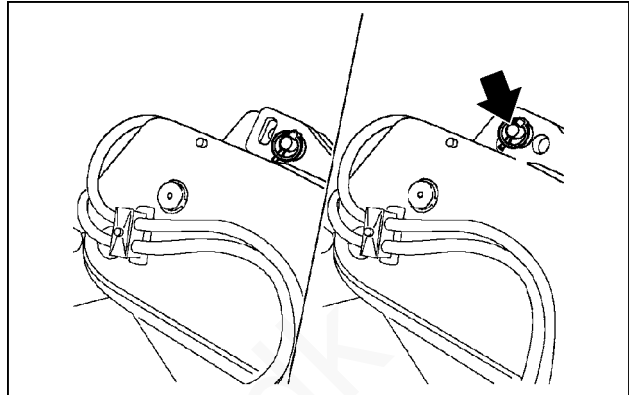

MOLI12LBB0306AA 1

Man skal træffe visse forholdsregler, når man løfter en last.

Flyt maskinen til en plan og fast overflade.

Træk læsserskovlen helt ind, og lad derefter skovlens vægt presse mod jorden.

Sænk læsserredskabet, indtil forhjulene netop berører jorden uden at bære maskinens vægt.

Sænk støttebenene, indtil baghjulene netop berører jorden uden at bære maskinens vægt.

(Version med sideskift) slæden til sideskift skal være låst hydraulisk, så den ikke kan bevæge sig.

Hvis maskinen er udstyret med en teleskopisk gravearm, skal den være trukket helt ind og låst mekanisk.

Tilpas motorhastigheden til den ønskede hydrauliske effekt.

Vurdér vægten (hvis ukendt) på den genstand, der skal håndteres, og sammenlign med de data, der er angivet i tabellen "Tilladte løft af last", der findes i førerhuset. Løft ikke en last, der er tungere end den maksimalt tilladte i tabellen.

Inden du foretager et løft, skal du trykke på kontakten (1) for at aktivere sensoren for tipnings sikring. Denne sensor aktiverer den akustiske alarm, når lasten når sikkerhedsgrænsen.

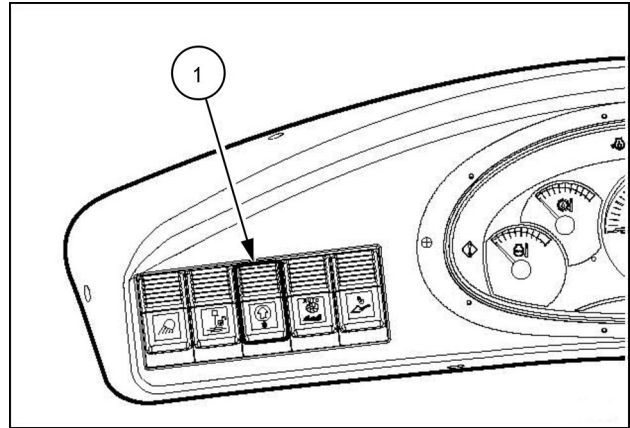

LEEN12T0603AA 2

Brug det relevante anhugningspunkt: krogen (2) placeret på forbindelsesstangen til den bageste skovl. Brug aldrig andre anhugningspunkter.

Det er forbudt at svejse kroge eller øskner på bunden af skovlene.

**NB:** Kontrollér, at løfteanordningerne (kroge, kæder osv.) er i perfekt stand og ikke udviser tegn på kraftig slitage. Under alle omstændigheder skal de gældende bestemmelser vedrørende løfteudstyret overholdes (leveres ikke sammen med maskinen). Maskinen må udelukkende anvendes til løft af dele, der ikke er forankret i jorden. Den må aldrig benyttes til bugsering, til at rykke rødder op med eller nedrivning.

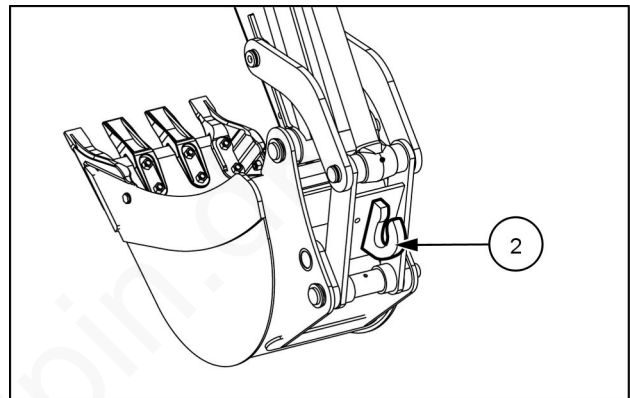

MOL112LBB0308AB 3

Brug slynger og kæder, som er i perfekt stand, som kan understøtte lasten og er udstyret med effektive sikkerhedsanordninger.

Overhold følgende anvisninger ved løft af en last:

- Placér lasten så tæt på jorden og maskinen som muligt.
- Løft lasten langsomt, idet du skal undgå pludselige bevægelser, som kan få lasten til at svinge i længderetningen i stedet for på tværs.
- Betjen grebene jævnt for at opnå præcise bevægelser.
- For at forebygge at lasten begynder at svinge, skal du undgå at anvende reb og/eller kæder, der er for lange.

**NB:** En ophængt last kan svinge og rotere i alle retninger. Derfor er der risiko for, at den kan ramme omkringstående eller førerhuset. For at begrænse denne risiko er det absolut nødvendigt, at alle personer i maskinens nærhed fjerner sig fra maskinens driftsområde, og at man håndterer lasten langsomt.

Hvis lasten roterer eller drejer under håndteringen, skal du sænke farten, indtil maskinen standser, og langsomt sænke lasten ned på jorden, og derefter rette lasten op påny.

Kontrollér, at "Diagrammet over løftekapacitet" svarer præcist til den anvendte maskin- og redskabstype.

Det er meget vigtigt at overholde de fastsatte værdier i "Diagrammet over løftekapacitet".

Tabellen over løftet last viser de forskellige værdier for lasten med forskellig rækkevidde, afhængigt af det redskab, der er monteret på maskinen.

Lasten er angivet i kg, for en maskine uden graveskovl, med skovlens cylinderstang strakt helt ud og med følgende sikkerhedsmarginer:

- 33 % (stabilitet).
- 15 % (forholdsregler vedrørende hydraulisk begrænsning).
- Med øjet i graveskovlens forbindelsesstang som anhugningspunkt til lasten.

Hvis graveskovlen er monteret på maskinen, skal skovlens vægt trækkes fra de anførte værdier.

Den anførte rækkevidde regnes fra graveaggregatets drejebolt og højden fra lastens anhugningspunkt.

**BEMÆRK:** De anførte værdier for last gælder i hele højdeområdet for den pågældende kapacitet.

## 7 - VEDLIGEHOELDELSE

### GENEREL INFORMATION

### Væsker og smøremidler

#### Oversigtstabel over forsyning

ANBEFALEDE VÆSKER OG ANVENDELSE	Specifikationer NEW HOLLAND CONSTRUCTION	INTERNATIONALE specifikationer	MODELLER	MÆNGDE	
MOTOR – OLIE NEW HOLLAND AMBRA UNITEK 10W-40	MAT3521	API CJ-4, ACEA E9, SAE 10W40,	ALLE	8 L (2.11 US gal)	
KØLESYSTEM NEW HOLLAND AMBRA ACTIFULL™ OT EXTENDED LIFE COOLANT	MAT3624	ASTM D6210 Type 3-FF	ALLE	24 L (6.34 US gal)	
HYDRAULIKSYSTEM NEW HOLLAND AMBRA MULTI G™ HYDRAULIC TRANSMISSION OIL	MAT 3525	API GL-4, ISO VG-32/46 , SAE 10W30	2WS	132 L (34.87 US gal)	
			4WS	112 L (29.59 US gal)	
HYDRAULIKSYSTEM NEW HOLLAND AMBRA HYDROSYSTEM 46 BIO-S	MS 1230	ISO VG-46 DIN 51524 PART 2	2WS	132 L (34.87 US gal)	
			4WS	112 L (29.59 US gal)	
POWER SHUTTLE-TRANSMISSION NEW HOLLAND AMBRA MULTI G™ HYDRAULIC TRANSMISSION OIL	MAT 3525	API GL-4, ISO VG-32/46 , SAE 10W30	2WS	18.5 L (4.89 US gal)	
			4WS	20.8 L (5.49 US gal)	
POWERSHIFT-TRANSMISSION NEW HOLLAND AMBRA MULTI G™ HYDRAULIC TRANSMISSION OIL			ALLE	20.8 L (5.49 US gal)	
FORAKSEL (2WS) NEW HOLLAND AMBRA TRX 80W-140			2WD	0.8 L (0.21 US gal)	
			4WD	Differentiale	8.6 L (2.27 US gal)
				Hjulreduktionsgear (begge)	1 L (0.26 US gal)
FORAKSEL (4WS) NEW HOLLAND AMBRA TRX 80W-140	MAT 3510	SAE 80W-140	Differentiale		10.5 L (2.77 US gal)
			Hjulreduktionsgear (begge)		1.3 L (0.34 US gal)
BAGAKSEL (2WS) NEW HOLLAND AMBRA TRX 80W-140			Differentiale	B100C- B110C	15.5 L (4.09 US gal)
				B115C	17 L (4.49 US gal)
BAGAKSEL (4WS) NEW HOLLAND AMBRA TRX 80W-140			Differentiale		11 L (2.91 US gal)
			Hjulreduktionsgear (begge)		1.3 L (0.34 US gal)
BRÆNDSTOF med ultralav koncentration af svovl Omhældt og filtreret dieselolie			2WS	135 L (35.66 US gal)	
			4WS	124 L (32.76 US gal)	

## 7 - VEDLIGEHOELDELSE

FORSKELLIGE LED NEW HOLLAND AMBRA GR 75 MD	MAT3550	NLGI 2	ALLE	Efter behov
TELESKOPIK GRAVEARM NEW HOLLAND AMBRA GR-9 MULTI-PURPOSE GREASE	MAT3550	NLGI 2	ALLE	Efter behov
AIRCONDITIONKOM- PRESSOR PAG SP20			ALLE	240 cm <sup>3</sup> (14.6 in <sup>3</sup> )

www.delpin.dk



## Udstødningsbehandling med recirkulation af udstødningsgas (EGR) - Basisinstruktioner - Nulstilling af overvågningssystemet for olielevetid

Regenerering af dieselpartikelfiltersystemet (DPF) ved høje temperaturer kan forårsage accelereret nedbrydning af motorolie på grund af brændstofindsprøjtningshændelser under udstødningslag. Motorstyreenheden kan beregne olielevetiden baseret på antal regenereringshændelser og motorens driftsforhold siden sidste olieskift. Derfor skal overvågningssystemet for olielevetid nulstilles, hver gang der skiftes motorolie. Følg fremgangsmåden nedenfor på baggrund af din maskines konfiguration.

### Maskiner, der er udstyret med en gaspedal

1. Drej nøglen til positionen ON, men start ikke motoren.
2. Tryk gaspedalen mere end **90 %** af sin vandring i, og hold den i **15 s**.
3. Slip gaspedalen til **15 s**.
4. Tryk gaspedalen mere end **90 %** af sin vandring i, og hold den i **15 s**.
5. Slip gaspedalen til **15 s**.
6. Tryk gaspedalen mellem **10 - 90 %**, og hold den i **15 s**.
7. Drej tændingsnøglen til positionen "OFF".

### Maskiner, der ikke er udstyret med en gaspedal

Nulstil systemet ved hjælp af funktionen "Oil Life Monitoring Reset" i konfigurationsmenuen på instrumentbrættet.

---

## Generel specifikation - dieselbrændstof

Anvend kun dieselolie til motoren, som opfylder europæisk standard **EN 590** eller tilsvarende. Brug ikke andet brændstof af lavere kvalitet.

**NB:** Brug af brændstof af lav kvalitet vil resultere i tab af motorkraft, et højt brændstofforbrug og vil skade systemet til efterbehandling af udstødning (hvis monteret).

**BEMÆRK:** Ved brug af maskinen under meget kolde forhold er det tilladt at bruge en vinterbrændstofblanding i en kort periode. Kontakt din brændstofleverandør vedrørende kravene til vinterbrændstof i dit område.

### Brændstof-conditioner

---

Dieselbrændstof-conditioner kan købes hos din NEW HOLLAND CONSTRUCTION-forhandler. Brugsanvisningen for anvendelse af brændstof-conditioner står på emballagen.

Brug af dieselbrændstof-conditioner vil:

- Rense brændstoffdyserne, ventilerne og manifolderne og forlænge disse deles levetid

- Splitte uopløselige gummiagtige aflejringer, som dannes i brændstofsystelet
- Udskille fugtighed fra brændstoffet
- Stabilisere opbevaret brændstof

**NB:** Brug kun NEW HOLLAND CONSTRUCTION-godkendte biocider for at undgå beskadigelse på systelet til efterbehandling af udstødning (hvis monteret).

## Generel specifikation - biodieselbrændstoffer

### Biodieselbrændstoffets anvendelse i NEW HOLLAND CONSTRUCTION produkter

#### Introduktion til biodieselbrændstof

Fedtsyremethylester (FAME) biodiesel, kaldet biodieselbrændstof i de følgende afsnit, består af en familie af brændstoffer, der er udvundet af vegetabiliske olier, som producenter behandler med metylester.

Der er to hovedbiodieselbrændstofftyper: rapsfrømetylester (RME) og sojabønne-metylester (SME). RME er en blanding af rapsolie- og solsikkeolietmetylester. RME er den foretrukne afgrøde i Europa. Sojabønne-metylester er den foretrukne afgrøde i USA.

Biodiesel er en fornyelig, alternativ brændstofkilde, hvis brug og udbredelse støttes overalt i verden, især i Europa og USA.

**NB:** Det er meget vigtigt, at du rådfører dig med din NEW HOLLAND CONSTRUCTION forhandler for at finde ud af, hvilken biodieselblanding NEW HOLLAND CONSTRUCTION accepterer til brug i din motor. Vær opmærksom på, at brug af biodieselblandinger, der ikke overholder **EN14214** eller **DIN V 51606**, kan forårsage alvorlige skader på motoren og i brændstofsyste-met. Ved brug af ikke-godkendte biodieselbrændstofblandinger kan NEW HOLLAND CONSTRUCTION garantien bortfalde.

Biodieselbrændstofblandinger bruger følgende betegnelser for at angive, hvor stor en procentdel af blandingen der er biodieselbrændstof:

- B5: angiver en blanding af **5 %** biodieselbrændstof og **95 %** dieselbrændstof.
- B7: angiver en blanding af **7 %** biodieselbrændstof og **93 %** dieselbrændstof.
- B20: angiver en blanding af **20 %** biodieselbrændstof og **80 %** dieselbrændstof.
- B100: angiver **100 %** biodieselbrændstof.

Biodiesel har mange positive egenskaber sammenlignet med diesel:

- Biodieselbrændstof forbedrer brændstoffets smøreevne. Yderligere smøreevne er nyttig i mange sammenhænge, især fordi brændstoffer indeholder mindre svovl og aromatiske forbindelser.
- Biodieselbrændstof har et højere cetantal og brænder mere rent.
- Biodieselbrændstof udleder færre partikler og mindre røg.
- Biodieselbrændstof er 100 % biologisk nedbrydeligt og er ikke giftigt.

### Specifikationer for diesel- og biodieselbrændstof

Følgende standarder gælder for dieselbrændstoffspe-cifikationer:

- **EN 590** – Brændstof i biler – Diesel – Krav og testmetoder. (Maks. **10 ppm** svovlindhold.)

Følgende standarder gælder for biodieselbrændstof-blandinger:

- Den europæiske specifikation for dieselolie **EN 590** har tilladt op til **7 %** biodiesel siden 2009. Europæiske brændstofleverandører må anvende op til **7 %** biodiesel (B7) i deres netværk.

Følgende standarder gælder for ren biodieselbrændstof (B100):

- **EN14214** – Flydende petroleumprodukter – Fedtsyremethylester (FAME) til brug i dieselmotorer og opvarmingsanvendelse – Krav og testmetoder
- **DIN V 51606** – Tysk standard for biodiesel.

Før producenter kan konverteres råolie til brugbar biodiesel, skal det omestres for at fjerne glyceriderne. I forbindelse med omeststringsprocessen reagerer olien med alkohol for at adskille glycerinen fra fedtet eller planteolien. Denne proces resulterer i to produkter: metylester (den kemiske betegnelse for biodiesel) og glycerin (et biprodukt, der ofte anvendes i sæbe eller andre produkter).

**NB:** Det er kun NEW HOLLAND CONSTRUCTION, der godkender de omestrede biodieselbrændstofblandinger, som overholder **EN14214** eller den tyske standard **DIN V 51606**.

**NB:** Ikke-omestrede brændstoffer, som er fremstillet af olieholdig raps eller andre tilsvarende olieholdige afgrøder, omfatter koldpresset biodiesel, koldpresset olie, ren planteolie (SVO) eller som oftest uraffineret planteolie, som bruges som motorbrændstof. Da disse typer brændstof ikke omestres, opfylder de ikke kravene i **EN14214**. Der findes ingen anerkendt kvalitetsstandard for disse typer brændstof. Derfor GODKENDER NEW HOLLAND CONSTRUCTION IKKE brugen af koldpresset biodiesel, koldpresset olie, ren planteolie (SVO) eller som oftest uraffineret planteolie som motorbrændstof i nogen form for blanding i noget NEW HOLLAND CONSTRUCTION-produkt.

**NB:** NEW HOLLAND CONSTRUCTION vil afbryde garantidækningen af motorudstyr eller et brændstofindsprøjtningssystem, som du monterer på en NEW HOLLAND CONSTRUCTION maskine, som viser sig at have kørt på en blanding af IKKE-GODKENDT brændstof (brændstof, som ikke opfylder kravene i **EN14214**).

### Betingelser for anvendelse af biodiesel

Driftsbetingelserne for biodiesel skal nøje overholdes. Hvis driftsbetingelserne for biodiesel ikke overholdes,

kan det medfre alvorlige skader p bde motoren og brndstofindsprjtningsystemet og efterbehandlings-systemet.

De strste bekymringer om drift af udstyr med biodieselbrndstoffer er flgende:

- Filter- og indsprjtningsdyseblokeringer pga. drlig brndstofkvalitet
- Slid og rust p de indvendige komponenter, fordi vandindholdet pvirker smreevnen.
- Nedbrydning af gummittninger i brndstofsyste-  
met
- Biodieseloxidering, der kan fre til aflejring-  
er, som kan beskadige brndstofindsprjtnings-  
systemet.

**NB:** NEW HOLLAND CONSTRUCTION garantien dk-  
ker ikke problemer i motorens brndstofindsprjtnings-  
system, som stammer fra manglende overholdelse af fl-  
gende betingelser for hndtering af biodieselbrndstof  
og vedligeholdelse.

Biodiesel skal kbes af en godkendt leverandr, der er  
bekendt med produktet, og som leverer brndstof af ac-  
ceptabel kvalitet.

Leverandren skal for-blande biodieselbrndstof. Hvis  
biodieselbrndstofblandinger blandes p stedet, kan det  
resultere i ukorrekte blandinger, som kan gre skade p  
motor og/eller brndstofsyste-  
met.

For maskiner, der er udstyret med Tier 4A- (forelbig)  
og trin IIIA-motorer med et efterbehandlingssystem til  
udstdning, vil brugen af biodieselblandinger over B7 til  
og med B20 ikke medfre bortfald af NEW HOLLAND  
CONSTRUCTION garantien, s lnge disse betingelser  
for hndtering af biodiesel og vedligeholdelse nje  
flges:

1. Biodieselbrndstofblandingen skal nje overholde  
den seneste brndstofspe-  
cifikation **EN14214**.
2. Hvis du bruger en biodieselblan-  
ding til **DIN V 51606**,  
skal du tage srlige forholdsregler. Srg for, at  
biodieselblandingsforholdet fuldt ud opfylder flgende  
krav:
  - Gruppe I metaller (natrium og kalium) skal vre  
mindre end eller lig med **5 mg/kg** pr. **EN14538**.
  - Gruppe II metaller (kalcium og magnesium)  
skal vre mindre end eller lig med **5 mg/kg** pr.  
**EN14538**.
  - Det er et krav, at indholdet af fosfor er mindre end  
**4 mg/kg** (pr. **EN14107**).
3. Resultater, der er hjere end B7 til og med B20, m  
ikke overstige **1 mg/kg** for gruppe I metaller (natrium  
og kalium) og for gruppe II metaller (kalcium + mag-  
nesium).

**NB:** I forbindelse med maskiner, der bruger Tier  
4a- (forelbig) og trin IIIA-motorer med et efterbe-  
handlingssystem i udstdningen i omrder, hvor  
biodieselbrndstofblandingen forsynes i hen-  
hold til **DIN V 51606** standarderne, er det vigtigt,  
at der ved hver brndstofforsyning fra brnd-  
stofleverandren indhentes dokumentation p  
overholdelse af de ovenstende specifikke grn-  
ser for gruppe I metaller, gruppe II metaller og det  
reducerede fosforindhold. Hvis ikke disse krav  
opfyldes, kan det medfre skader p katalysatoren  
i efterbehandlingssystemet, og disse skader dk-  
kes ikke af reklamationsretten.

**NB:** NEW HOLLAND CONSTRUCTION garantiord-  
ningen dkker ikke et problem, som skyldes forkerte  
blandinger og derved drlig brndstofkvalitet. Det er dit  
og/eller din brndstofleverandrs ansvar at sikre, at du  
modtager og bruger den rigtige type brndstof og den  
rigtige blanding.

## Vedligeholdelsesintervaller

I forbindelse med maskiner med elektroniske motorer  
med et hjt tryk common rail-brndstofsyste-  
met reducerer brug af biodieselblandinger op til B20 intervallet for skift  
af motorolie og -filter til **300 h**. Se instruktionsbogen  
vedrrende specifikke vedligeholdelsesintervaller for alle  
motorer.

Kontrollr alle slanger, forbindelser og pakninger for at  
sikre integritet og renhed hver 3. mned eller efter 150  
timers drift, afhngig af hvad der kommer frst.

Regelmssig olieprvetagning anbefales kraftigt til  
overvgning af olie- og motornedslidning.

**BEMRK:** Du kan kbe olieprvetagningsst hos din  
autoriserede NEW HOLLAND CONSTRUCTION for-  
handler.

Nr du skifter tilbage fra biodieselbrndstof til almindelig  
**EN 590** eller nr. 2 diesel, skal du skifte alle brndstoffiltre,  
olie og oliefilter, selvom overgangen er mellem rutineef-  
tersyn.

## Opbevaring

Du br ikke opbevare maskinen i mere end tre mneder  
med biodiesel i brndstofsyste-  
met. I forbindelse med op-  
bevaring i lngere tid anbefaler NEW HOLLAND CON-  
STRUCTION p det kraftigste, at du kun bruger alminde-  
lig nr. 2 eller **EN 590** dieselbrndstof.

**BEMRK:** Hvis du skal opbevare en maskine i mere end  
tre mneder, skal du lade motoren kre p almindelig nr.  
2 eller **EN 590** dieselbrndstof i mindst **20 h** inden opbe-  
varing. Dette vil skylle biodieselbrndstoffet ud af moto-  
rens brndstofsyste-  
met.

Biodieselbrndstof er meget hygroskopisk og har i hjere  
grad end dieselbrndstof en tendens til at opsuge vand.

Vandopsugning øger risikoen for alge- og bakterievækst, som kan medføre alvorlig beskadigelse af brændstofindsprøjtningssystemet. Hold maskinens brændstofftanke og lagertanke så fulde som muligt for at begrænse mængden af luft- og vanddampe inde inden i. Aftap vandet fra beholderne mindst én gang om ugen.

**NB:** Brug kun NEW HOLLAND CONSTRUCTION godkendte biocider.

www.delpin.dk

## Brændstoftank

### ⚠ ADVARSEL

#### Brandfare!

Når du tanker diesel, skal du være opmærksom på følgende:

1. Undlad at ryge.
2. Fyld aldrig tanken, mens motoren kører.
3. Spildt brændstof skal straks tørres op.

Hvis anvisningerne ikke overholdes, kan det medføre dødsfald eller alvorlig personskade.

W0099A

Brændstoftanken (1) er placeret i maskinens venstre side, under kabinen.

**BEMÆRK:** Tankkapacitet 135 L (35.66 US gal) (tohjulsstyring) og 124 L (32.76 US gal) (firehjulsstyring).

Der kan påfyldes brændstof gennem studsene (2).

I koldt vejr skal man bruge en brændstoftype, der passer til den omgivende temperatur, og man skal fylde tanken efter endt arbejdsdag for at undgå kondensdannelse.

Dækslet (2) kan kun åbnes med tændingsnøglen. Kontroller, at dækslet sidder korrekt, før du låser det.

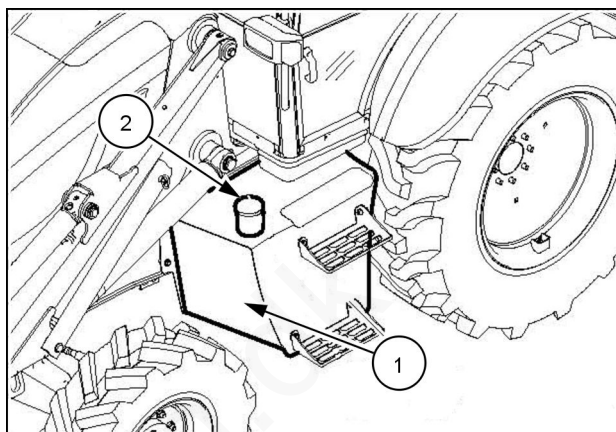

LEEN12T0564AA 1

## Hydraulikolie

Producenten benytter udelukkende **NEW HOLLAND AMBRA MULTI G 134™ HYDRAULIC TRANSMISSION OIL** til første påfyldning.

Hydraulikolie kan ikke opløses i vand, og dette kan medføre kondensdannelse i hydraulikolietanken. Derfor skal man lejlighedsvis aftappe kondensvand, især efter at maskinen har stået stille i længere tid.

Bortskaf den drænedede væske som spildolie.

### Miljøvenlig hydraulikolie

Denne maskines hydrauliksystem kan også være påfyldt miljøvenlig, syntetisk hydraulikolie (specialudstyr). I dette tilfælde skal man sætte mærkater med særlige advarsler på maskinen.

Denne syntetiske hydraulikolie **NEW HOLLAND AMBRA HYDROSYSTEM 46 BIO-S** er blevet testet af producenten, før den blev godkendt til brug på disse maskiner.

Man kan også senere skifte fra mineralsk hydraulikolie til denne syntetiske hydraulikolie. Miljøvenlig syntetisk hydraulikolie må heller ikke bortskaffes som normalt affald. Denne olietype skal bortskaffes som al anden spildolie.

Hvis hydraulikolien ledes ud i miljøet, skal man give ejeren og de relevante myndigheder besked.

Brugen af **NEW HOLLAND AMBRA HYDROSYSTEM 46 BIO-S** er begrænset til hydrauliksystemer.

Bland ikke hydraulikolien med andre olietyper. En blanding vil gøre den mindre biologisk nedbrydelig.

### Hydraulikolietank

Hydraulikolietanken (1) er placeret i maskinens højre side, under kabinen.

**BEMÆRK:** Tankkapacitet **75 L (19.81 US gal)** (tohjulsstyring) og **55 L (14.53 US gal)** (firehjulsstyring).

Man kan kontrollere oliestanden gennem skueglaset (3).

Man kan påfylde olie ved at fjerne proppen (2), og her skal man bruge den specialnøgle, der følger med maskinen.

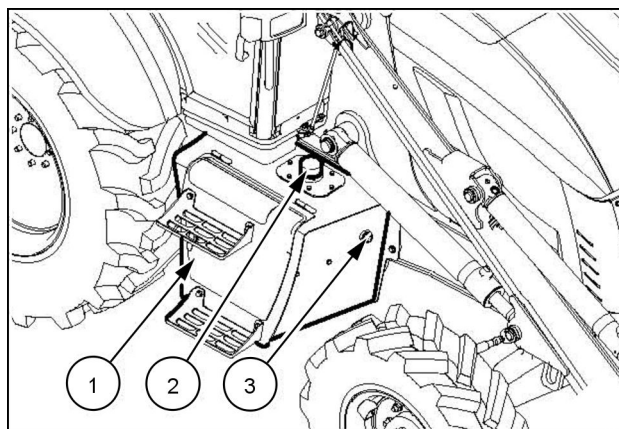

LEEN12T0565AA 1

## OAT-kølevæske (Organic Acid Technology)

Afhængigt af fremstillingsdatoen på dit kølesystem kan det være udstyret med konventionel ætylenglykolkølevæske såsom **NEW HOLLAND AMBRA AGRIFLU** eller en OAT- kølevæskeopløsning (Organic Acid Technology), f.eks. **NEW HOLLAND AMBRA ACTIFULL™ OT EXTENDED LIFE COOLANT**. Det er let at identificere **NEW HOLLAND AMBRA ACTIFULL™ OT EXTENDED LIFE COOLANT** på den gule farve. Du må aldrig blande forskellige kølevæsketyper.

**BEMÆRK:** Organic Acid Technology (OAT) har et gult udseende i små mængder. OAT-kølevæske kan også have et gult udseende, når mod gennemsigtige baggrunde. Men under visse lysforhold og baggrunde, som f.eks. at kigge ind i kølevæskens ekspansionsbeholder, kan OAT-kølevæsken synes grøn. Det grønne udseende ligner farven på ætylenglykolkølevæske. Dette farveudseende er normalt, og er ikke et tegn på blandet påfyldning af kølevæske i nye maskiner, der er bygget efter gennemførelsen af OAT-kølevæske.

Kølevæskeopløsningen skal opfylde følgende CNH Industrial-materialespecifikationer for hver kølevæsketype:

- **MAT3624** for OAT-kølevæske
- **MAT3620** for almindelig kølevæske

Det viste mærkat er placeret i nærheden af kølesystemets påfyldningssted, hver gang påfyldningen fra fabrikken er **NEW HOLLAND AMBRA ACTIFULL™ OT EXTENDED LIFE COOLANT**. Dette mærkat findes i tre forskellige størrelser. Se tabellen nedenfor for de tilknyttede reservedelsnumre.

CNH Industrial-reservedelsnummer	Størrelse
47757330	50 mm x 50 mm
47757331	75 mm x 75 mm
47757332	100 mm x 100 mm

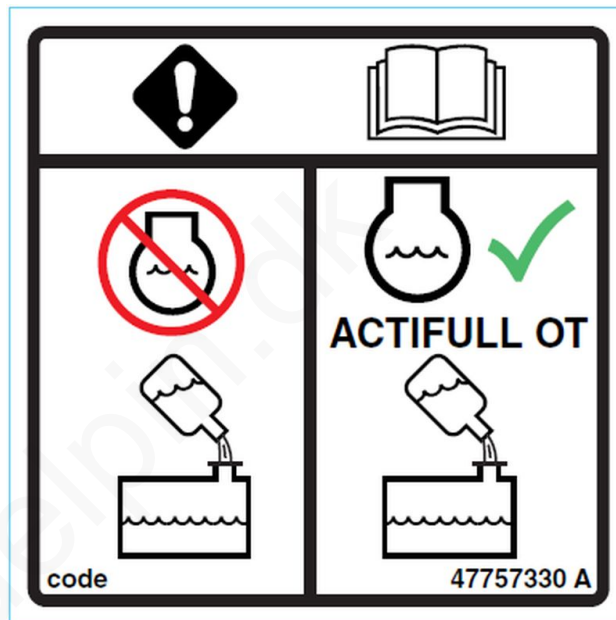

47757330 1

**NB:** Bland **ALDRIG** OAT-kølevæske med konventionel kølevæske. Man må under ingen omstændigheder efterfylde et kølesystem med rent vand. Brug et refraktometer til at kontrollere indholdet af kølevæske. Du bør ikke bruge supplerende kølevæskeadditiver (SCA), når du bruger **NEW HOLLAND AMBRA ACTIFULL™ OT EXTENDED LIFE COOLANT**. Kølevæskeopløsningen skal udskiftes ved de anbefalede intervaller.

Hvis du vil ændre en maskine fra almindelig kølevæske til OAT-kølevæske eller omvendt, skal du følge proceduren nedenfor til skift af kølevæsketyper for at opnå den fulde fordel af kølevæsken.

### Skift af kølevæsketyper

Sådan ændres kølevæske fra OAT-kølevæske til almindelig kølevæske (eller omvendt):

1. Tøm motorens kølesystem ved at dræne kølevæsken over i en egnet beholder.
2. Fyld systemet op med rent vand.
3. Start motoren, og lad motoren køre i mindst **30 min**.

**BEMÆRK:** Sørg for at aktivere varmesystemet (hvis monteret) for at cirkulere væsken gennem varmelegemet.

4. Gentag trin 1 til 3 for i alt to gennemskylninger.
5. Fyld systemet med almindeligt kølevæske (eller OAT-kølevæske).
6. Betjen motoren, indtil den er varm. Kontrollér maskinen for lækager.
7. Hvis du skifter til OAT-kølevæske, skal mærkatet (CNH Industrial-reservedelsnummer 47757330) påsættes for at angive brugen af OAT-kølevæske i kølesystemet.



Den ældre version af OAT-mærkatet (CNH Industrial-reservedelsnummer 47488993) kan ses på visse konfigurationer.

### Definitioner

Konventionel kølevæske:

En kølevæske, som afhængig af uorganiske rusthæmmere som f.eks. silikater, nitriter, og fosfater til beskyttelse mod korrosion og kavitation.

OAT-kølevæske (Organic Acid Technology):

En kølevæske, som afhængig af rusthæmmere som f.eks. organiske syresalte til beskyttelse mod korrosion og kavitation.

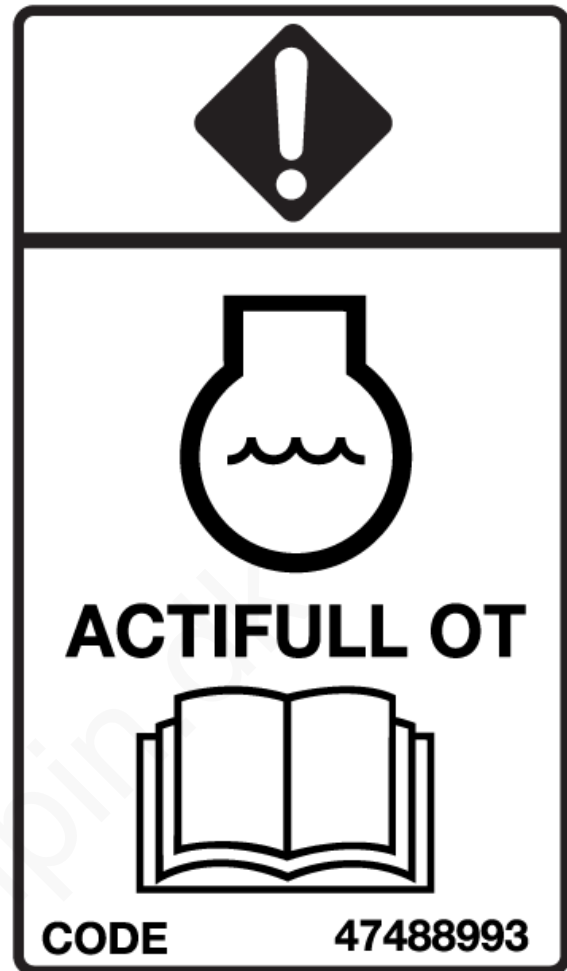

47488993 2

## Anbefalet motorolie til driftstemperaturområder

CJ-4 olier - til maskiner med Tier 4A F5-motorer

	(H)	0W-40 CJ-4 UNITEK til MAT3521									
	(H)	API CJ-4 0W-40									
		(H)	10W-40 CJ-4 UNITEK til CNH MAT3521								
		(H)	API CJ-4 10W-40								
			(H)	15W-40 CJ-4 UNITEK til CNH MAT3521							
			(H)	API CJ-4 15W-40							
-40 °C	-30 °C	-20 °C	-10 °C	0 °C	10 °C	20 °C	30 °C	40 °C	50 °C		
-40 °F	-22 °F	-4 °F	14 °F	32 °F	50 °F	68 °F	86 °F	104 °F	122 °F		
(H) Anbefalinger for motorens bundkar eller kølevæskevarmer i dette område											

## Sikkerhed ved vedligeholdelse

### ⚠ ADVARSEL

Forkert betjening eller vedligeholdelse af denne maskine kan medføre ulykker.  
 Hvis du ikke forstår en vedligeholdelsesprocedure, eller du er i tvivl om din egnethed til at udføre en vedligeholdelsesprocedure korrekt, skal du kontakte din autoriserede forhandler.  
 Hvis anvisningerne ikke overholdes, kan det medføre dødsfald eller alvorlig personskade.

W0157A

Udfør kun kontroller og vedligeholdelsesarbejder efter at have læst og forstået anvisningerne og advarslerne i denne håndbog.

Find ud af, hvor betjeningselementerne er placeret, og hvordan de fungerer. Forkert betjening af betjeningselementerne kan medføre alvorlige personskader.

Hvis der foretages ændringer af maskinen uden at have indhentet autorisation, kan det resultere i alvorlige personskader. Undlad at udføre uautoriserede ændringer. Kontakt din forhandler.

Overhold nøje vedligeholdelsesintervallerne i denne håndbog.

**NB:** Hvis maskinen anvendes under særligt vanskelige driftsforhold (støvet eller korrosiv atmosfære osv.), skal vedligeholdelses- og serviceintervallerne gøres kortere.

Bær stramtsiddende tøj og personligt sikkerhedsudstyr, der er passende for opgaven, inden du udfører nogen form for arbejde på maskinen:

- sikkerhedshjelm
- sikkerhedssko
- arbejdshandsker
- tøj med reflekser

Hvis omgivelserne kræver det, bør følgende personligt sikkerhedsudstyr være ved hånden:

- åndedrætsværn (eller støvmasker)
- ørepropper eller høreværn
- sikkerhedsbriller med sideskærm eller øjenværn i form af masker

Lad motoren samt alle hydrauliske systemer og komponenter køle af, før du udfører nogen form for vedligeholdelse.

Rengør smøreniplerne før smøring.

Rengør området omkring dækslet og påfyldningshullet, før du fylder olie på.

Vær meget forsigtig med, at der ikke kommer støv eller snavs i det hydrauliske system eller komponenterne.

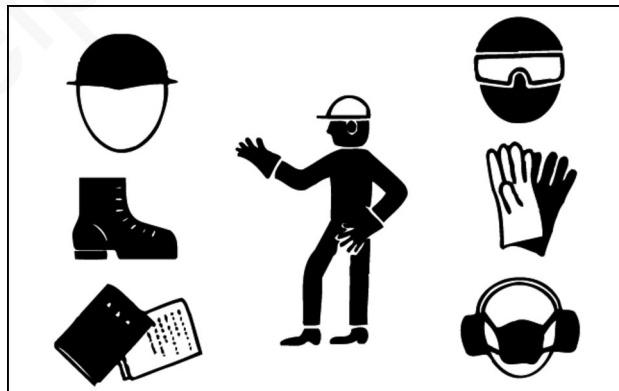

LEEN11T0350AA 1

## Maskinsikkerhed

### ⚠ FARE

#### Knusningsfare!

Montér altid sikkerhedslåsen, før du arbejder under redskaber i løftet position.

Hvis anvisningerne ikke overholdes, vil det medføre dødsfald eller alvorlig personskade.

D0075A

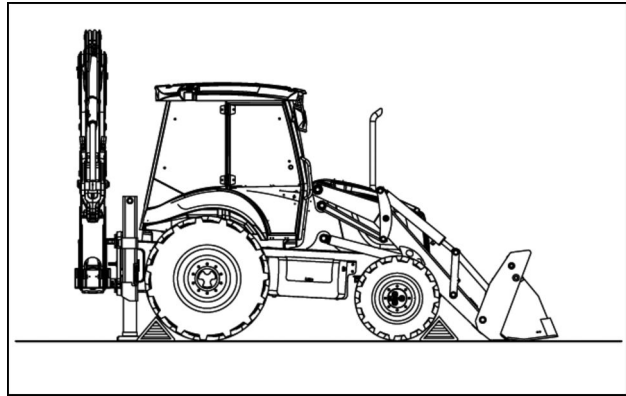

LEEN11T0351AA\_2 2

Kontrollér, at maskinen er i en sikker tilstand, inden du udfører vedligeholdelse eller reparationer.

Maskinen bør parkeres på en flad, plan flade, på afstand af blødt underlag, udgravninger eller dårligt afstivede render.

Sænk læsseskovlen ned på jorden.

Placér rendegraverredskabet i positionen kørsel på vej.

Placér grebet til valg af køreretning og gearstang i neutral position.

Træk parkeringsbremsen for at sikre maskinen.

Lås redskabernes betjeningsgreb (gælder i visse lande).

Hæv støttebenene helt, og lås dem mekanisk.

Stand motor, og fjern startnøglen (alt vedligeholdelsesarbejde skal udføres med motoren standset og startnøglen fjernet).

Udlign hydrauliktrykket ved at aktivere betjeningsgrebene i alle retninger. På hydraulisk styrede maskiner drejes nøglen til ON, og trykket udløses ved at bevæge hydraulikbetjeningsgrebene i alle retninger.

Afbryd det elektriske system ved at afbryde batteriets hovedkontakt.

Læg kiler under hjulene for at forhindre maskinen i at bevæge sig.

## Personale

Det personale, der har ansvaret for kontroller og vedligeholdelsesarbejder, skal være tilstrækkeligt uddannet til at udføre disse opgaver på denne maskine eller lignende maskiner.

Disse færdigheder kan opnås ved f.eks. at blive uddannet i flere dage af en tekniker eller ved at deltage i et kursus med kvalificerede undervisere.

## Driftstimer og kontrolintervaller

En af betingelserne for producentens overholdelse af garantiforpligtelserne er, at alle almindelige eftersyn og al foreskrevet vedligeholdelse og reparation udføres som angivet i denne instruktionsbog, samt at der er anvendt originale reservedele.

Med undtagelse af den daglige og ugentlige vedligeholdelse og inspektion skal al eftersyn, vedligeholdelse og reparation udføres af serviceafdelingen eller af et autoriseret værksted i garantiperioden.

For at sikre korrekt drift og levetid for maskinen og dens komponenter er der defineret nogle vedligeholdelsesintervaller, som skal følges nøje.

Vedligeholdelsesintervallerne i denne manual gælder for brug under normale forhold. Hvis driftsforholdene er mere krævende, skal intervallerne afkortes tilsvarende.

### Timetæller

Overhold vedligeholdelsesintervallerne ved dagligt at lægge mærke til de viste driftstimer på timetælleren, der er placeret på instrumentet i siden.

Driftstimerne vises på displayet **(1)**, som er placeret på instrumentet i siden.

Visning af driftstimer, når maskinen er standset:

- Tryk enten på kontakt **(2)** eller **(3)**.
- Timerne vises i ca. **15 s**.

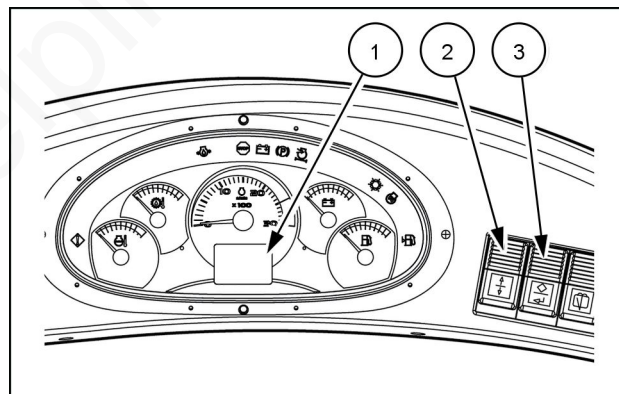

MOL112LBB0323AB 1

## Intervaller

Service- og inspektionsintervaller er variable.

Alle handlinger er planlagt som følger:

- For hver **10 h** eller dagligt, alt efter hvad der indtræffer først.
- For hver **50 h** eller ugentligt, alt efter hvad der indtræffer først.
- For hver **250 h** eller en gang hver tredje måned, alt efter hvad der indtræffer først.
- For hver **500 h** eller en gang hver sjette måned, alt efter hvad der indtræffer først.
- For hver **1000 h** eller årligt, alt efter hvad der indtræffer først.
- For hver **2000 h** eller en gang hvert andet år, alt efter hvad der indtræffer først.
- For hver **3000 h** eller en gang hvert tredje år, alt efter hvad der indtræffer først.
- For hver **4000 h** eller en gang hvert fjerde år, alt efter hvad der indtræffer først.

## VEDLIGEHOELDELSESDIAGRAM

## Vedligeholdelsesdiagram

Service_punkter	Spænd					Smøring					Side Antal
	Aftap væske					Indstilling					
	Rengøring					Udskiftning					
	Smørefedt					Skift væske					
Kontrol					Udluftning						
For hver 10 driftstimer											
Kontroller ved start og før hvert arbejds skift (10 timer)	x										7-19
Drivremme - kontrol	x										7-20
Hydraulikslanger, -rør og fittings	x										7-21
Motoroliestand	x										7-22
Hydraulikoliestand	x										7-24
Brændstoftankbeholdning	x										7-26
Motorølevæske	x										7-27
Væskestand for forrudesprinkler	x										7-28
Kontrollér hjul og dæk	x										7-29
Arbejdsredskaber		x									7-30
For hver 50 timer											
Brændstofforfilter - tøm for kondens	x										7-32
Dæktryk	x										7-33
Dørhængsler		x									7-37
Arbejdstilkoblinger - smøring		x									7-38
For hver 250 timer											
Førerhusets styrtøjle	x										7-40
Sæde og sikkerhedssele	x										7-44
Førerhusets luftfilter			x								7-45
Varmer og fordampner (airconditionssystem)			x								7-48
Brændstoftank - aftap væske				x							7-49
Airconditionkompressorens drivrem					x						7-50
Pakninger til airconditionanlæggets kompressor						x					7-51
Køler og kondensator - rengøring			x								7-52
Gearets oliestand	x										7-54
For- og bagaksel -	x										7-55
Udlufter/påfyldningsdæksel til hydraulikolietank - rengøring	x										7-66
Batteripoler	x										7-67
Teleskopskovl							x				7-68
For hver 500 timer											
Motorolie og -filter								x			7-69
Brændstoffilter								x			7-72
Brændstofforfilter								x			7-73
For hver 1000 timer											
Eftersyn og rengøring af maskinen	x										7-74
Brandslukker	x										7-75
Motorens luftfiltre								x			7-76
Power shuttle-transmission - udskiftning af oliefilter								x			7-78
Power shuttle-transmission - olieskift									x		7-79
Power shuttle-transmission - rengøring af skærmfilter			x								7-80
Powershift-transmission - udskiftning af oliefilter								x			7-82
Powershift-transmission - olieskift									x		7-83
Olie til forreste og bageste aksler									x		7-84

## 7 - VEDLIGEHOLDELSE

Service_punkter	Spænd					Smøring					
	Aftap væske					Indstilling					
	Rengøring					Udskiftning					
	Smørefedt					Skift væske					
	Kontrol					Udluftning					
						Side Antal					
Greb til bremsepedal - smøring				x							7-90
Hydraulikoliefilter								x			7-91
Hydraulikolie								x			7-93
Hydraulikcylindre				x							7-95
Generator				x							7-96
For hver 2000 timer											
Motorens kølesystem - væskeskift									x		7-97
For hver 3000 timer											
Dieselpartikelfilter (DPF)								x			7-100
For hver 4000 timer											
Motorudluftningsfilter								x			7-101
Efter behov											
Drivrem								x			7-102
Airconditionkompressorens drivrem								x			7-104
Turbolader - kontrol				x							7-105
Udluft brændstofsystemet									x		7-106
Luftfilterelement								x			7-107
Hjul og dæk				x							7-111
Parkeringsbremse				x							7-115
Hydrauliksystem - udløs trykket								x			7-116
Pærer								x			7-119
Sikringer og relæer								x			7-122
Telematics-systemsikringer (hvis monteret)								x			7-129
Af- og påmontering af batteri								x			7-130
Stabilisatorer (sideskift) - kontrol af spillerum og justering								x			7-131
Teleskopisk gravearm (hvis monteret)					x						7-132
Skovltænder - udskiftning								x			7-133
Læsserskovl - selvnivellerende justering								x			7-134



## For hver 10 timer

### Kontroller ved start og før hvert arbejds-skift (10 timer)

#### Maskine - generelt eftersyn

Vi anbefaler, at man foretager et generelt eftersyn, før maskinen tages i brug.

Kontrollér maskinen udvendigt og dens redskaber. Kontrollér, om komponenter eller konstruktionsdele er revnede eller beskadigede. Hvis du finder fejl, skal du henvende dig til et autoriseret værksted for at få udført de nødvendige reparationer.

Udskift de beskadigede eller slidte dele med originale reservedele.

Hold maskinen ren ved dagligt at fjerne snavs, der har samlet sig på maskinen under arbejdet.

#### Driftsbremse

Før maskinen tages i brug, skal du kontrollere om driftsbremserne fungerer på en hård og plan overflade.

1. Flyt maskinen til en plan og fast overflade.
2. Sænk læsseskovlen ned på jorden.
3. Placér rendegraverredskabet i positionen kørsel på vej.
4. Placér grebet til valg af køreretning og gearstang i neutral position.
5. Træk parkeringsbremsen for at sikre maskinen.
6. Stands motoren, og tag tændingsnøglen ud.
7. Træd på bremsepedalen 10-15 gange.
8. Bremsesystemet er afladet, hvis du ikke mærker betydelig modstand, når pedalen trædes ned.

#### Parkeringsbremse

Parkeringsbremsen skal ikke vedligeholdes. Hvis du konstaterer, at bremsevirkningen bliver ringere, skal du kontrollere tykkelsen på bremse-skiverne og kontakte serviceafdelingen, hvis det er nødvendigt.

#### Lygter

Det anbefales at kontrollere, om alle lygter er rene og virker korrekt, før du tager maskinen i brug.

#### Funktionalitet af greb og lamper

Det anbefales at kontrollere, om alle betjeningsgreb, instrumenter og lamper i førerhuset fungerer korrekt, før maskinen tages i brug.

Hvis du registrerer et problem, skal du standse motoren og finde årsagen til fejlen.

## Drivremme - kontrol

1. Kør maskinen hen på en flad, plan flade.
2. Hæv læsserredskabet, og monter sikkerhedsstøtten.
3. Placér rendegraverredskabet i positionen for kørsel på vej, eller sænk det ned på jorden.
4. Sæt vendegearstangen og gearstangen i neutral position.
5. Aktivér parkeringsbremsen.
6. Stands motoren, tag tændingsnøglen ud, og lad motoren køle af.
7. Åbn og løft motorhjelm.
8. Foretag en visuel kontrol af remmens tilstand **(1)**. Udskift den, hvis den er slidt eller beskadiget. Kontrollér remspændingen **(1)**, og justér om nødvendigt, som vist på side **7-102**.

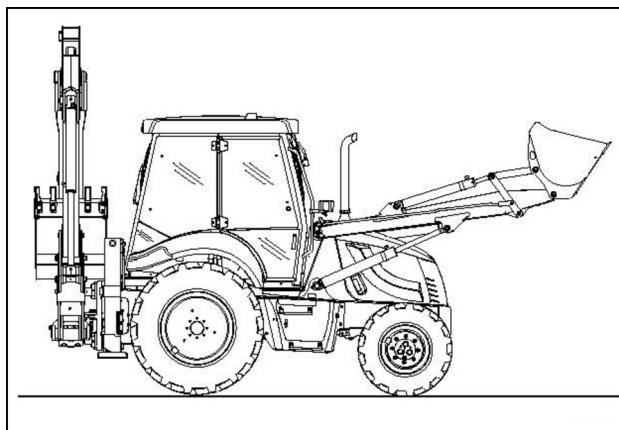

LEEN12T0566AA 1

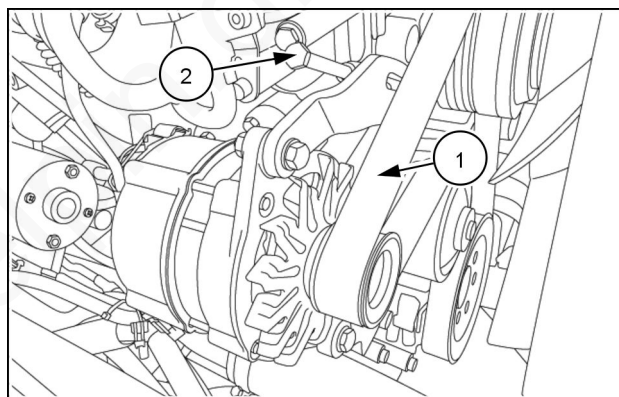

LEEN11T0353AA 2

## Airconditionssystemets kompressorrem

10. Foretag en visuel kontrol af remmens tilstand **(1)**. Udskift remmen, hvis den er slidt eller beskadiget. Kontrollér remspændingen **(1)**, og justér om nødvendigt, som vist på side **7-105**.

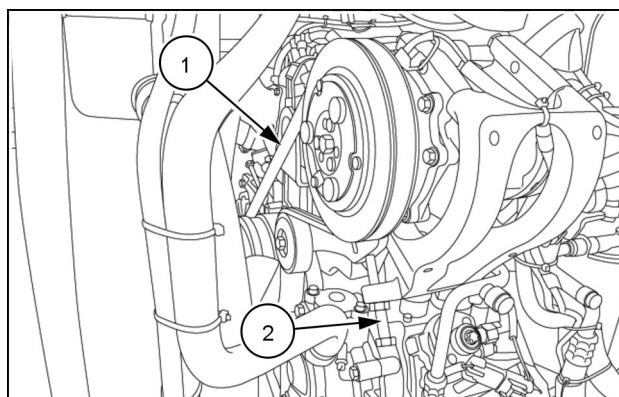

LEEN11T0368AA 3

## Hydraulikslanger, rør og fittings

### ⚠ ADVARSEL

**Varm væske under tryk!**

Hvis der registreres lækager i de hydrauliske slanger, rør eller fittings under inspektionen, udføres følgende, før du foretager nogen vedligeholdelsesaktiviteter: 1. Stands motoren. 2. Kontrollér trykket i det hydrauliske system.

Hvis anvisningerne ikke overholdes, kan det medføre dødsfald eller alvorlig personskade.

W1334A

Kontrollér hydrauliksystemets slanger for eventuelle lækager.

Reparer alle hydrauliske olielækager med det samme for at undgå ojetab og mulig beskadigelse af og urenheder i systemet. Når du kontrollerer for lækage af hydrauliolie, skal du starte motoren og lade den køre ved **1200-1500 RPM**.

Afmontér, og montér straks nye slanger, hvis de eksisterende har alvorlige skader som f.eks. snitskader eller afskrabninger, er opsvulmede ved fittingerne eller er utætte.

Hvis du udskifter en hydraulikslange eller et hydraulikrør, skal du benytte følgende fremgangsmåde.

1. Løsn fittingerne **(1)**, og afmontér slangen eller røret, og afmontér derefter O-ringspakningen **(2)** og kassér den. Nedsæk den nye O-ring i ren hydraulikolie, inden du monterer den.
2. Montér den nye O-ring **(2)** i fittingen **(1)**, og hold den eventuelt på plads vha. **PETROLEUM JELLY**. Saml den nye slange eller det nye rør, og spænd fittingen med hånden, mens du samtidig holder fast i slangen eller røret, så den/det ikke drejer. Hvis slangen eller røret drejer, kan det beskadige O-ringen.
3. Spænd fittingerne i henhold til specifikationen vha. to egnede skrueøgler.

**NB:** Når du udskifter et rør eller en slange, skal du sørge for, at alle elementer er helt rene og fri for smuds. Hvis ikke delene er helt rene, kan det medføre, at slangen/røret bliver utæt efter monteringen, eller at andre komponenter i hydrauliksystemet beskadiges.

For at sikre en lækagesikker samling skal du undlade at overspænde eller underspænde fittingerne.

Det er nødvendigt at udlufte systemet ved udskiftning af slanger. Til dette formål skal du lade motoren køre ved **1200-1500 RPM**, samtidig med at grebene til læsseren og graveaggregatet aktiveres i **15 min**, eller indtil luften er ledt ud af systemet.

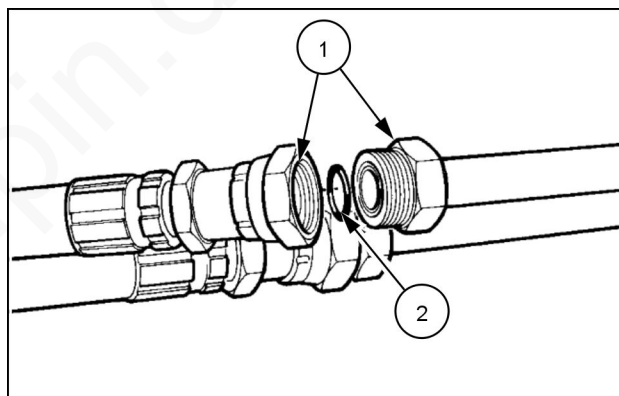

LEEN11T0359AA 1

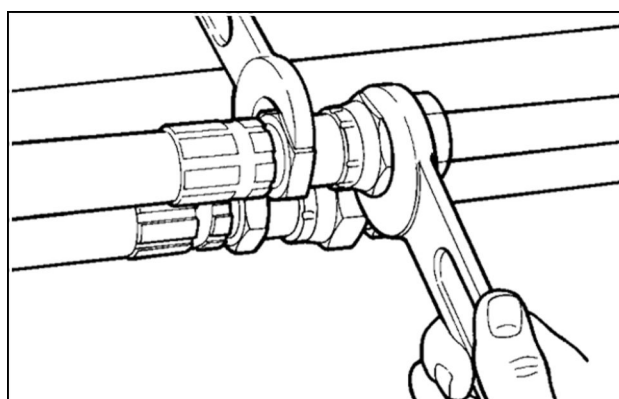

LEEN11T0360AA 2

## Motoroliestand

1. Kør maskinen hen på en flad, plan flade.
2. Hæv læsserredskabet, og monter sikkerhedsstøtten.
3. Placér graveaggregatet i positionen kørsel på vej.
4. Sæt vendegearstangen og gearstangen i neutral position.
5. Træk parkeringsbremsen for at sikre maskinen.
6. Stands motoren og vent, indtil den er kølet ned, og tag tændingsnøglen ud.
7. Udløs eventuelt resterende tryk i hydrauliksystemet ved at bevæge betjeningsgrebene i alle retninger.

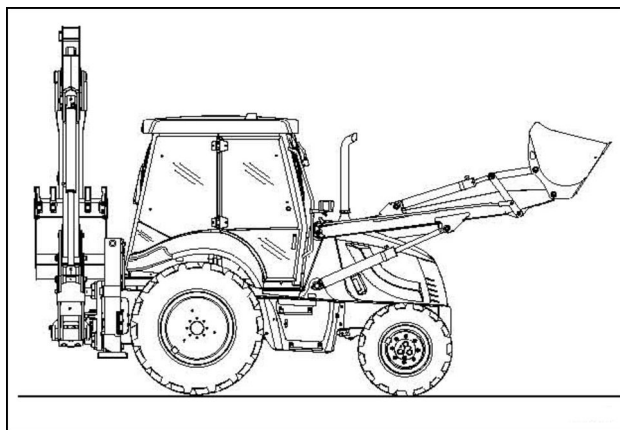

LEEN12T0566AA 1

8. Åbn, og løft motorhjelmen.
9. Tag oliepipinden (1) op, tør den af med en ren klud og sæt den helt tilbage i slangen, og tag den så op igen.

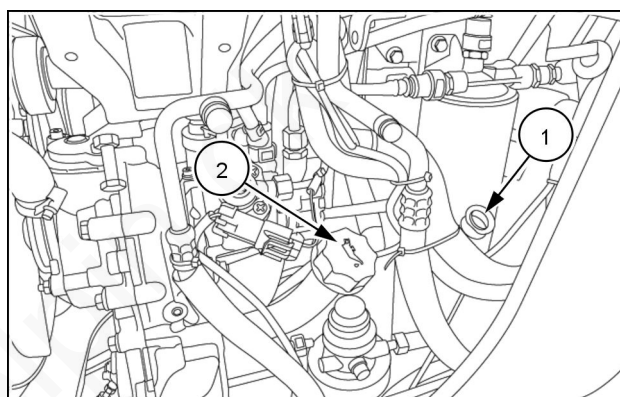

LEEN11T0356AA 2

10. Hvis olieniveauet er under påfyldningsmærket, skal du fjerne påfyldningsdækslet (2) og påfylde olie, indtil olieniveauet står ved fuld-mærket på oliemålepinden.
11. Spænd påfyldningsdækslet (2) igen.

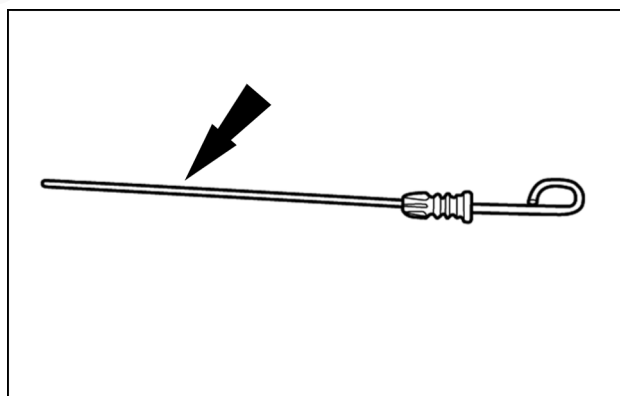

LEEN11T0361AA 3

12. Sænk, og lås motorhjelmen.
13. Fjern sikkerhedsstøtten, og sænk læsserredskabet.

## Oliespecifikation og -kapacitet

Brug **NEW HOLLAND AMBRA UNITEK 10W-40** motorolie **SAE 10W40**, **MAT3521** motorolie eller en olie, som opfylder følgende specifikationer:

- API CJ-4
- ACEA E9

**BEMÆRK:** En olie af højere kvalitet er acceptabel.

**NB:** Hvis maskinen skal anvendes i omgivelser med lave temperaturer, henvises til side 7-12.

Motoroliekapacitet: **8 L (2.11 US gal)**

[www.delpin.dk](http://www.delpin.dk)

## Hydraulikoliestand

1. Flyt maskinen til en plan og fast overflade.
2. Sænk læsseskovlen ned på jorden.
3. Placér rendegraverredskabet i positionen kørsel på vej.
4. Placér grebet til valg af køreretning og gearstang i neutral position.
5. Træk parkeringsbremsen for at sikre maskinen.
6. Stands motoren, og tag tændingsnøglen ud.
7. Udløs eventuelt resterende tryk i hydrauliksystemet ved at bevæge betjeningsgrebene i alle retninger.

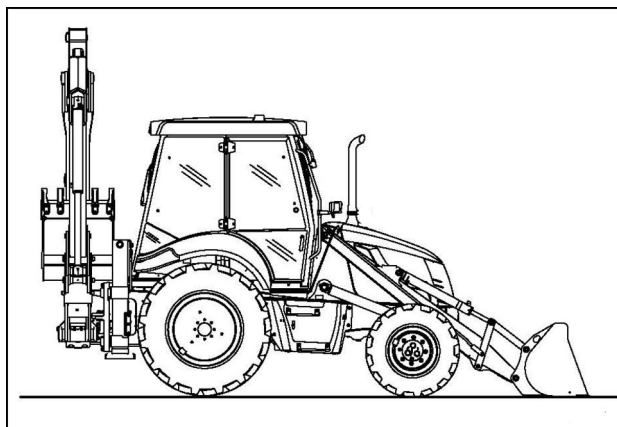

LEEN12T0568AA 1

8. Kontroller hydraulikolieniveauet i tanken (1) vha. niveaumåleren (3), når olien er kølet ned og har samme temperatur som omgivelserne.
9. Hydraulikolieniveauet skal mindst nå op midt på måleren (3).
10. Fyld op efter behov.

**BEMÆRK:** Selv hvis hydraulikolieniveauet er for lavt, vil der være en lille mængde hydraulikolie i bunden af måleren. Dette betyder ikke, at niveauet er korrekt.

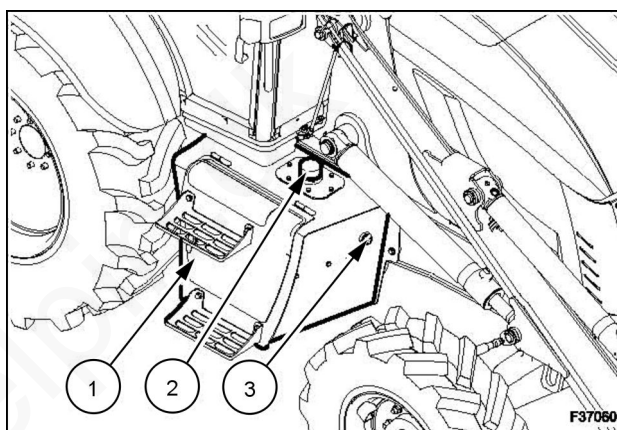

LEEN12T0565AA 2

## Oliespecifikation

**NB:** Oliens kvalitet og renhed har afgørende betydning for hydrauliksystemets driftssikkerhed og levetid. Afvigelser fra den foreskrevne oliespecifikation kan medføre alvorlig beskadigelse og bortfald af garantien.

Brug **NEW HOLLAND AMBRA MULTI G™ HYDRAULIC TRANSMISSION OIL, MAT 3525** eller en olie, der opfylder følgende specifikation:

- API GL-4
- ISO VG-32/46
- SAE 10W30
- DIN 51524 PART 3 HV46
- ISO VG-46

eller brug **TUTELA HYDROSYSTEM AW 46**, MAT 3508 eller en olie, der opfylder følgende specifikation:

- DIN 51524 PART 3 HV46
- ISO VG-46

Det hydrauliske system er fra fabrikken fyldt med **NEW HOLLAND AMBRA MULTI G™ HYDRAULIC TRANSMISSION OIL, MAT 3525** hydraulikolie.

Dette er en olie med højt viskositetsindeks, hvilket betyder, at olien forbliver flydende ved lave temperaturer.

Kun til maskiner, som arbejder i varme omgivelser, **NEW HOLLAND AMBRA HYDROSYSTEM 68 HV** (MAT 3508) anbefales hydraulikolie eller en olie, som opfylder følgende specifikationer:

- **DIN 51524 PART 3 HV68**
- **ISO VG-68**

**NB:** Kontakt din forhandler vedrørende den korrekte olie-specifikation, der kan anvendes.

### **Kapaciteter:**

Hydrauliksystemer: **118 L (31.17 US gal)**

www.delpin.dk

## Brændstoftankbeholdning

### ⚠ ADVARSEL

Brændstofdampe er eksplosive og letantændelige.

Undlad at ryge, når du håndterer brændstof. Hold åben ild eller gnister væk fra brændstoffet. Sluk motoren, og fjern nøglen, inden du udfører servicearbejde på den. Sørg altid for at arbejde i et lokale med tilstrækkelig ventilation. Tør straks eventuelt spildt brændstof op.

Hvis anvisningerne ikke overholdes, kan det medføre dødsfald eller alvorlig personskade.

W0904A

Følg alle de sikkerhedsforanstaltninger, der er nævnt nedenfor, når du håndterer brændstof:

- Brændstof kan virke hudirriterende. Bær handsker, eller brug beskyttende creme.
- Fjern ikke dækslet eller efterfyld, når motoren kører.
- Før du fylder brændstof på tanken, skal du rengøre omkring brændstofdækslet for at forhindre, at der kommer fremmedlegemer i tanken. Skru dækslet på igen, og stram det efter påfyldning.
- Spild ikke brændstof, og lad det ikke sive ned i jorden, da det udgør en miljøfare.
- Tør straks spildt brændstof op med klude eller et absorberende middel, og bortskaf disse/dette i henhold til miljølovgivningen.

1. Flyt maskinen til en plan og fast overflade.
2. Sænk læsseskovlen ned på jorden.
3. Placér rendegraverredskabet i positionen kørsel på vej.
4. Placér grebet til valg af køreretning og gearstang i neutral position.
5. Træk parkeringsbremsen for at sikre maskinen.
6. Stands motoren, og tag tændingsnøglen ud.
7. Nu kan man kontrollere brændstofmængden i tanken ved at kigge på den relevante måler (1) på instrumentpanelet i siden.
8. Fyld op efter behov.

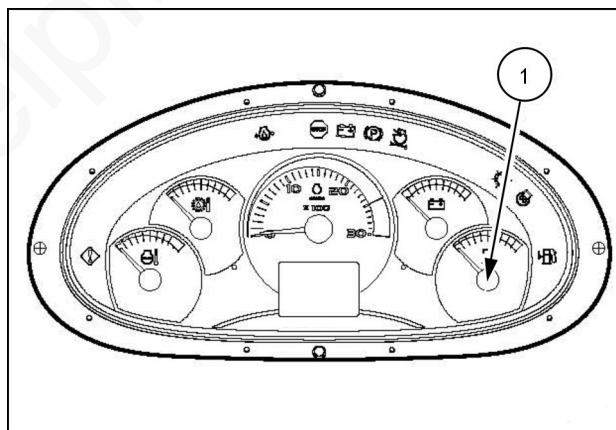

LEEN12T0569AA 1

### Brændstofspekifikation og kapacitet:

Brug kun dekanteret og filtreret diesel med ultralavt svovlindhold (ULSD).

**BEMÆRK:** Svovlindholdet må ikke overstige **10 mg/kg**.

Brændstoftankens kapacitet: **135 L (35.66 US gal)**



## Motorkølevæske

### ⚠ ADVARSEL

#### Varm væske under tryk!

Der er risiko for skoldning, hvis kølerdækslet afmonteres for hurtigt. Kontrollér og udfør service på motorens kølesystem i henhold til vedligeholdelsesinstruktionerne i denne instruktionsbog. Hvis anvisningerne ikke overholdes, kan det medføre dødsfald eller alvorlig personskade.

W0163A

1. Kør maskinen hen på en flad, plan flade.
2. Sænk læsseskovlen ned på jorden.
3. Placér graveaggregatet i positionen kørsel på vej.
4. Sæt vendegearstangen og gearstangen i neutral position.
5. Træk parkeringsbremsen for at sikre maskinen.
6. Stands motoren, og tag tændingsnøglen ud.
7. Vent, indtil maskinen er kølet ned.
8. Åbn, og løft motorhjelm.

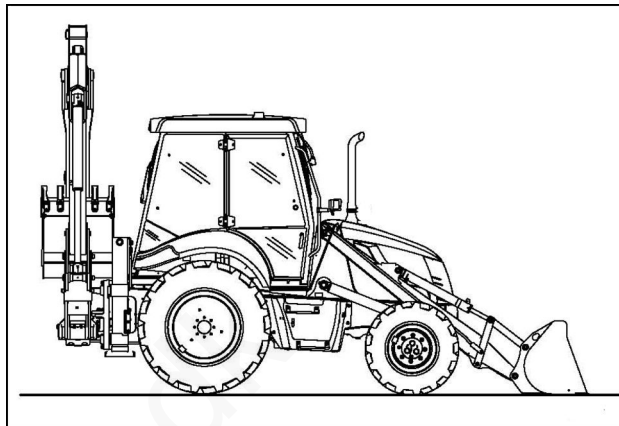

LEEN12T0568AA 1

9. Kontrollér væskenniveauet direkte på beholderen (1).
10. Niveaulet i kølevæskebeholderen (1) skal være mellem de to mærker.
11. Fjern om nødvendigt hættan (2), og efterfyld med kølevæskeopløsning.

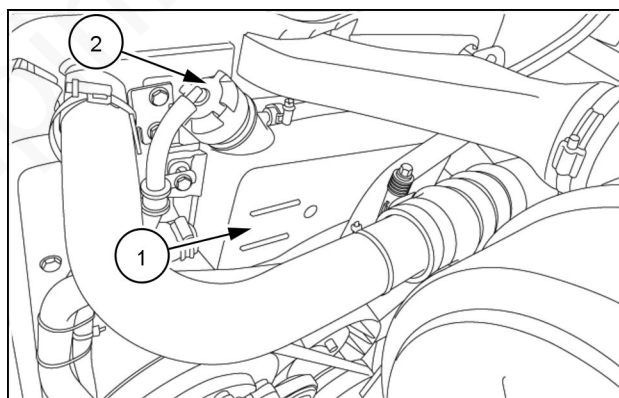

LEEN11T0357AA 2

12. Sænk, og lås motorhjelm.
13. Fjern sikkerhedsstøtten, og sænk læsserredskabet.

### Kølevæskespecifikation og -mængde

Anvend **NEW HOLLAND AMBRA ACTIFULL™ OT EXTENDED LIFE COOLANT**. Se 7-10 for at få yderligere oplysninger om kølevæskespecifikationer.

Kapacitet: **24 L (6.30 US gal)**

## Væskestand for forrudesprinkler

1. Flyt maskinen til en plan og fast overflade.
2. Kontrollér, at maskinen er i en sikker tilstand.
3. Stands motoren, og tag tændingsnøglen ud.
4. Kontrollér sprinklervæskeniiveauet direkte gennem det relevante dæksel (1) inde i førerhuset.
5. Fyld op efter behov.

**NB:** Viskermotoren kører med faldtilførsel. Fjern ikke gummirøret, da motoren kan blive beskadiget, hvis der trænger væske ind i den.

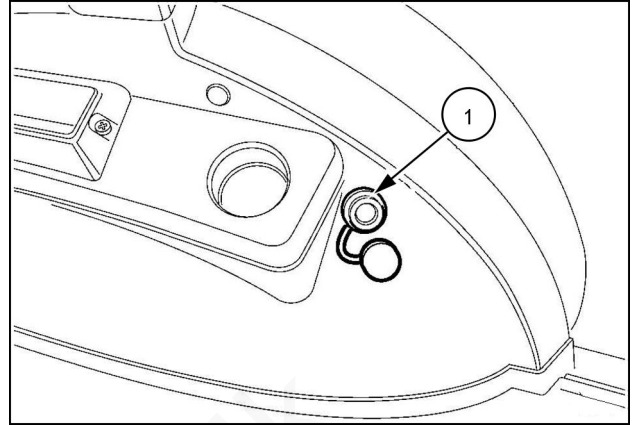

LEEN12T0570AA 1

## Væskespecifikation og -kapacitet

Brug **TUTELA PROFESSIONAL SC35** eller sprinklervæske, som er godkendt af NEW HOLLAND CONSTRUCTION.

## Kontrollér hjul og dæk

1. Flyt maskinen til en plan og fast overflade.
2. Sænk læsseskovlen ned på jorden.
3. Placér rendegraverredskabet i positionen kørsel på vej.
4. Placér grebet til valg af køreretning og gearstang i neutral position.
5. Træk parkeringsbremsen for at sikre maskinen.
6. Stands motoren, og tag tændingsnøglen ud.
7. Kontroller tilspændingsmomentet på møtrikkerne (1), der fastgør hjulene (2WS):

- Forreste hjulmøtrikker ..... **330 N·m (243 lb ft)**
- Bageste hjulmøtrikker ..... **540 N·m (398 lb ft)**

Kontroller tilspændingsmomentet på møtrikkerne (1), der fastgør hjulene (4WS):

- Møtrikker på for- og baghjul (4WS) ..... **700 N·m (516 lb ft)**

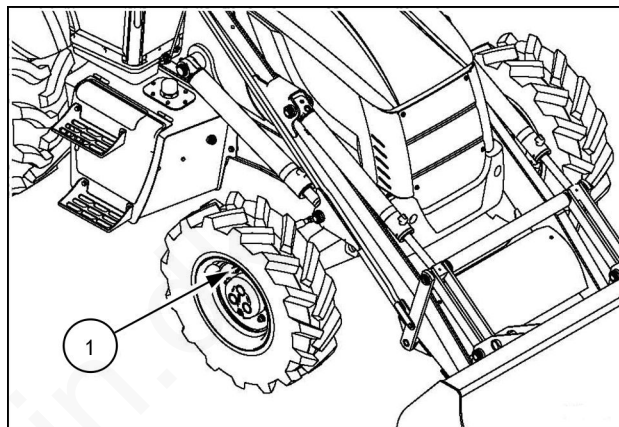

LEEN12T0571AA 1

## Arbejdsredskaber

**BEMÆRK:** Antallet af smørepunkter kan variere alt efter, hvilket tilbehør der er monteret.

### Læsserredskab

Antal smørenipler: 26

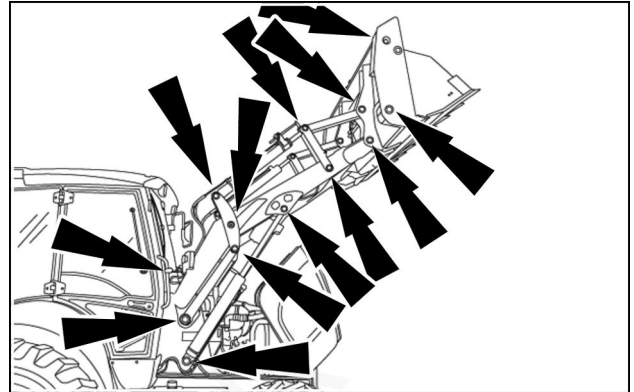

LEEN11T0365AA 1

### Rendegraverredskab (sideskift)

Antal smørenipler: 24

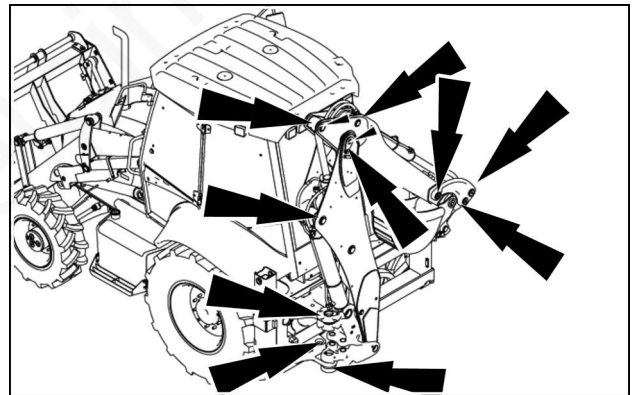

LEEN11T0366AA 2

### Rendegraverredskab (drejepunkt i midten)

Antal smørenipler: 30

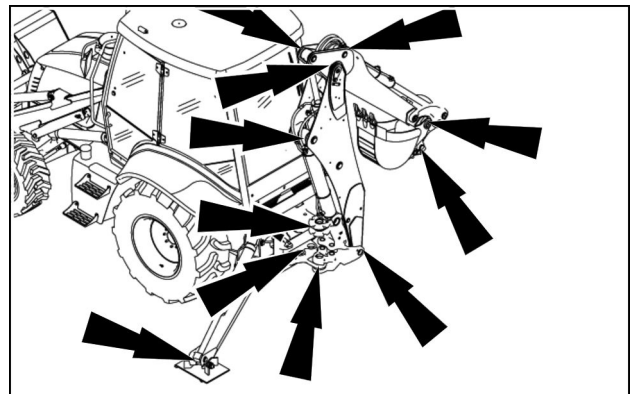

LEEN11T0367AA 3

### Smørespecifikationer

Brug **NEW HOLLAND AMBRA GR 75 MD** (MAT 3550)  
eller smørefedt, som opfylder følgende standard:

- **NLGI 2**

**BEMÆRK:** *TUTELA MULTI-PURPOSE EP GREASE 251H, GR-9* kan også anvendes.

[www.delpin.dk](http://www.delpin.dk)

For hver 50 timer

## Brændstofforfilter - aftapningskondensation

### ⚠ ADVARSEL

**Brandfare! Undgå personskader og/eller skader på maskinen!**  
**Under vedligeholdelsesaktiviteter skal du sørge for, at højtryksbrændstoflinjerne ikke beskadiges. En brændstofflækage fra højtryksbrændstoflinjerne kan forårsage et uheld og/eller alvorlig personskade. Hvis brændstoflinjerne beskadiges, skal du straks kontakte din forhandler. Hvis anvisningerne ikke overholdes, kan det medføre dødsfald eller alvorlig personskade.**

W1335A

1. Flyt maskinen til en plan og fast overflade.
2. Sænk læsseskovlen ned på jorden.
3. Placér rendegraverredskabet i positionen kørsel på vej.
4. Placér grebet til valg af køreretning og gearstang i neutral position.
5. Træk parkeringsbremsen for at sikre maskinen.
6. Stands motoren, og tag tændingsnøglen ud.
7. Vent, indtil motoren og brændstofsyste­met er kølet af.
8. Anbring en beholder under filteret.

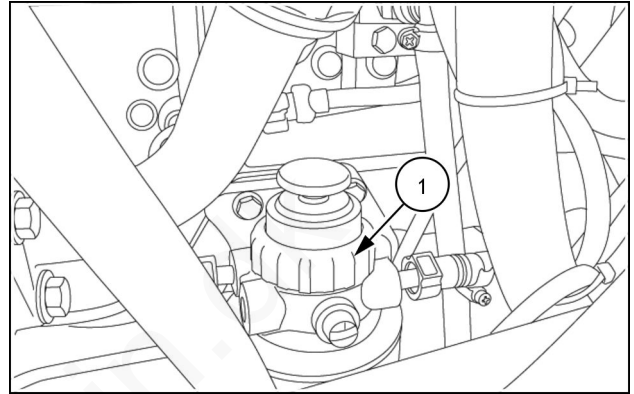

LEEN11T0355AA 1

9. Åbn motorhjelmen, og tap vand og bundfald af brændstoffilteret (1) gennem drænventilen (2).
  - Afmontér stikket (3) fra bunden af filteret.
  - Montér et drænrør (ca. 1 m langt 3.2 ft) på drænventilen, og anbring den anden ende af røret i beholderen.
  - Hvis motoren ikke fungerer, skal du løsne drænventilen ca. to omgange, og lade eventuelt vand og bundfald løbe ud, indtil der kun kommer rent brændstof ud.
  - Spænd drænventilen uden at overspænde den.
  - Udluft om nødvendigt filteret (se side 7-106 )

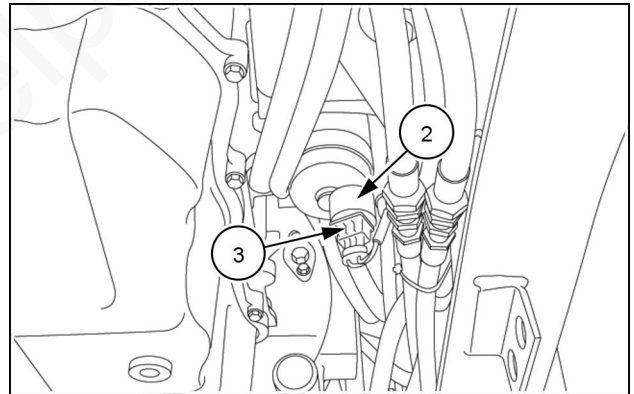

LEEN11T0370AA 2

**BEMÆRK:** Dræningsintervallerne kan øges eller reduceres afhængigt af mængden af vand og kvaliteten af brændstoffet

**NB:** Dæktrykket varierer afhængigt af den belastning, der lægges på akslerne. Justér dæktrykket efter behov.

## Dæktryk

### ⚠ ADVARSEL

Risiko for eksplosion!

Et dæk kan eksplodere under oppumpning. Udskift dækket, hvis det er defekt. Udskift fælgen, hvis den er revnet, slidt eller meget rusten.

Hvis anvisningerne ikke overholdes, kan det medføre dødsfald eller alvorlig personskade.

W0455A

### ⚠ ADVARSEL

Risiko for eksplosion!

Brug en luftpatron med mål, fjernventil og slange, der kan klemmes på og er lang nok til, at du kan stå ved siden af og IKKE foran eller over hjulet, når du pumper dæk op. Hold andre væk fra FAREOMRÅDET. Pump aldrig dæk op til over det maksimalt tilladte tryk, der står på dækket.

Hvis anvisningerne ikke overholdes, kan det medføre dødsfald eller alvorlig personskade.

W0059A

### ⚠ ADVARSEL

Risiko for eksplosion!

Sørg altid for at opretholde korrekt dæktryk som angivet i denne manual. Du må ALDRIG pumpe dæk op over det anbefalede tryk. Overtryk kan medføre dæksvigt.

Hvis anvisningerne ikke overholdes, kan det medføre dødsfald eller alvorlig personskade.

W0109A

**NB:** Kontrollér kun dæktrykket på kolde dæk. Varme dæk viser et højere dæktryk.

Et for lavt tryk kan reducere maskinens stabilitet og overophede dækkene. Dette kan medføre:

- dækbrud
- skader på dækmønsteret
- indvendige skader
- uens slitage og kortere levetid

Hvis dækkene pumpes for meget op, er der højere risiko for skader ved stød, og i ekstreme tilfælde kan fælgene blive deformerede, eller dækket kan eksplodere.

**BEMÆRK:** Dæktrykket varierer afhængigt af den belastning, der lægges på akslerne.

- Utilstrækkeligt oppumpet
- Overoppumpet
- Korrekt oppumpet

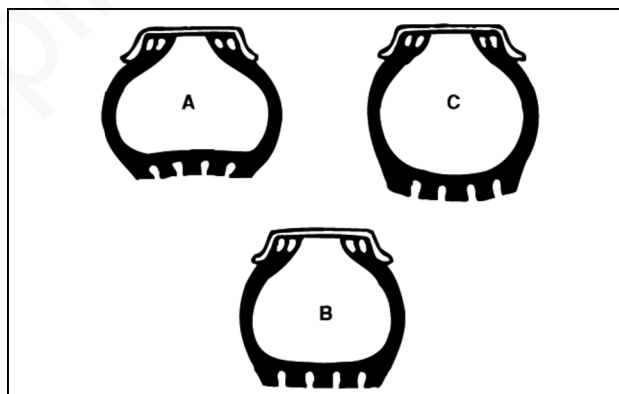

LEEN11T0371AA 1

## Oppumpningsprocedure

1. Flyt maskinen til en plan og fast overflade.
2. Sænk læsseskovlen ned på jorden.
3. Placér rendegraverredskabet i positionen kørsel på vej.
4. Placér grebet til valg af køreretning og gearstang i neutral position.
5. Træk parkeringsbremsen for at sikre maskinen.
6. Stands motoren, og tag tændingsnøglen ud.
7. Indsæt pumpens selvåbende afgangsrør **(1)** i dækkets ventil.
8. Pumpen er forsynet med en trykmåler **(2)**, der gør det muligt at kontrollere dæktrykket, så snart den er tilsluttet.
9. Pump dækket op, hvis trykket er under det anbefalede.

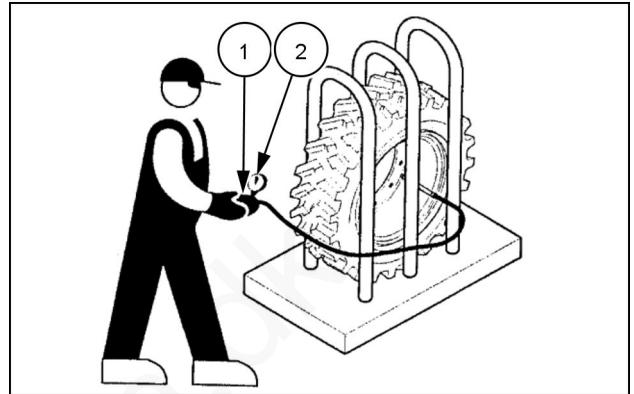

LEEN11T0372AA 2



**Tablet over dæktryk og tilladt belastningskapacitet**

De følgende tabeller angiver den omtrentlige belastningskapacitet ved de angivne dæktryk.

2WS på forhjul	Dæk- stør- relse 12,5/ 80-18	Profil SGI	Dæktryk - bar (psi)											
			1.5 (21.7)	1.7 (24.6)	1.9 (27.5)	2.3 (33.3)	2.5 (36.2)	2.8 (40.6)	3 (43.5)	3.1 (44.9)				
			Maks. belastning pr. dæk - kg (lb)											
			1550 (3410)	1665 (3663)	1780 (3916)	2005 (4411)	2120 (4664)	2275 (5005)	2380 (5236)	2430 (5346)				

2WS på forhjul	Dæk- stør- relse 12,5/ 80-18	Profil SGL	Dæktryk - bar (psi)											
			1.5 (21.7)	1.8 (26.1)	2 (29.0)	2.1 (30.4)	2.3 (33.3)	2.5 (36.2)	2.8 (40.6)	2.9 (42.0)	3 (43.5)	3.1 (44.9)		
			Maks. belastning pr. dæk - kg (lb)											
			1550 (3410)	1720 (3784)	1835 (4037)	1890 (4158)	2005 (4411)	2120 (4664)	2275 (5005)	2325 (5115)	2380 (5236)	2430 (5346)		

2WS på forhjul	Dæk- stør- relse 320/8 0R18	Profil	Dæktryk - bar (psi)											
			1 (14.5)	1.2 (17.4)	1.4 (20.3)	1.6 (23.2)	1.8 (26.1)	2.0 (29.0)	2.2 (31.9)	2.4 (34.8)	2.6 (37.7)	2.8 (40.6)	3 (43.5)	3.2 (46.4)
			Maks. belastning pr. dæk - kg (lb)											
			885 (1947)	1015 (2233)	1135 (2497)	1225 (2695)	1375 (3025)	1510 (3322)	1610 (3542)	1715 (3773)	1820 (4004)	1975 (4345)	2080 (4576)	2205 (4851)

2WS på forhjul	Dæk- stør- relse 12,5-1 8	Profil SLR4	Dæktryk - bar (psi)										
			3.1 (44.9)										
			Maks. belastning pr. dæk - kg (lb)										
			1700 (3740)										

2WS på forhjul	Dæk- stør- relse 16,0/ 70-20	Profil SGL	Dæktryk - bar (psi)											
			1.5 (21.7)	1.7 (24.6)	1.9 (27.5)	2.1 (30.4)	2.3 (33.3)	2.5 (36.2)						
			Maks. belastning pr. dæk - kg (lb)											
			1565 (3443)	1680 (3696)	1796 (3951)	1915 (4213)	2050 (4510)	3075 (6765)						

2WS på bag- hjul	Dæk- stør- relse 18,4- 26	Profil SGIT	Dæktryk - bar (psi)										
			1 (14.5)	1.5 (21.7)	1.7 (24.6)	2.0 (29.0)	2.2 (31.9)	2.6 (37.7)	2.9 (42.0)	3 (43.5)	3.3 (47.8)		
			Maks. belastning pr. dæk - kg (lb)										
			2130 (4686)	2390 (5258)	2650 (5830)	2765 (6083)	3000 (6600)	3225 (7095)	3450 (7590)	3590 (7898)	4000 (8800)		

2WS på bag- hjul	Dæk- stør- relse 16,9- 28	Profil SGIT	Dæktryk - bar (psi)											
			1 (1.45)	1.2 (17.4)	1.4 (20.3)	1.5 (21.7)	1.7 (24.6)	1.9 (27.5)	2.1 (30.4)	2.2 (31.9)	2.5 (36.2)	2.8 (40.6)		
			Maks. belastning pr. dæk - kg (lb)											
			1760 (3872)	2030 (4466)	2295 (5049)	2430 (5346)	2665 (5863)	2900 (6380)	3065 (6743)	3150 (6930)	3450 (7590)	3550 (7810)		

## 7 - VEDLIGEHOJDELSE

2WS på bag- hjul	Dæk- stør- relse 480/8 0-E26	Profil	Dæktryk - bar (psi)											
			1 (14.5)	1.2 (17.4)	1.4 (20.3)	1.6 (23.2)	1.8 (26.1)	2.0 (29.0)	2.2 (31.9)	2.4 (34.8)	2.6 (37.7)	2.8 (40.6)	3 (43.5)	3.2 (46.4)
			Maks. belastning pr. dæk - kg (lb)											
			1975 (4345)	2205 (4851)	2455 (5401)	2680 (5896)	2910 (6402)	3200 (7040)	3485 (7667)	3690 (8118)	3900 (8580)	4160 (9152)	4420 (9724)	4680 (10296)

2WS på bag- hjul	Dæk- stør- relse 18,4- 26	Profil SLR4	Dæktryk - bar (psi)										
			2.5 (36.2)										
			Maks. belastning pr. dæk - kg (lb)										
			4160 (9152)										

2WS på bag- hjul	Dæk- stør- relse 16,9- 28	Profil SLR4	Dæktryk - bar (psi)										
			2.5 (36.2)										
			Maks. belastning pr. dæk - kg (lb)										
			3690 (8118)										

4WS på for- og bag- hjul	Dæk- stør- relse 440/ 80- R28	Profil IT520 GY IT530 GY	Dæktryk - bar (psi)											
			1 (14.5)	1.2 (17.4)	1.4 (20.3)	1.6 (23.2)	1.8 (26.1)	2.0 (29.0)	2.2 (31.9)	2.4 (34.8)	2.6 (37.7)	2.8 (40.6)	3 (43.5)	3.2 (46.4)
			Maks. belastning pr. dæk - kg (lb)											
			1770 (3894)	1975 (4345)	2205 (4851)	2455 (5401)	2680 (5896)	2910 (6402)	3120 (6864)	3275 (7025)	3590 (7898)	3795 (8349)	4030 (8866)	4160 (9152)

4WS på for- og bag- hjul	Dæk- stør- relse 16,9- 24 EZ	Profil ISG	Dæktryk - bar (psi)											
			1.4 (20.3)	1.5 (21.7)	1.7 (24.6)	2.1 (30.4)	2.5 (36.2)							
			Maks. belastning pr. dæk - kg (lb)											
			2200 (4840)	2325 (5115)	2450 (5390)	2910 (6415)	3300 (7260)							

4WS på for- og bag- hjul	Dæk- stør- relse 16,9- 28 EZ	Profil ISG	Dæktryk - bar (psi)											
			1.4 (20.3)	1.5 (21.7)	1.7 (24.6)	2.1 (30.4)	2.5 (36.2)							
			Maks. belastning pr. dæk - kg (lb)											
			2325 (5115)	2450 (5390)	2765 (6083)	3120 (6864)	3500 (7716)							

## Dørhængsler

Antal smørenipler (1): 4

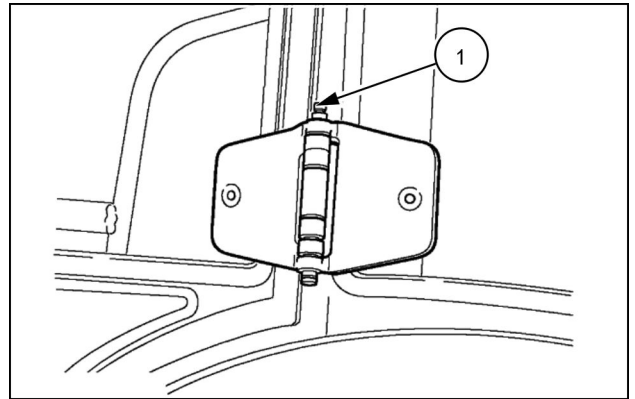

LEEN11T0373AA 1

### Smørespecifikationer

Brug **NEW HOLLAND AMBRA GR 75 MD** (MAT 3550)  
eller smørefedt, som opfylder følgende standard:

- **NLGI 2**

**BEMÆRK:** *TUTELA MULTI-PURPOSE EP GREASE 251H, GR-9 kan også anvendes.*

www.delpin.dk

## Arbejdstilkoblinger - smøring

### Skinner - smøring

**NB:** Rengør glidefladerne, og fjern alle ansamlinger af snavs og fremmedlegemer, inden du påfører nyt fedt på dem.

Skinner (1): Antal smørepunkter: 2

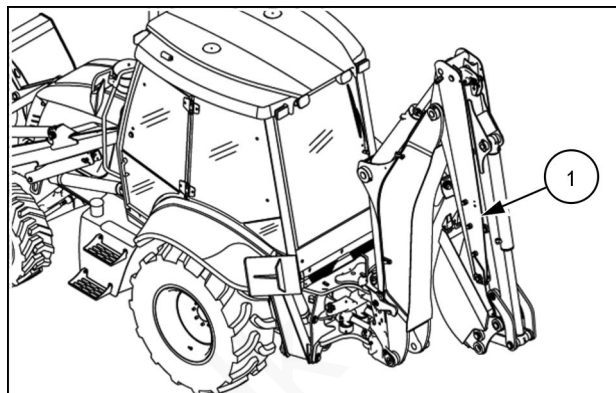

LEEN12T0686AA 1

### Skinner på slæden til sideskift (maskiner med sideskift)

Skinner (2): Antal smørepunkter: 2

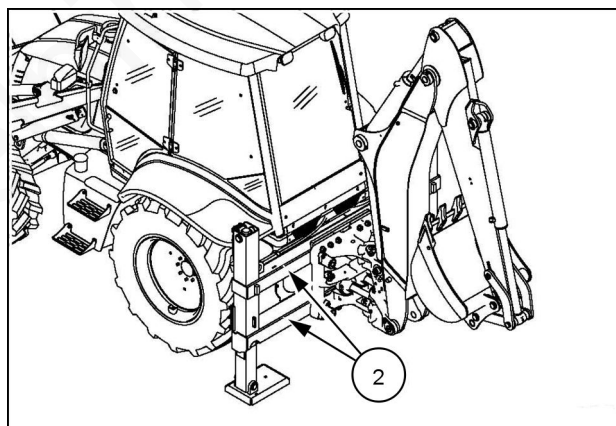

LEEN12T0573AA 2

### Støttebenenes glideskinner

Skinner (3): Antal smørepunkter: 2

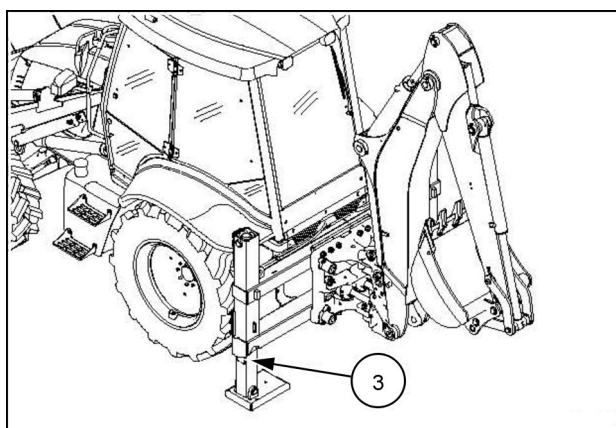

LEEN12T0574AA 3

### Kontrol af støttebenenes spillerum (maskiner med sideskift)

1. Flyt maskinen til en plan og fast overflade.
2. Sænk læsseskovlen ned på jorden.
3. Placér grebet til valg af køreretning og gearstang i neutral position.
4. Træk parkeringsbremsen for at sikre maskinen.
5. Hæv støttebenene.
6. Hæv først maskinen i den ene side og derefter i den anden side ved hjælp af graveaggregatet.
7. Sænk støttebenene et ad gangen med **550 mm (21.6 in)**.
8. Kontrollér, at spillerummet mellem støttebenet og rammen er mellem min. **2.5 mm (0.09 in)** og maks. **3.5 mm (0.13 in)**.

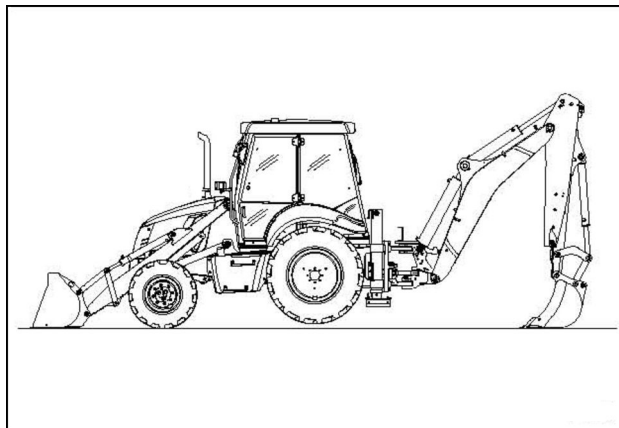

LEEN12T0575AA 4

### Smørespecifikationer

Brug **NEW HOLLAND AMBRA GR 75 MD** (MAT 3550) eller smørefedt, som opfylder følgende standard:

- **NLGI 2**

**BEMÆRK:** *TUTELA MULTI-PURPOSE EP GREASE 251H, GR-9 kan også anvendes.*

## For hver 250 timer

### Førerhusbeskyttelsessystem

Dette afsnit indeholder oplysninger om styrtbøjlen (ROPS) og beskyttelsen mod faldende objekter (FOPS).

Overhold altid de sikkerhedsforanstaltninger, der vedrører nedenstående førerværnssystemer:

- Maskinen er forsynet med en beskyttelseskonstruktion, der sikrer førerens sikkerhed:
  - Væltsikringssystem (ROPS) i henhold til direktiverne **ISO 3471**, **SAE 1040C**
  - Sikkerhedssystem mod faldende objekter (FOPS) i henhold til direktiverne **ISO 3449**, SAE J231 beskyttelsesniveau 2.
- En ROPS kan bestå af førerhusrammen eller to eller fire stolper til beskyttelse af føreren, som minimerer risikoen for alvorlig tilskadekomst. Konstruktionen og fastgørelsesanordningerne, som udgør forbindelsen med maskinen, er en del af ROPS.
- Beskyttelsesstrukturen er en speciel sikkerhedskomponent på din traktor.
- Fastgør ALDRIG noget udstyr på beskyttelsesstrukturen med henblik på trækarbejde.
- Bor ALDRIG huller i beskyttelsesanordningen.
- Beskyttelsesstrukturen og de tilhørende komponenter er et certificeret system. Skader, brand, korrosion og ændringer svækker strukturen og nedsætter beskyttelsen. Hvis dette sker, SKAL beskyttelseskonstruktionen udskiftes, så den er i stand til at yde samme beskyttelse som en ny beskyttelseskonstruktion. Kontakt din forhandler for at få beskyttelsesstrukturen kontrolleret og udskiftet.
- Hvis traktoren har været indblandet i en ulykke, har været udsat for brand, eller har været væltet, SKAL følgende udføres af en uddannet tekniker, inden traktoren igen anvendes i marken eller på en arbejdsplads.
  - Beskyttelsesanordningen SKAL udskiftes.
  - Du SKAL omhyggeligt kontrollere monteringsbeslagene eller affjedringen til beskyttelsesstrukturen, førersædet og dets affjedring, sikkerhedssejlerne samt monteringsdelene og ledningsnettet, som indgår i førerværnet, for eventuelle skader.
  - Alle beskadigede dele skal udskiftes.

**⚠ ADVARSEL**

Fare for væltning!

Hvis traktoren er involveret i en ulykke, bryder i brand, tipper eller vælter, **SKAL** en kvalificeret tekniker udskifte styrbøjlen, før traktoren tages i brug igen.

Hvis anvisningerne ikke overholdes, kan det medføre dødsfald eller alvorlig personskade.

W0134A

**⚠ ADVARSEL**

Fare for ukorrekt brug!

Din maskine er udstyret med en anordning til beskyttelse af føreren. **DER MÅ IKKE** svejses på eller bores i beskyttelsesanordningen, og du må ikke forsøge at rette den ud eller at reparere den. Alle former for ændringer kan reducere anordningens strukturelle integritet.

Hvis anvisningerne ikke overholdes, kan det medføre dødsfald eller alvorlig personskade.

W0001B

**BEMÆRK:** Maskinens førerhus er udviklet, så udviklingen af en eventuel brand hæmmes og frigivne gasser reduceres. Maskinens førerhus er i overensstemmelse med europæisk standard **ISO 3795**.

Læsseren har et ROPS-/FOPS-skilt, der viser ROPS/FOPS-certifikatet, konstruktionens bruttovægt, godkendelse, lovbestemmelser samt maskinens modelnummer.

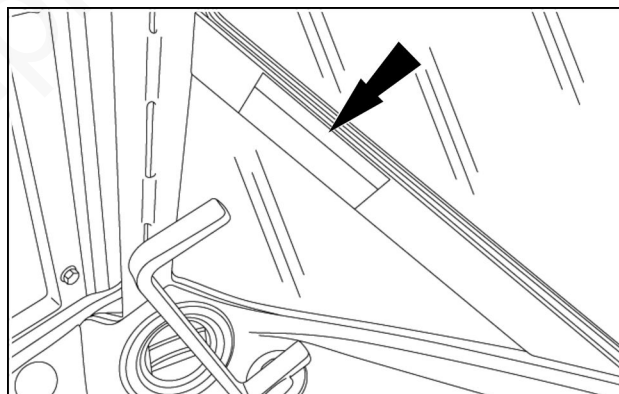

LEEN11T0376AA 1

1. Kontrollér, og efterse ROPS-/FOPS-konstruktionen og sædets sikkerhedssystem for hver **500 h** driftstimer.
2. Sørg altid for, at ROPS/FOPS og førerens sikkerhedssele er korrekt monteret, inden du betjener denne maskine.
3. Sikkerhedsselen er en vigtig del af ROPS/FOPS. Du skal altid bruge sikkerhedsselen, når du kører med maskinen.
4. Kontrollér, at alle monteringsdele, der holder sædet fast til kabinen, er spændt korrekt. Kontrollér, at alle sikkerhedsseledele er fastgjort og spændt.
5. Spænd sikkerhedsselens dele til **73 - 87 N·m (53.8 - 64.2 lb ft)**.
6. Hold sikkerhedsselerne væk fra genstande, som kan skade dem.
7. Hold sikkerhedsselerne rene. Sikkerhedsselerne må kun vaskes med sæbe og vand. Sikkerhedsselerne må ikke lægges i blegemidler eller farvestoffer. Dette vil svække sikkerhedsselerne.

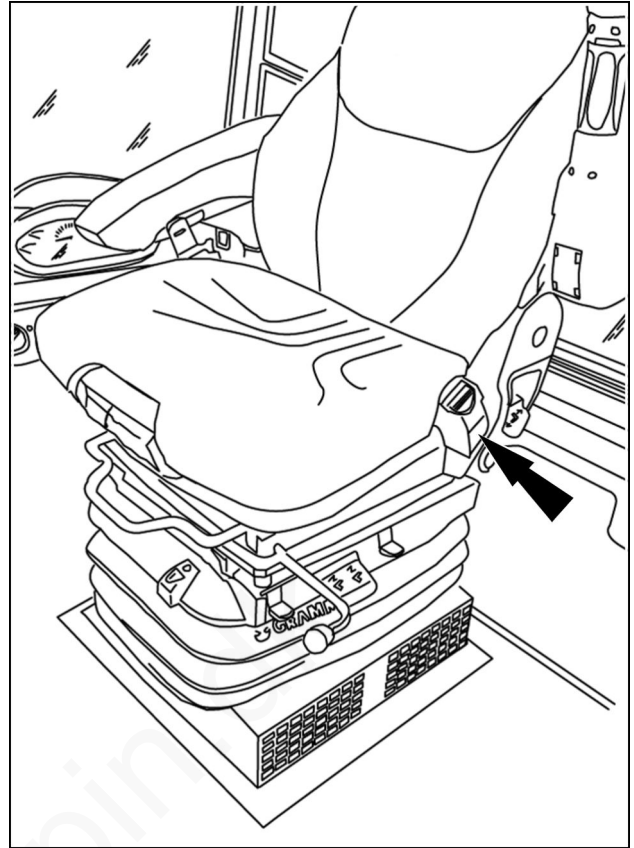

LEEN11T001BA\_1 2

### Tilspændingsmomenter for ROPS-førerhus

Kontrollér tilspændingsmomentet for monteringsboltene til ROPS-taget og ROPS-førerhuset i løbet af en ny maskines indkøringsperiode samt ved **500 h** vedligeholdelsesintervallet.

8. Kontrollér for revner, rust, eller huller i ROPS-styrtbøjlen eller ROPS-komponenterne. Alder, vejr og uheld kan forårsage skader på ROPS-styrtbøjlen og ROPS-dele. Kontakt din NEW HOLLAND CONSTRUCTION forhandler, hvis du er i tvivl om, hvorvidt ROPS-systemet er intakt.

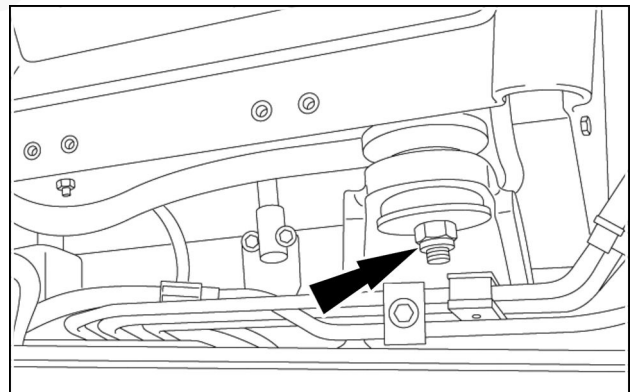

LEEN11T0377AA 3

### ⚠ ADVARSEL

#### Væltningfare!

**Tilføjelse af ekstra vægt (skovle, redskaber m.m) på maskinen kan medføre fare for væltning. Overskrid ikke bruttovægten, der er angivet i maskinspecifikationerne.**

**Hvis anvisningerne ikke overholdes, kan det medføre dødsfald eller alvorlig personskade.**

W0153A

9. Efterspænd ROPS-styrtbøjlen monteringsbolte. Spænd om nødvendigt boltene med korrekt tilspændingsmoment.



### **Momentspecifikationer**

ROPS-førerhusets monteringsbolte (begge sider)

Tilspænd til: **180 N·m (132 lb ft)**.

Sædemonteringsbolte

Tilspænd til: **73 - 87 N·m (53.8 - 64.2 lb ft)**.

**BEMÆRK:** Momentspecifikationerne gælder for rene, tørre gevind.

www.delpin.dk

## Sæde og sikkerhedssele

Kontrollér førersædets og sikkerhedsselels funktion, samt om sikkerhedsselels beslag sidder godt fast. Udskift dele, der viser tegn på slid eller skader.

### Sædeaffjedring og -skinner - smøring

Tør alle bevægelige dele af med en ren klud, og påfør et tyndt lag tørt smøremiddel på sprayform.

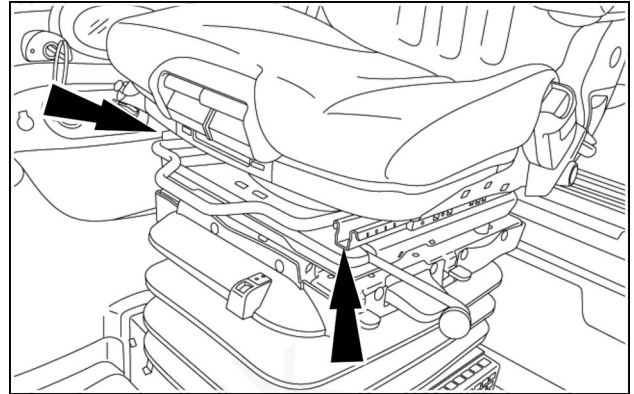

LEEN11T0378AA 1

## Førerhusluftfilter

**BEMÆRK:** Din maskine er udstyret med én af de to forskellige typer filterhuse. Følg den procedure, der er relevant for din maskine.

**NB:** I fugtige omgivelser må blæseren ikke tændes, før der udføres service på filteret.

### Maskiner med gitterdæksel af clipstypen (hvis monteret):

1. Parkér maskinen på en plan overflade.
2. Stands motoren, og tag tændingsnøglen ud.
3. Løsn clipsene (2), og afmontér gitteret (3).
4. Træk forsigtigt den øverste del af filteret (1) væk fra huset, og løft filteret ud.

**BEMÆRK:** Udskift filteret, hvis det er beskadiget, eller hvis der er kraftig slitage.

5. Undlad at rengøre filteret (1) med trykluft eller højtryksrensere.
6. Ryst forsigtigt filteret (1) for at fjerne overfladestøv.

**NB:** Udskift filteret (1) efter behov eller én gang årligt.

**NB:** Bortskaf alle væskefiltre og beholdere på en miljømæssig forsvarlig måde og i overensstemmelse med lokale love og bestemmelser. Kontakt det lokale miljøkontor, genbrugsstationen eller forhandleren for oplysninger om korrekt bortskaffelse.

7. Rengør indersiden af filterkammeret med en fugtig, fnugfri klud.
8. Montér det nye filter.
9. Montér, og fastgør gitterdækslet med sideclipsene.

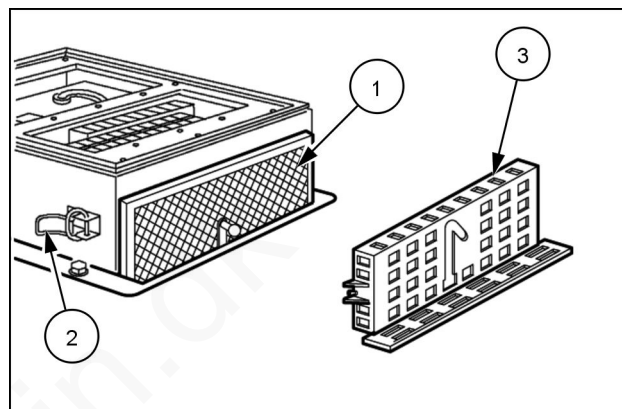

LEEN11T0381AA 1

### Maskiner med glidegitterdæksel (hvis monteret):

1. Parkér maskinen på en plan overflade.
2. Stands motoren, og tag tændingsnøglen ud.
3. Løft gitterdækslet (1) opad, og fjern det fra filterhuset.

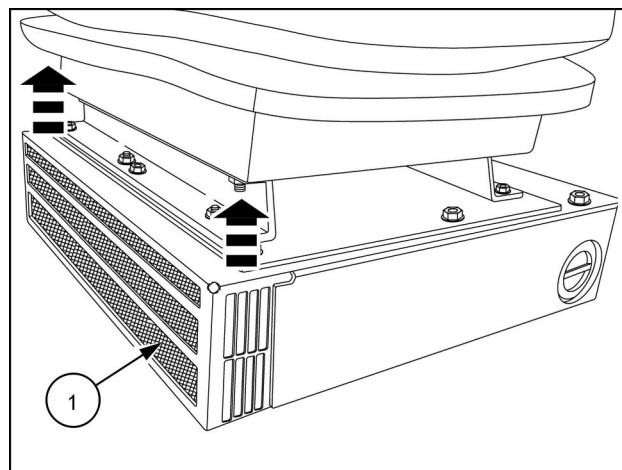

RAIL15TLB0610BA 2

4. Afmontér filterets låseklemme (1).

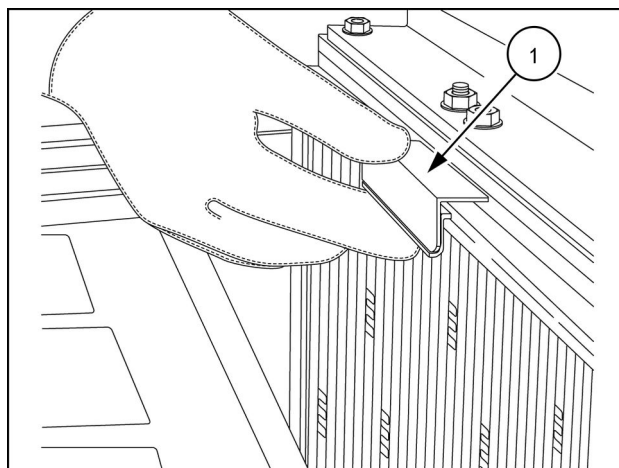

RAIL15TLB0607BA 3

5. Flyt filterets holdebeslag (2) væk fra filteret (1).

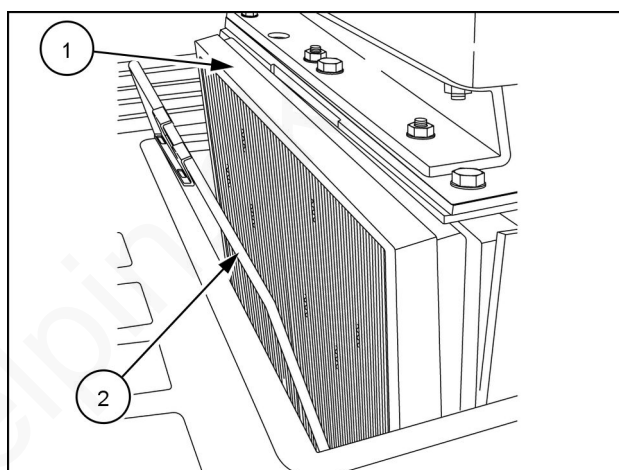

RAIL15TLB0608BA 4

6. Træk forsigtigt den øverste del af filteret (1) væk fra huset, og løft filteret ud.

**BEMÆRK:** Udskift filteret, hvis det er beskadiget, eller hvis der er kraftig slidage.

7. Undlad at rengøre filteret (1) med trykluft eller højtryksrensere.

8. Ryst forsigtigt filteret (1) for at fjerne overfladestøv.

**NB:** Udskift filteret (1) efter behov eller én gang årligt.

**NB:** Bortskaf alle væskefiltre og beholdere på en miljømæssig forsvarlig måde og i overensstemmelse med lokale love og bestemmelser. Kontakt det lokale miljøkontor, genbrugsstationen eller forhandleren for oplysninger om korrekt bortskaffelse.

9. Rengør indersiden af filterkammeret med en fugtig, fnugfri klud.

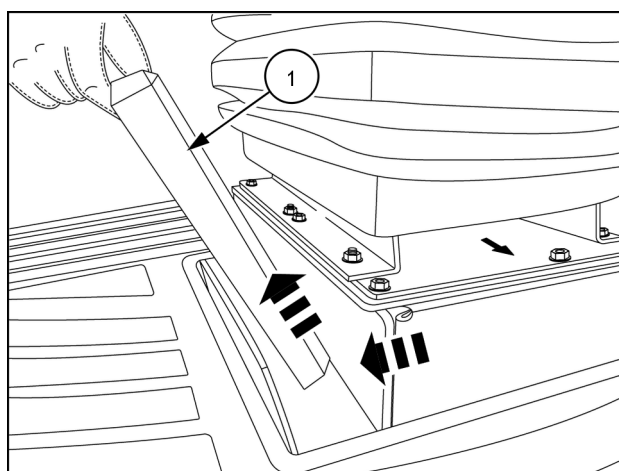

RAIL15TLB0609BA 5

10. Sæt filteret (2) helt på plads.
11. Tryk på, og hold holdebeslaget (1) ind mod filteret (2).

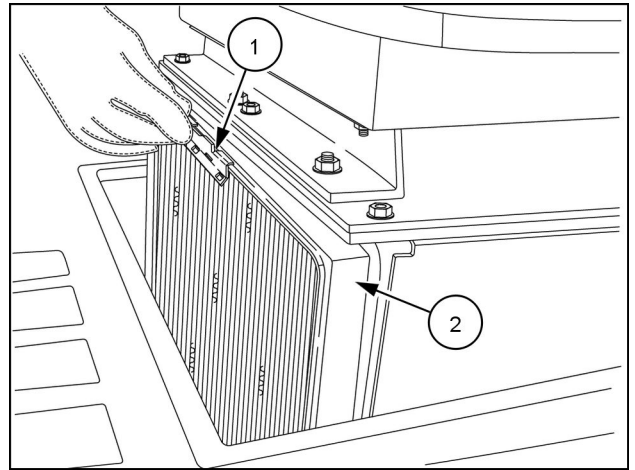

RAIL15TLB0552BA 6

12. Fastgør filteret med låseklemmen (1).

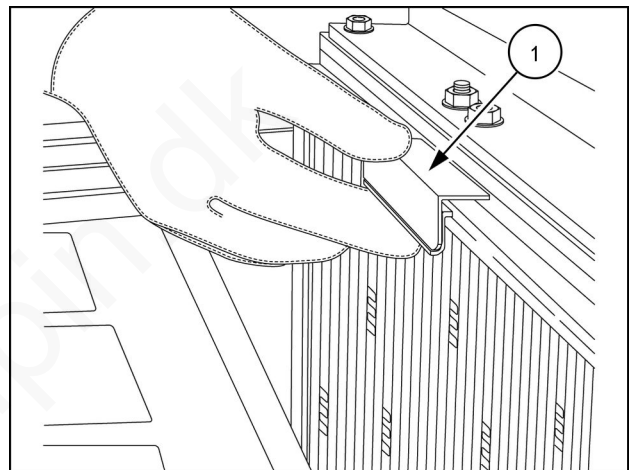

RAIL15TLB0607BA 7

13. Skub gitterdækslet hen over filterhuset. Sørg for, at skinnerne på glidedækslet (1) griber ind i skinnerne på filterhuset (2) på begge sider.
14. Sørg for, at gitterdækslet sidder jævnt og fuldstændigt på plads i den nederste position.

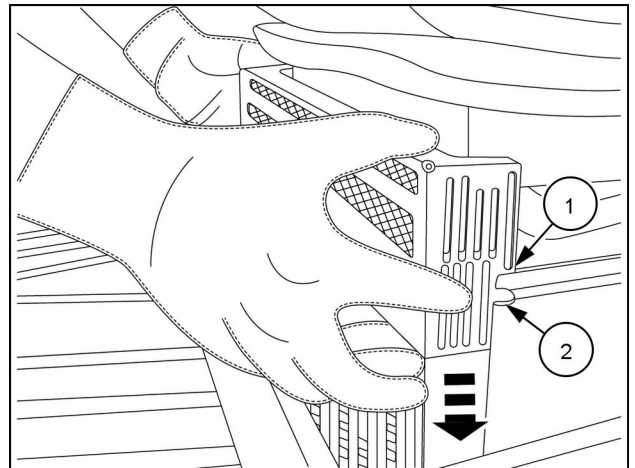

RAIL15TLB0551BA 8

## Varmer og fordamer (Airconditionsystem)

### ▲ FORSIGTIG

**Flyvende fremmedlegemer!**

Trykluft kan slynge snavs, rust osv. op i luften. Bær øjen- og ansigtsbeskyttelse ved anvendelse af trykluft.

Hvis anvisningerne ikke overholdes, kan det medføre mindre eller middelsvære personskader.

C0049A

1. Kør maskinen hen på en flad, plan flade.
2. Sæt vendegeartangen og gearstangen i neutral position.
3. Blokér maskinen med parkeringsbremsen.
4. Stands motoren, og tag tændingsnøglen ud.
5. Afmontér førersædet.
6. Afmontér HVAC-dækslet.
7. Anvend trykluft ved maksimalt **7 bar (102 psi)**. Blæs eventuelle fremmedlegemer væk fra varmeren og fordameren, idet du skal passe på ikke at beskadige ribberne.
8. Rengør filteret. Se **7-45** for at få yderligere oplysninger.

**BEMÆRK:** Rengør filteret oftere, når du arbejder under meget støvede forhold.

9. Blæs eventuelle fremmedlegemer væk fra luftindtagsområderne.
10. Kontrollér, og sørg for gennemløb i alle drænventiler fra maskinens underside.

## Brændstoftank - Tøm væske

1. Flyt maskinen til en plan og fast overflade.
2. Sænk læsseskovlen ned på jorden.
3. Placér graveaggregatet i positionen kørsel på vej.
4. Placér grebet til valg af køreretning og gearstang i neutral position.
5. Træk parkeringsbremsen for at sikre maskinen.
6. Stands motoren, og tag tændingsnøglen ud.
7. Stil en egnet beholder (2) under brændstoftanken (1).
8. Løsn aftapningsproppen under brændstoftanken en eller to omgange, og lad det forurenede brændstof løbe ud.
9. Når der ikke længere kommer luft og forurenet brændstof ud, strammes aftapningsproppen igen.
10. Kontrollér brændstofstanden, og efterfyld om nødvendigt.

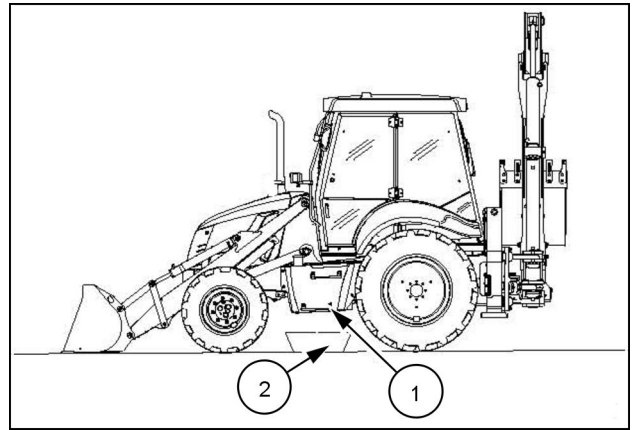

LEEN12T0577AA 1

## Airconditionkompressorens drivrem

Kontrollér spændingen på en ny airconditionrem efter de første **10 h** drift og derefter for hver **250 h** drift.

Udskift remmen, hvis den er slidt eller beskadiget.

1. Kontrollér remmen på det viste sted med en remspændingsmåler. Specifikationen er **122 - 149 N·m (90 - 110 lb ft)**.

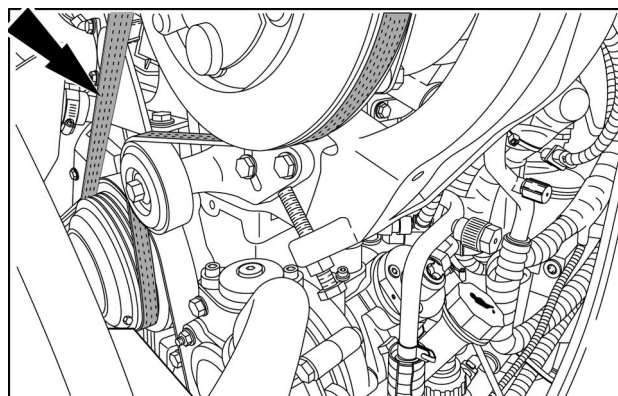

RAIL11TLB0001AA 1

2. Hvis remspændingen ikke overholder specifikationen:
  - A. Løsn drejebolten **(1)**.
  - B. Løsn låsemøtrikken **(2)**.
  - C. Drej justeringsbolten **(3)** med uret for at stramme remmen. Drej justeringsbolten mod uret for at løsne remmen
  - D. Når justeringen er udført, skal du spænde låsemøtrikken og drejebolten.

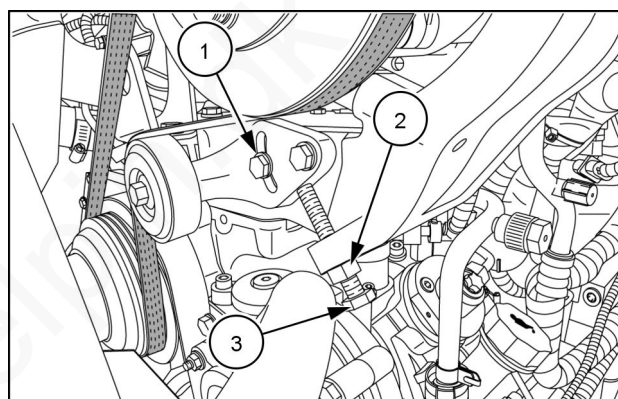

RAIL11TLB0005AA 2



## Pakninger til airconditionanlæggets kompressor

Kør airconditionssystemet for at smøre kompressorens pakninger for hver **250 h** drift.

1. **⚠ ADVARSEL**

**Roterende dele!**

**Motoren kører. Hold afstand til roterende ventilatorer og remme.**

**Hvis anvisningerne ikke overholdes, kan det medføre dødsfald eller alvorlig personskade.**

W0275A

Start motoren. Motoren skal køre, for at denne procedure kan udføres.

2. Ved temperaturer under **0 °C (32 °F)** sættes et dæksel over airconditionkondensatoren. Dette sikrer, at kølemidlet og smøremidlerne i systemet er ved driftstemperatur.
3. Drej airconditionssystemets styreenhed til den maksimale indstilling, og kør i mindst **15 min**.

www.delpin.dk

## Køler og kondensator - rengøring

### ⚠ FORSIGTIG

**Flyvende fremmedlegemer!**

Trykluft kan slynge snavs, rust osv. op i luften. Bær øjen- og ansigtsbeskyttelse ved anvendelse af trykluft.

Hvis anvisningerne ikke overholdes, kan det medføre mindre eller middelsvære personskader.

C0049A

1. Flyt maskinen til en plan og fast overflade.
2. Hæv læsserredskabet, og monter sikkerhedsstøtten.
3. Placér rendegraverredskabet i positionen kørsel på vej.
4. Placér grebet til valg af køreretning og gearstang i neutral position.
5. Træk parkeringsbremsen for at sikre maskinen.
6. Stands motoren, og tag tændingsnøglen ud.
7. Afmonter kølergitteret.

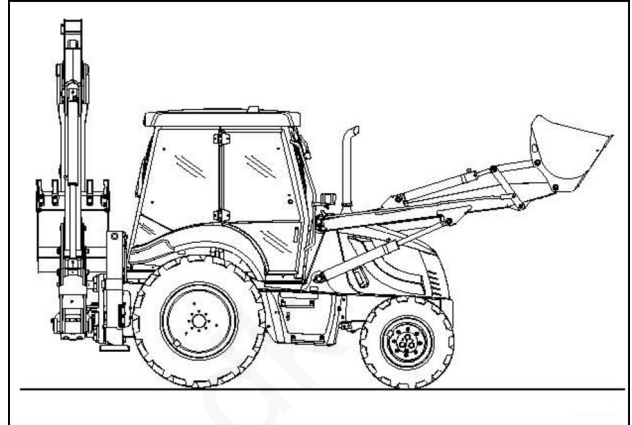

LEEN12T0566AA 1

8. Løsn, og afmonter fastspændingsmøtrikkerne på kondensatoren (1).
9. Sænk kondensatoren (1).
10. Vip om nødvendigt tørreren til side (2).
11. Frakobl de to rør komplet med gummimanchetterne fra toppen af efterkølerens køler (3).
12. Tilprop huller og rør i efterkølersystemet.
13. Løsn fastgørelsesskruen, og afmonter efterkølerens køler (3).
14. Rengør kondensatoren (1), efterkølerens køler (3), køleren (4) og køleren bag efterkøleren ved hjælp af:
  - Trykluft med et tryk på mindre end **7 bar (102 psi)** for at fjerne tørt støv;
  - Vandstråle for at fjerne mudder;
  - En opløsning af rengøringsmiddel, der fortrinsvis påføres med en lavtryksrenser, for at fjerne olieholdigt støv.
15. Sørg for at fjerne alt snavs og alle urenheder mellem kondensatoren og køleren. Dette sikrer effektiv varmeoverførsel til kondensatoren.
16. Genmonter efterkøleren (3) og de tilhørende rør. Sæt tørreren (2) tilbage på plads, og genmonter kondensatoren (1) sammen med køleren (4).
17. Genmonter kølergitteret.
18. Fjern sikkerhedsstøtten, og sænk læsserredskabet.

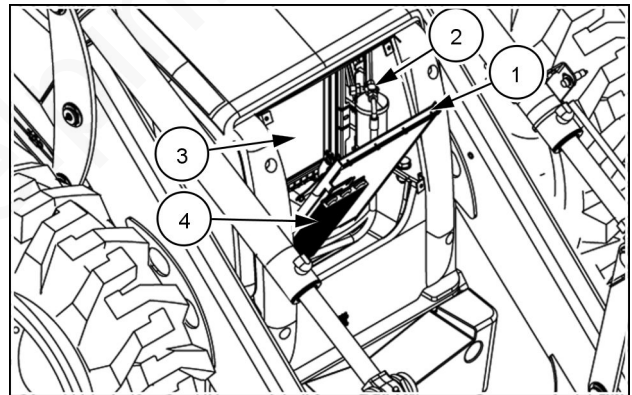

LEEN11T0382AA 2

### **Kølesystemets ledninger - kontrol**

1. Kontrollér, at maskinen er i en sikker tilstand.
2. Udlign eventuelt resttryk ved at bevæge betjeningsgrebene i alle retninger.
3. Stands motoren, og tag tændingsnøglen ud.
4. Kontrollér for eventuelle lækager i kølesystemets ledninger.
5. Kontrollér tilspændingen af kølesystemets kraver, fittinger, slanger og rør.

www.delpin.dk

## Transmissionsoliestand

**NB:** Kontrollér olieniveauet med motoren kørende ved lav hastighed og ved normal driftstemperatur.

1. Kør maskinen hen på en flad, plan flade.
2. Hæv læsserredskabet, og montér sikkerhedsstøtten.
3. Placér graveaggregatet i positionen kørsel på vej.
4. Sæt vendegearstangen og gearstangen i neutral position.
5. Træk parkeringsbremsen for at sikre maskinen.
6. Stands motoren, og tag tændingsnøglen ud.
7. Åbn, og løft motorhjelmen.
8. Sæt tændingsnøglen i, genstart motoren, og lad den køre i lav tomgang.
9. Tag oliepinden (**1**) op, tør den af med en ren klud og sæt den helt tilbage i røret, og tag den så op igen.
10. Top op med olie, hvis olieniveauet er under minimumsmærket.
11. Stands motoren.
12. Sænk, og lås motorhjelmen.
13. Fjern sikkerhedsstøtten, og sænk læsserredskabet.

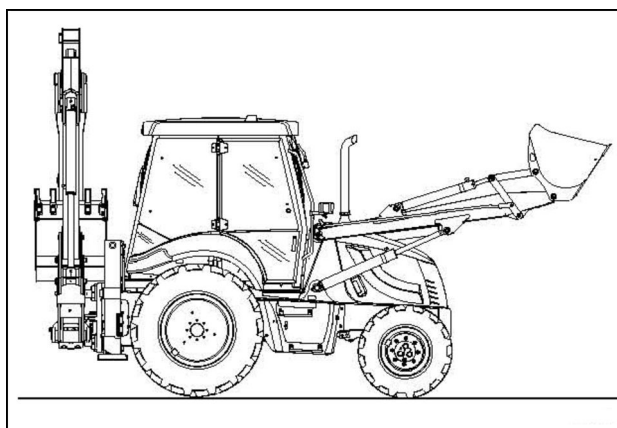

LEEN12T0566AA 1

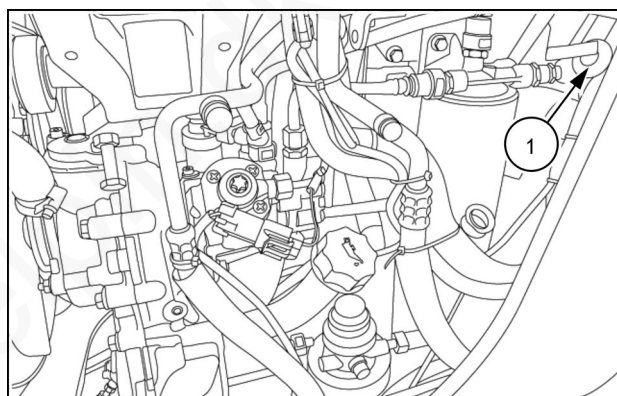

LEEN11T0356AA 2

## Oliespecifikation og -kapaciteter

Brug **NEW HOLLAND AMBRA MULTI G™ HYDRAULIC TRANSMISSION OIL ( MAT 3525)**.

### Kapaciteter

- Maskiner med Power Shuttle-transmission (2WD): **18.5 L (4.89 US gal)**
- Maskiner med Power Shuttle-transmission (4WD): **20.8 L (5.49 US gal)**
- Maskiner med Powershift-transmission: **20.8 L (5.49 US gal)**

## For- og bagaksel

1. Flyt maskinen til en plan og fast overflade.
2. Sænk læsseskovlen ned på jorden.
3. Placér rendegraverredskabet i positionen kørsel på vej.
4. Placér grebet til valg af køreretning og gearstang i neutral position.
5. Træk parkeringsbremsen for at sikre maskinen.
6. Stands motoren, og tag tændingsnøglen ud.

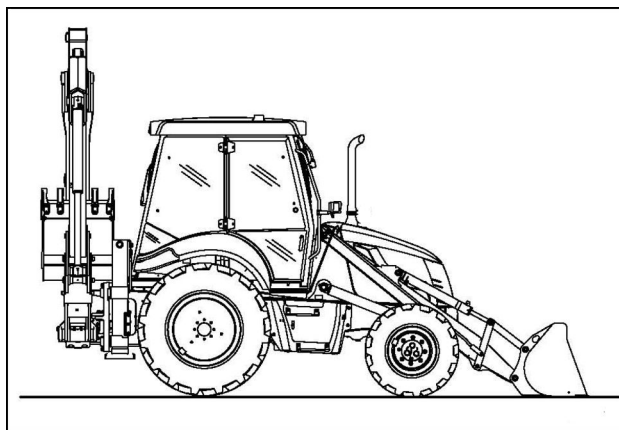

LEEN12T0568AA 1

## Forakslens olieniveau

### 2WS

1. Løsn proppen (1), og fjern den.
2. Kontrollér niveauet ved at se, om olien står op til propens hul.
3. Fyld op efter behov.
4. Spænd proppen (1) igen.

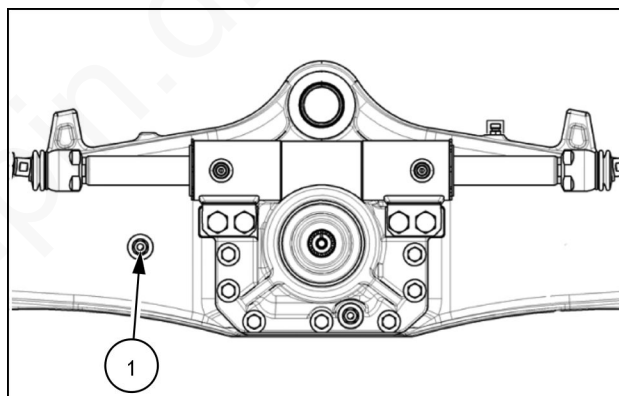

LEEN11T0375AA 2

## Oliespecifikation og -kapaciteter

Brug **NEW HOLLAND AMBRA TRX 80W-140 ( MAT 3510)** eller en olie, der opfylder nedenstående standard:

- **SAE 80W-140**

**BEMÆRK:** *TUTELA TRANSAXLE FLUID SAE 80W-140 kan også anvendes.*

Kapaciteter:

- (2WD) **0.8 L (0.21 US gal)**
- (4WD) Differentiale: **8.6 L (2.27 US gal)**

**4WS**

1. Løsn proppen (1), og fjern den.
2. Kontrollér niveauet ved at se, om olien står op til propens hul.
3. Fyld op efter behov.
4. Spænd proppen (1) igen.

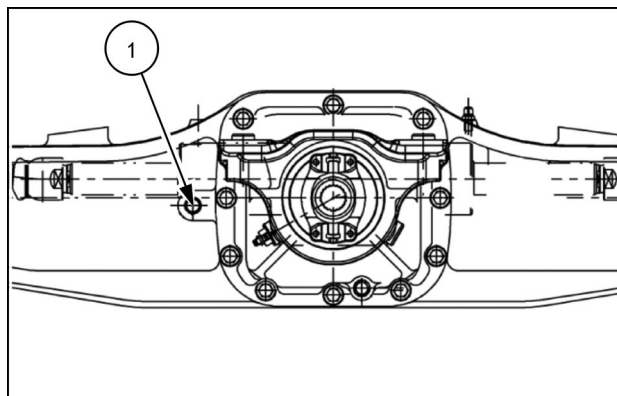

LEEN11T0383AA 3

**Oliespecifikation og -kapaciteter**

Brug **NEW HOLLAND AMBRA TRX 80W-140 ( MAT 3510)** eller en olie, der opfylder nedenstående standard:

- **SAE 80W-140**

**BEMÆRK:** *TUTELA TRANSAXLE FLUID SAE 80W-140 kan også anvendes.*

Kapaciteter:

- Differentiale: **10.5 L (2.8 US gal)**

### Olieniveau for forakslens reduktionsgear

1. Hæv til det formål den forreste del af maskinen let ved hjælp af læsserredskabet, indtil forhjulene ikke længere berører jorden, og anbring en egnet støtte under forakslen.
2. Drej hjulet med håndkraft, indtil prophullet (1) er i vandret position.
3. Løsn proppen (1), og fjern den.
4. Kontrollér niveauet ved at se, om olien står op til propens hul.
5. Fyld op efter behov.
6. Spænd proppen (1) igen.
7. Gentag den tidligere beskrevne arbejdsgang på det andet reduktionsgear.
8. Sænk maskinen ned på jorden.

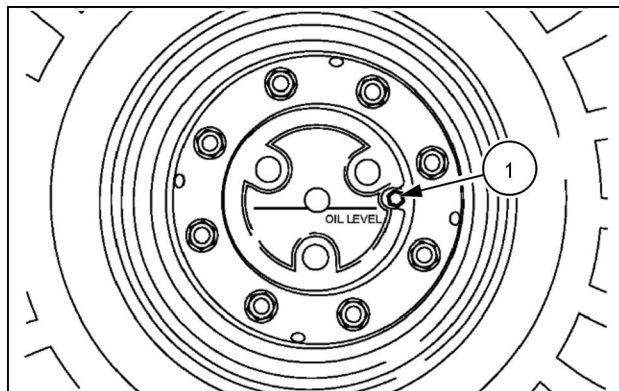

LEEN11T0384AA 4

### Oliespecifikation og -kapaciteter

Brug **NEW HOLLAND AMBRA TRX 80W-140 ( MAT 3510)** eller en olie, der opfylder nedenstående standard:

- **SAE 80W-140**

**BEMÆRK:** *TUTELA TRANSAXLE FLUID SAE 80W-140 kan også anvendes.*

Kapaciteter:

- 2WS (begge): **1 L (0.26 US gal)**
- 4WS (begge): **1.3 L (0.34 US gal)**

**Forakslens udluftningsventil - rengøring**

1. Flyt maskinen til en plan og fast overflade.
2. Sænk læsseskovlen ned på jorden.
3. Placér rendegraverredskabet i positionen kørsel på vej.
4. Placér grebet til valg af køreretning og gearstang i neutral position.
5. Træk parkeringsbremsen for at sikre maskinen.
6. Stands motoren, og tag tændingsnøglen ud.

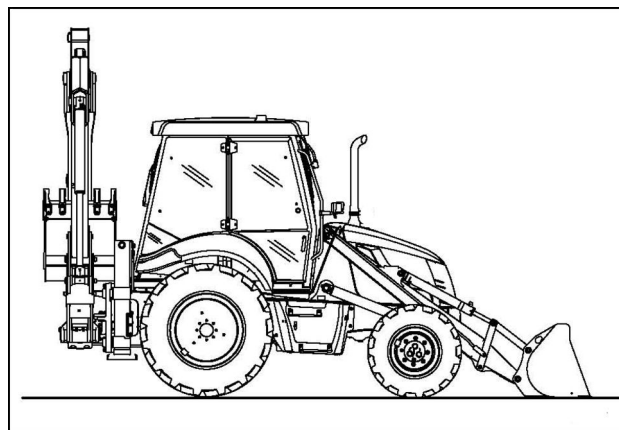

LEEN12T0568AA 5

7. Rengør området omkring udluftningsventilen (1).
8. Løsn, og fjern ventilen.
9. Rengør udluftningsventilen (1) med et rengøringsmiddel.

**NB:** følg anvisningerne til rengøringsmidlet.

10. Tør omhyggeligt udluftningsventilen (1) med trykluft, og genmonter den.
11. Skru udluftningsventilen i igen.

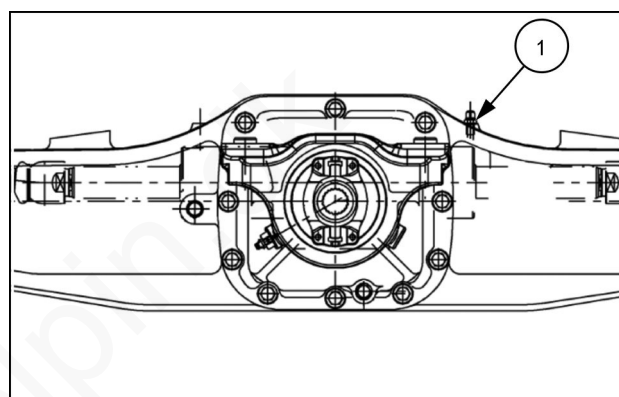

LEEN11T0383AA 6



## Foraksel - smøring

### Drejetap - 2WS

1. Antal smørenipler (1): 1

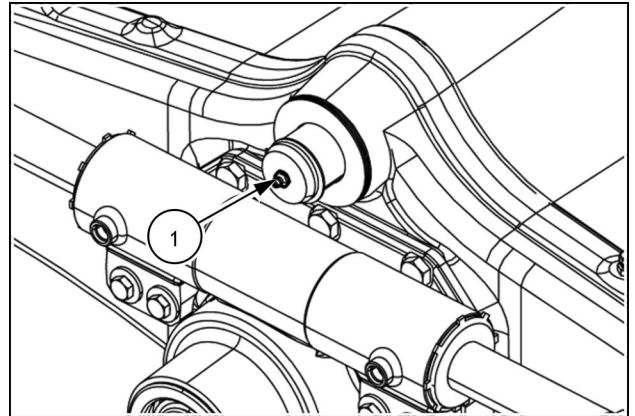

LEEN11T0412AA 7

### Lejeholdere - 4WS

1. Antal smørenipler (2): 2

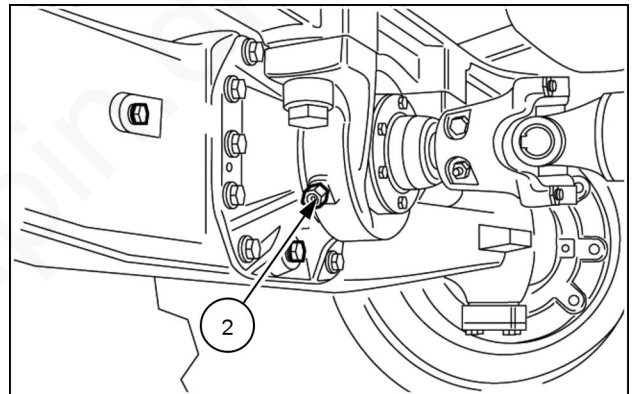

LEEN11T0385AA 8

## Smørespecifikationer

Brug **NEW HOLLAND AMBRA GR 75 MD** (MAT 3550) eller smørefedt, som opfylder følgende standard:

- **NLGI 2**

**BEMÆRK: TUTELA MULTI-PURPOSE EP GREASE 251H, GR-9 kan også anvendes.**

## Bagaksel - olieniveau

1. Flyt maskinen til en plan og fast overflade.
2. Sænk læsseskovlen ned på jorden.
3. Placér rendegraverredskabet i positionen kørsel på vej.
4. Placér grebet til valg af køreretning og gearstang i neutral position.
5. Træk parkeringsbremsen for at sikre maskinen.
6. Stands motoren, og tag tændingsnøglen ud.

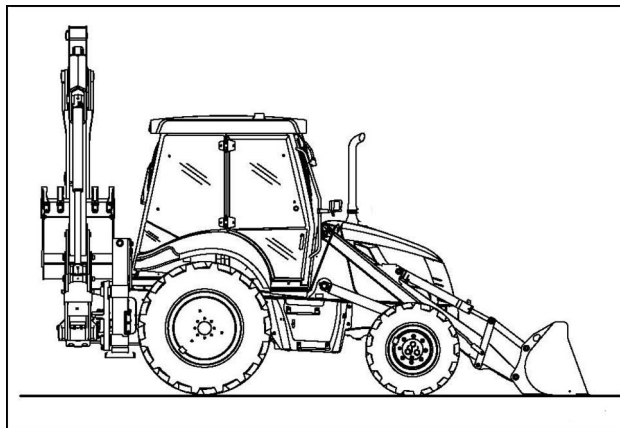

LEEN12T0568AA 9

## Bagakslens oliestand

### 2WS

1. Løsn proppen (1), og fjern den.
2. Kontrollér niveauet ved at se, om olien står op til propens hul.
3. Fyld op efter behov.
4. Spænd proppen (1) igen.

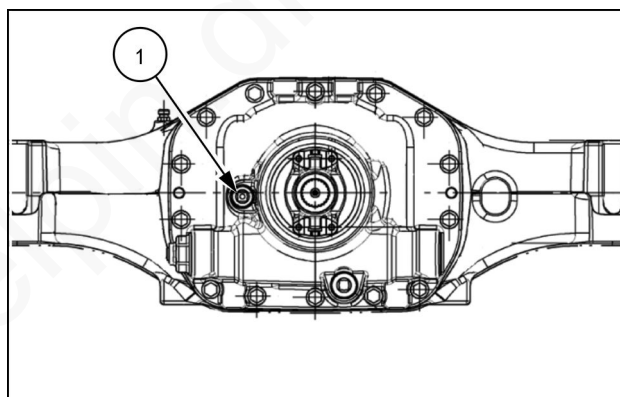

LEEN11T0386AA 10

## Oliespecifikation og -kapaciteter

Brug **NEW HOLLAND AMBRA TRX 80W-140 ( MAT 3510)** eller en olie, der opfylder nedenstående standard:

- **SAE 80W-140**

**BEMÆRK:** *TUTELA TRANSAXLE FLUID SAE 80W-140 kan også anvendes.*

Kapaciteter:

- B100C-B110C-B115C: **15.5 L (4.09 US gal)**
- B110C: **17 L (4.49 US gal)**

## 4WS

1. Skru proppen/propperne **(1)** af, og fjern dem.
2. Kontrollér niveauet ved at se, om olien står op til prop-  
pens hul.
3. Fyld op efter behov.
4. Skru proppen/propperne **(2)** på igen.

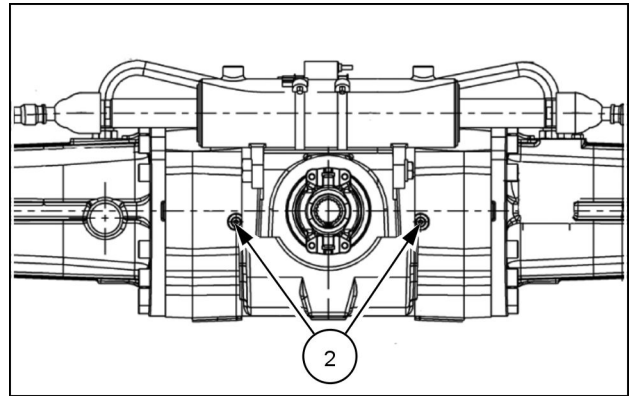

LEEN11T0387AA 11

## Oliespecifikation og -kapaciteter

Brug **NEW HOLLAND AMBRA TRX 80W-140 ( MAT 3510)** eller en olie, der opfylder nedenstående standard:

- **SAE 80W-140**

**BEMÆRK:** *TUTELA TRANSAXLE FLUID SAE 80W-140 kan også anvendes.*

Kapaciteter:

- **11 L (2.91 US gal)**

### Reduktionsgearets olieniveau

1. Hæv til det formål den forreste del af maskinen let ved hjælp af læsserredskabet, indtil forhjulene ikke længere berører jorden, og anbring en egnet støtte under forakslen.
2. Drej hjulet med håndkraft, indtil prophyullet (1) er i vandret position.
3. Løsn proppen (1), og fjern den.
4. Kontrollér niveauet ved at se, om olien står op til propens hul.
5. Fyld op efter behov.
6. Spænd proppen (1) igen.
7. Gentag den tidligere beskrevne arbejdsgang på det andet reduktionsgear.
8. Sænk maskinen ned på jorden.

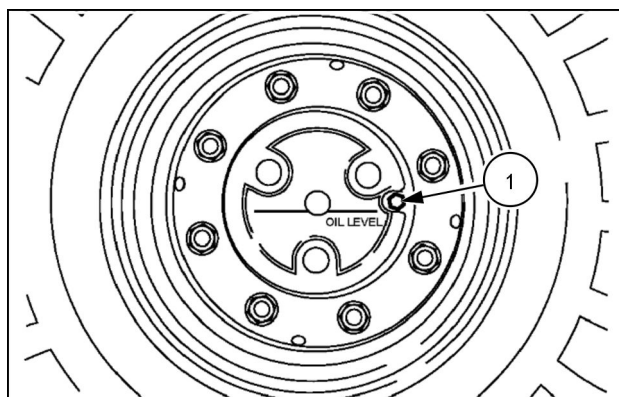

LEEN11T0384AA 12

### Oliespecifikation og -kapaciteter

Brug **NEW HOLLAND AMBRA TRX 80W-140 ( MAT 3510)** eller en olie, der opfylder nedenstående standard:

- **SAE 80W-140**

**BEMÆRK:** *TUTELA TRANSAXLE FLUID SAE 80W-140 kan også anvendes.*

Kapaciteter:

- **1.3 L (0.34 US gal)**

**Bagakslens udluftningsventil - rengøring**

1. Flyt maskinen til en plan og fast overflade.
2. Sænk læsseskovlen ned på jorden.
3. Placér rendegraverredskabet i positionen kørsel på vej.
4. Placér grebet til valg af køreretning og gearstang i neutral position.
5. Træk parkeringsbremsen for at sikre maskinen.
6. Stands motoren, og tag tændingsnøglen ud.

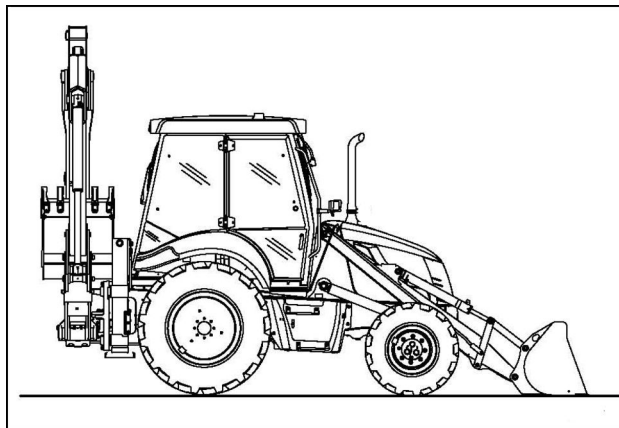

LEEN12T0568AA 13

**2WS**

7. Rengør området omkring udluftningsventilen (1).
8. Løsn, og fjern udluftningsventilen.
9. Rengør udluftningsventilen (1) med et rengøringsmiddel.

**NB:** følg anvisningerne til rengøringsmidlet.

10. Tør omhyggeligt udluftningsventilen (1) med trykluft, og genmonter den.
11. Skru udluftningsventilen (1) i igen.

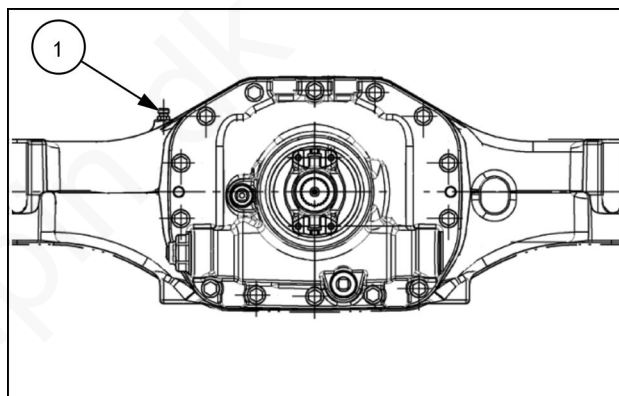

LEEN11T0386AA 14

**4WS**

12. Rengør området omkring udluftningsventilerne (1).
13. Løsn, og fjern udluftningsventilerne.
14. Rengør udluftningsventilerne (1) med et rengøringsmiddel.

**NB:** følg anvisningerne til rengøringsmidlet.

15. Tør omhyggeligt udluftningsventilerne (1) med trykluft, og genmonter dem.
16. Skru udluftningsventilerne (1) i igen.

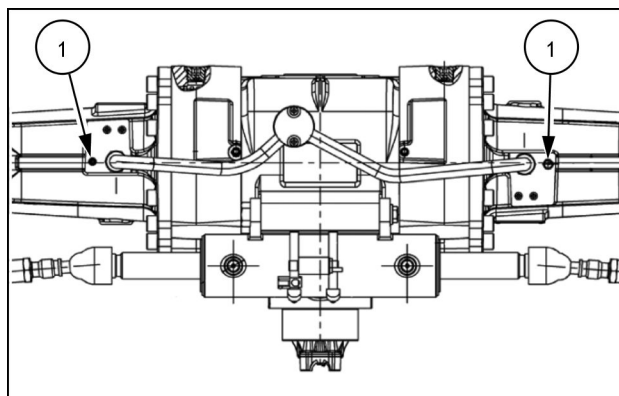

LEEN11T0388AA 15

## Akslens ledforbindelser - smøring

17. (2WS) antal smørenipler (1): 4

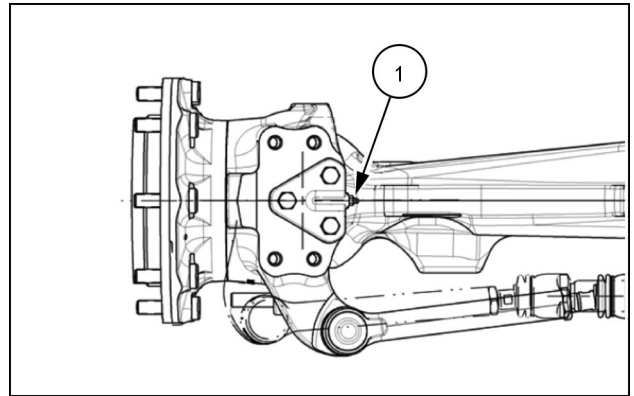

LEEN11T0389AA 16

18. (4WS) antal smørenipler (1): 8

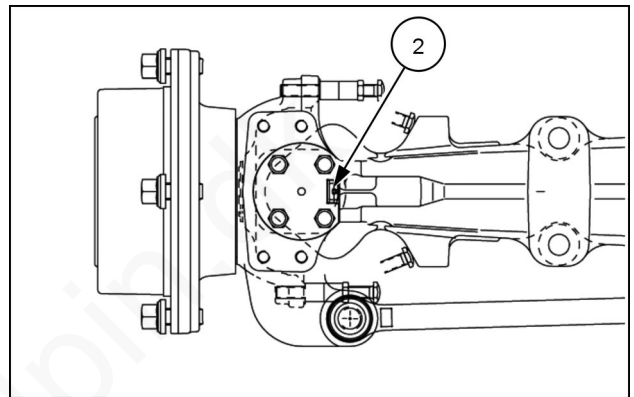

LEEN11T0390AA 17

## Smørespecifikationer

Brug **NEW HOLLAND AMBRA GR 75 MD** ( MAT 3550)  
eller smørefedt, som opfylder følgende standard:

- **NLGI 2**

**BEMÆRK:** *TUTELA MULTI-PURPOSE EP GREASE 251H, GR-9 kan også anvendes.*

## Kardanaksler - smøring

Antal smørenipler (1): 2

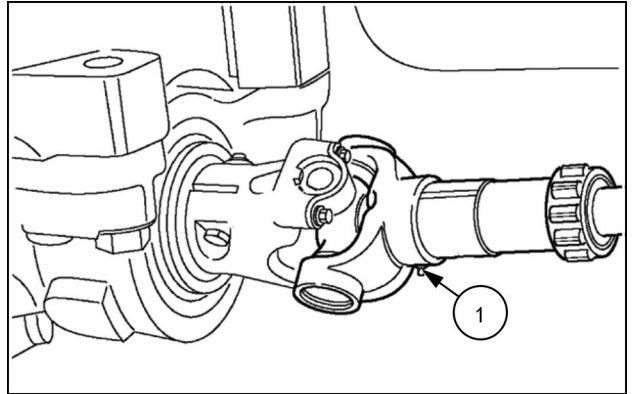

LEEN11T0391AA 18

## Smørespecifikationer

Brug **NEW HOLLAND AMBRA GR 75 MD** (MAT 3550)  
eller smørefedt, som opfylder følgende standard:

- **NLGI 2**

**BEMÆRK:** *TUTELA MULTI-PURPOSE EP GREASE 251H, GR-9 kan også anvendes.*

## Udlufter/påfyldningsdæksel til hydraulikolietank - rengøring

### ⚠ FORSIGTIG

**Flyvende fremmedlegemer!**

Trykluft kan slynge snavs, rust osv. op i luften. Bær øjen- og ansigtsbeskyttelse ved anvendelse af trykluft.

Hvis anvisningerne ikke overholdes, kan det medføre mindre eller middelsvære personskader.

C0049A

1. Flyt maskinen til en plan og fast overflade.
2. Sænk læsseskovlen ned på jorden.
3. Placér rendegraverredskabet i positionen kørsel på vej.
4. Placér grebet til valg af køreretning og gearstang i neutral position.
5. Træk parkeringsbremsen for at sikre maskinen.
6. Stands motoren, og tag tændingsnøglen ud.

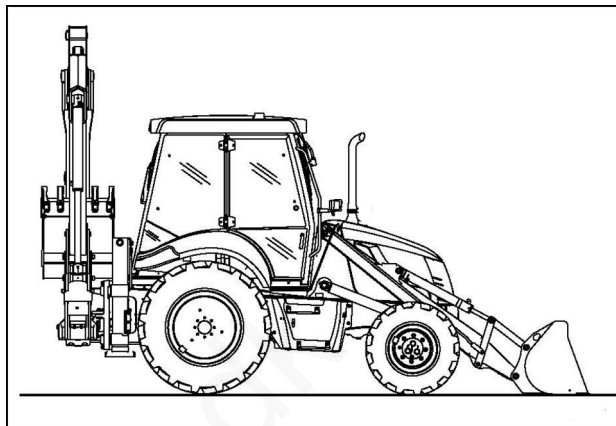

LEEN12T0568AA 1

7. Rengør området omkring dækslet.
8. Fjern dækslet (1) ved hjælp af skruenøglen (2), der fulgte med maskinen.
9. Sørg for, at der ikke kommer snavs eller fremmedlegemer ind i hydraulikolietanken.
10. Vask dækslet (1) i et egnet fedtopløsningsmiddel.
11. Lad dækslet lufttørre.
12. Spænd dækslet (1) igen.

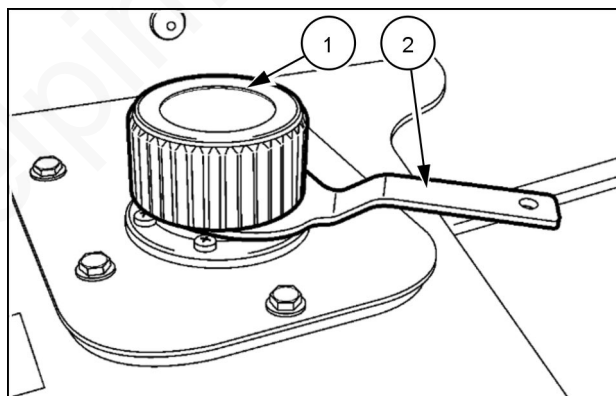

LEEN11T0392AA 2



## Batteripoler

1. Kør maskinen hen på en flad, plan flade.
2. Sænk læsseskovlen ned på jorden.
3. Placér graveaggregatet i positionen kørsel på vej.
4. Sæt vendegearstangen og gearstangen i neutral position.
5. Træk parkeringsbremsen for at sikre maskinen.
6. Stands motoren, og tag tændingsnøglen ud.

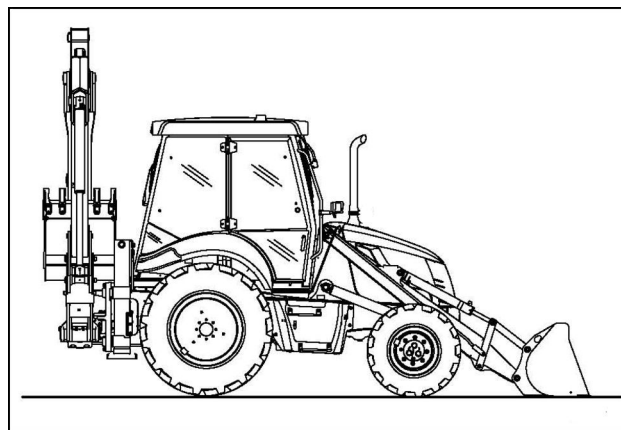

LEEN12T0568AA 1

### ⚠ ADVARSEL

#### Batterigas kan eksplodere!

For at forebygge en eksplosion: 1. Frakobl altid det negative (-) batterikabel først. 2. Tilslut altid det negative (-) batterikabel sidst. 3. Batteripolerne må ikke kortsluttes med metalgenstande. 4. Der må ikke svejdes, slibes eller ryges i nærheden af et batteri.

Hvis anvisningerne ikke overholdes, kan det medføre dødsfald eller alvorlig personskade.

W0011A

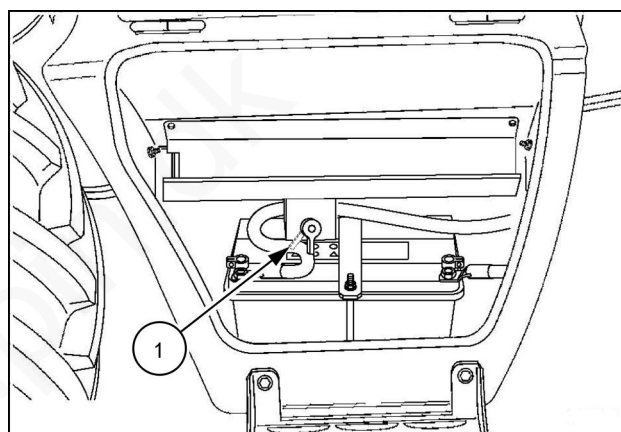

LEEN12T0578AA\_2 2

### ⚠ FARE

#### Risiko for eksplosion!

Batterier udleder eksplosive gasser. Sørg altid for tilstrækkelig udluftning, når du anvender det indendørs, eller når du oplader det. Lad ikke batteriet komme i nærheden af gnister, åben ild eller andre antændingskilder.

Hvis anvisningerne ikke overholdes, vil det medføre dødsfald eller alvorlig personskade.

D0116A

7. Sæt batterikontakten i positionen OFF (1), hvis relevant.

**NB:** Rør ALDRIG batteriterminalerne med hænderne. Dette kan forårsage elektrolyse i menneskekroppen og skade vitale organer

8. Sørg for, at kablerne er tilsluttet korrekt og fastgjort korrekt.
9. Sørg for, at batteripolerne er rene og dækket med smørefedt.

## Teleskopskovl

Ved justering af den teleskopiske gravearm skal du kontakte din forhandler eller se i maskinens servicehåndbog

[www.delpin.dk](http://www.delpin.dk)

For hver 500 timer

## Motorolie og -filter

### ⚠ ADVARSEL

Undgå personskader!

Pas på, at motorolie ikke kommer i kontakt med din hud. Hvis det kommer i kontakt med din hud, skal du skylle under rindende vand.

Hvis anvisningerne ikke overholdes, kan det medføre dødsfald eller alvorlig personskade.

W1336B

### ⚠ ADVARSEL

System under tryk!

Forsøg aldrig at aftappe væsker eller fjerne filtre, mens motoren kører. Sluk motoren, og tag trykket af alle tryksatte systemer, inden du udfører servicearbejde på maskinen.

Hvis anvisningerne ikke overholdes, kan det medføre dødsfald eller alvorlig personskade.

W0905A

1. Kør maskinen hen på en flad, plan flade.
2. Hæv læsserredskabet, og monter sikkerhedsstøtten.
3. Placér graveaggregatet i positionen kørsel på vej.
4. Sæt vendegearstangen og gearstangen i neutral position.
5. Træk parkeringsbremsen for at sikre maskinen.
6. Stands motoren, og tag tændingsnøglen ud.
7. Åbn, og løft motorhjelmen.

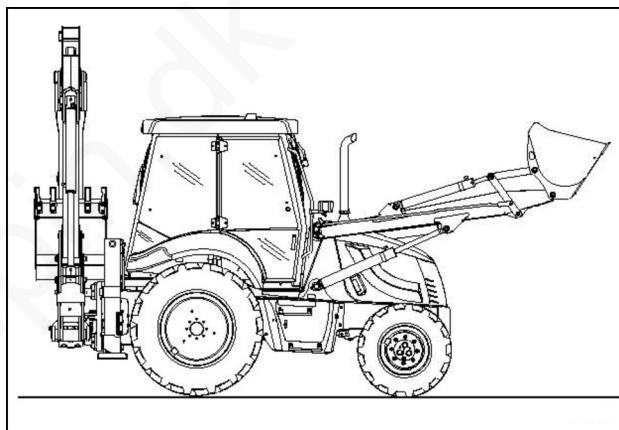

LEEN12T0566AA 1

8. Fjern påfyldningsstudsens dæksel (2).
9. Fjern beskyttelseshætten på motorkrumtaphusets drænventil.

**BEMÆRK:** Aftap motorolien, mens den er varm. Olien flyder letter.

10. Vent, indtil al olien er løbet ud af motoren.

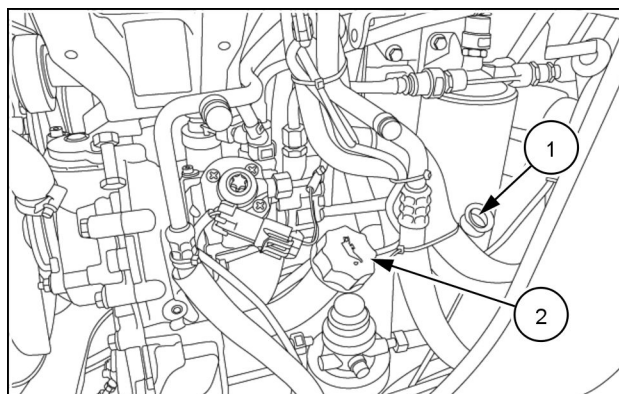

LEEN11T0356AA 2

11. Fyld ny olie på motoren.
12. Lad motoren køre i nogle få minutter, og kontroller for utætheder.
13. Kontrollér olieniveauet med oliepinde (1).

**BEMÆRK:** Vent altid **15 min**, så olien kan løbe ned i bundkarret, før du kontrollerer olieniveauet.

14. Skru igen dækslet (2) på påfyldningsstudsden.
15. Sænk, og lås motorhjælmen.
16. Fjern sikkerhedsstøtten, og sænk læsserredskabet.

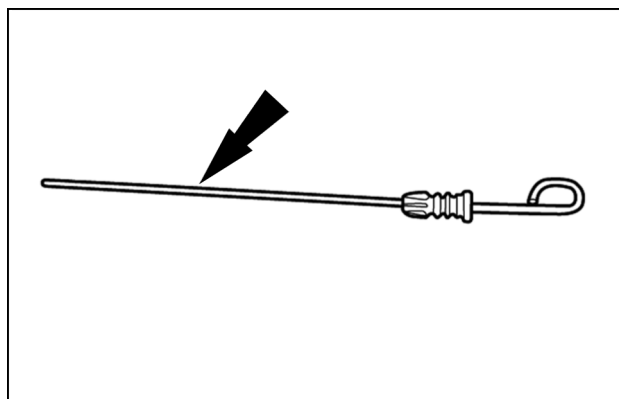

LEEN11T0361AA 3

### Oliespecifikation og -kapacitet

Brug **NEW HOLLAND AMBRA UNITEK 10W-40** motorolie **SAE 10W40, MAT3521** motorolie eller en olie, som opfylder følgende specifikationer:

- **API CJ-4**
- **ACEA E9**

**BEMÆRK:** En olie af højere kvalitet er acceptabel.

**NB:** Hvis maskinen skal anvendes i omgivelser med lave temperaturer, skal du se **7-12**.

Motoroliekapacitet (med filter): **8 L (2.11 US gal)**

## Motoroliefilter - udskiftning

1. Kør maskinen hen på en flad, plan flade.
2. Hæv læsserredskabet, og monter sikkerhedsstøtten.
3. Placér graveaggregatet i positionen kørsel på vej.
4. Sæt vendegearstangen og gearstangen i neutral position.
5. Træk parkeringsbremsen for at sikre maskinen.
6. Stands motoren, og tag tændingsnøglen ud.
7. Åbn, og løft motorhjelmen.
8. Placér en egnet beholder under filteret.

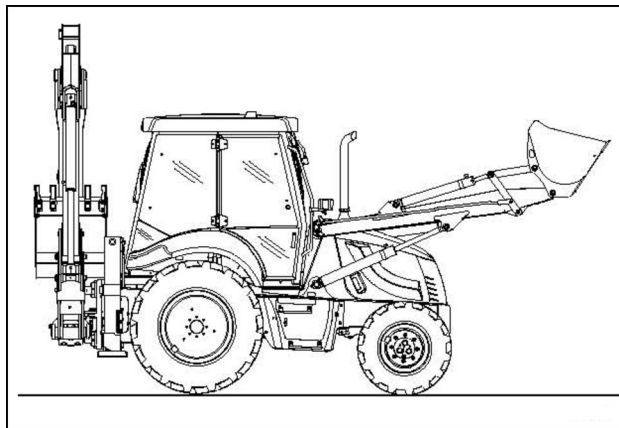

LEEN12T0566AA 4

9. Løsn, og afmonter patronen (1) med oliefilternøglen (reservedelsnr. **380000670**).

**NB:** Oliefilteret indeholder en oliemængde på ca. **0.5 L (0.13 US gal)**

10. Smør pakningen på den nye filterpatron med et tyndt lag ren olie.

**NB:** FYLD IKKE det nye filter med olie, før du monterer det.

11. Monter den nye filterpatron (1).
12. Spænd patronen med hånden, indtil pakningen får kontakt til beslaget (2).
13. Brug oliefilternøglen (reservedelsnr. **380000670**) til at spænde filterpatronen 3/4 omgang.

**NB:** Hvis man spænder for hårdt, kan filterpakningen blive beskadiget.

14. Kontrollér derefter olieniveauet med oliepinde.

**NB:** Lad motoren køre nogle få minutter, før olieniveauet kontrolleres.

15. Efterfyld om nødvendigt for at udligne den mængde olie, der er løbet ind i filterpatronen.
16. Sænk, og lås motorhjelmen.
17. Fjern sikkerhedsstøtten, og sænk læsserredskabet.

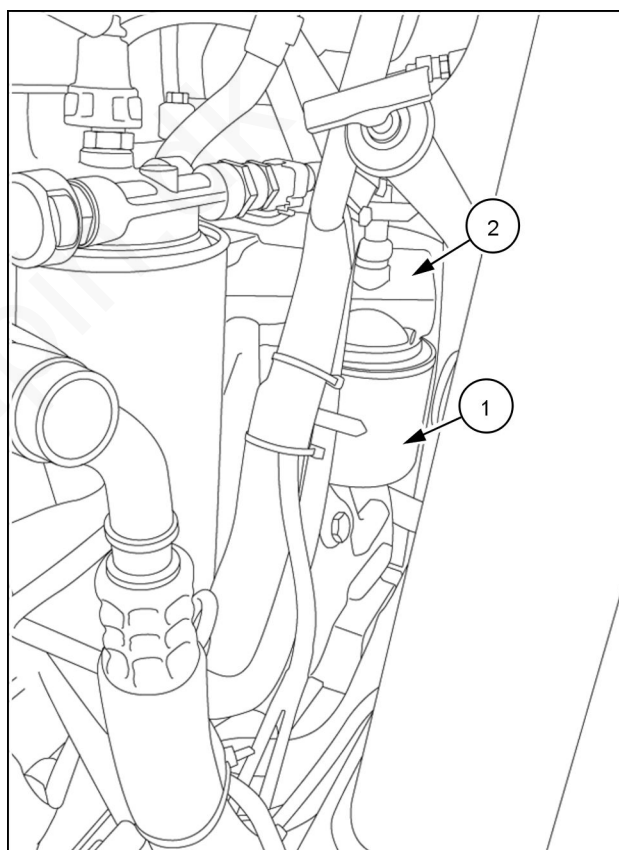

LEEN11T0414BA\_1 5

## Oliespecifikation og -kapacitet

Brug **NEW HOLLAND AMBRA UNITEK 10W-40** motorolie **SAE 10W40**, **MAT3521** motorolie eller en olie, som opfylder følgende specifikationer:

- **API CJ-4**
- **ACEA E9**

**BEMÆRK:** En olie af højere kvalitet er acceptabel.

**NB:** Hvis maskinen skal anvendes i omgivelser med lave temperaturer, skal du se **7-12**.

Motoroliekapacitet (med filter): **8 L (2.11 US gal)**

## Brændstoffilter

1. Flyt maskinen til en plan og fast overflade.
2. Hæv læsserredskabet, og monter sikkerhedsstøtten.
3. Placér rendegraverredskabet i positionen kørsel på vej.
4. Placér grebet til valg af køreretning og gearstang i neutral position.
5. Træk parkeringsbremsen for at sikre maskinen.
6. Stands motoren, og tag tændingsnøglen ud.
7. Åbn, og løft motorhjelmen.

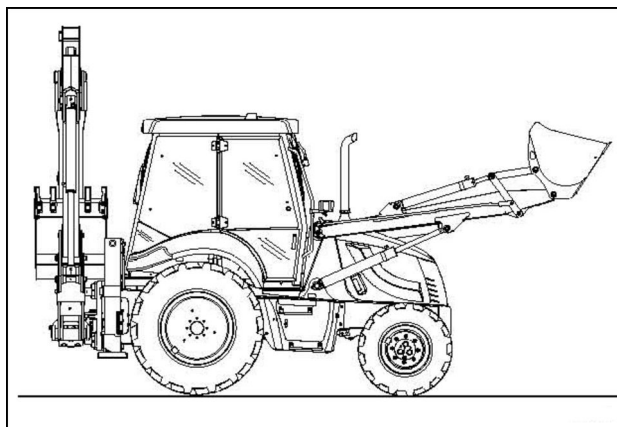

LEEN12T0566AA 1

8. Placér en egnet beholder under filteret.
9. Afmontér filterpatronen (1) med filternøglen (reservedelsnr. **38000670**).
10. Smør pakningen (2) på den nye filterpatron med et tyndt lag ren olie.
11. Montér den nye filterpatron (1).
12. Tilspænd filterpatronen med hånden, indtil pakningen berører filterhovedet.
13. Brug filternøglen (reservedelnsnr. **38000670**) til at spænde filterpatronen 3/4 omgang.

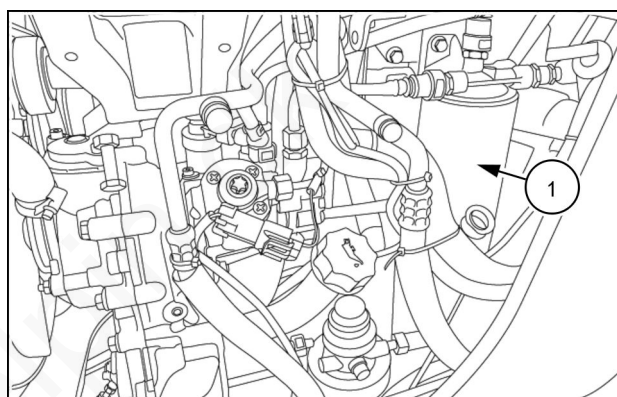

LEEN11T0356AA 2

**NB:** Hvis man spænder for hårdt, kan filterpakningen (2) blive beskadiget.

**NB:** Det er meget vigtigt, at filteret udskiftes med en original reservedel, da en ikke-godkendt del kan gøre alvorlig skade på indsprøjtningssumpen.

14. Udluft brændstofsyste

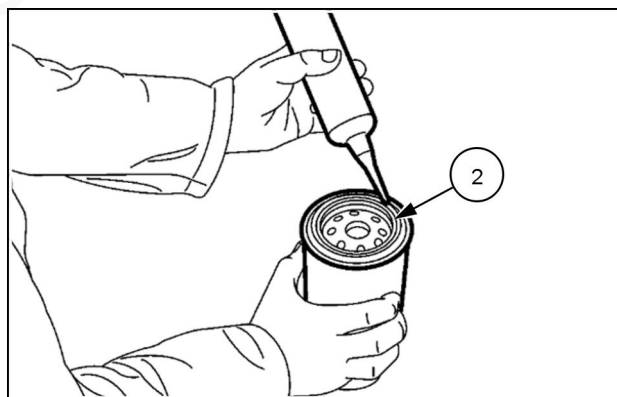

LEEN11T0396AA 3

## Brændstofforfilter

### ⚠ ADVARSEL

**Brandfare! Undgå personskader og/eller skader på maskinen!**  
**Under vedligeholdelsesaktiviteter skal du sørge for, at højtryksbrændstoflinjerne ikke beskadiges. En brændstoflækage fra højtryksbrændstoflinjerne kan forårsage et uheld og/eller alvorlig personskade. Hvis brændstoflinjerne beskadiges, skal du straks kontakte din forhandler. Hvis anvisningerne ikke overholdes, kan det medføre dødsfald eller alvorlig personskade.**

W1335A

1. Flyt maskinen til en plan og fast overflade.
2. Hæv læsserredskabet, og monter sikkerhedsstøtten.
3. Placér rendegraverredskabet i positionen kørsel på vej.
4. Placér grebet til valg af køreretning og gearstang i neutral position.
5. Træk parkeringsbremsen for at sikre maskinen.
6. Stands motoren, og tag tændingsnøglen ud.
7. Åbn, og løft motorhjelmen.

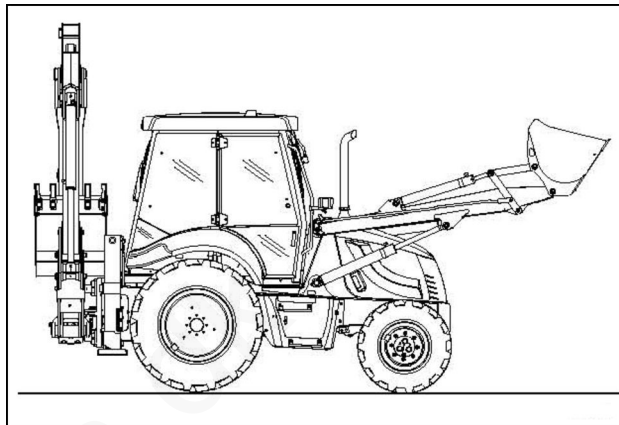

LEEN12T0566AA 1

8. Frakobl det elektriske stik under forfilteret.
9. Placér en egnet beholder under forfilteret.
10. Frakobl det elektriske stik.
11. Løsn, og afmontér patronen (2).

**NB:** På forfilteret sidder en sensor, der registrerer vand i brændstoffet. Hvis der er vand i brændstoffet, vises en meddelelse på displayet på instrumentet i siden.

12. Saml den nye patron.
13. Skru patronen i med hånden, indtil pakningen berører filterhovedet.
14. Spænd patronen 3/4 omgang.

**NB:** Hvis man spænder for hårdt, kan filterpakningen blive beskadiget.

**NB:** Det er meget vigtigt, at filteret udskiftes med en original reservedel, da en ikke-godkendt del kan gøre alvorlig skade på indsprøjtningssumpen.

15. Udluft brændstofsyste

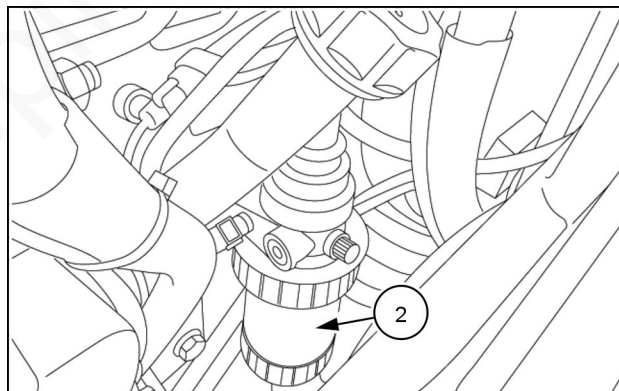

LEEN11T0397AA 2

## For hver 1000 timer

### Eftersyn og rengøring af maskinen

#### Eftersyn

1. Kontrollér maskinen udvendigt og dens redskaber. Kontrollér, om komponenter eller konstruktionsdele er revnede eller beskadigede.
2. Kontrollér hydrauliklinjernes tilstand, og sørg for, at der ikke er utætheder. Udskift hydrauliklinjerne, hvis der er lækager.
3. Udskift de beskadigede eller slidte dele med originale reservedele.
4. Hvis du støder på problemer, skal du kontakte din NEW HOLLAND CONSTRUCTION forhandler for at få udført de nødvendige reparationer.

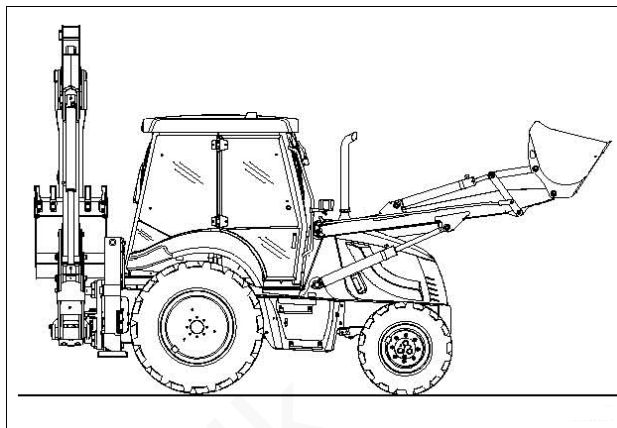

LEEN12T0566AA 1

#### Rengøring

Periodisk vedligeholdelse er med til at bevare maskinens værdi og reklamationsretten i tilfælde af eventuelle korrosionsskader.

Din NEW HOLLAND CONSTRUCTION forhandler vil være i stand til at levere de nødvendige produkter til dine behov for service og vedligeholdelse. Læs omhyggeligt alle instruktioner på emballagen.

**NB:** Af hensyn til miljøet skal maskinen kun vaskes ved specielle vaskestationer udstyret med olie- og smøremiddelseparatorer, hvis det er muligt. I nogle regioner eller lande er det forbudt at vaske maskiner uden for disse stationer.

**NB:** Når du vasker maskinen, må du ikke rette vandstrålen mod elektriske eller elektroniske komponenter eller enheder. Stænk fra vand eller vandstråler kan forårsage fejl i hele det elektriske eller elektroniske system.

**NB:** Når maskinen vaskes, må vandstrålen ikke rettes mod ventilatordrevets væskeled i motorrummet, under førerhusets tag, eller i nærheden af hornet. Stænk fra vand eller vandstråler kan forårsage fejl eller svigt af komponenter.



## Brandslukker

Få en specialist til at kontrollere tilstand og funktion på brandslukkeren **(1)**.

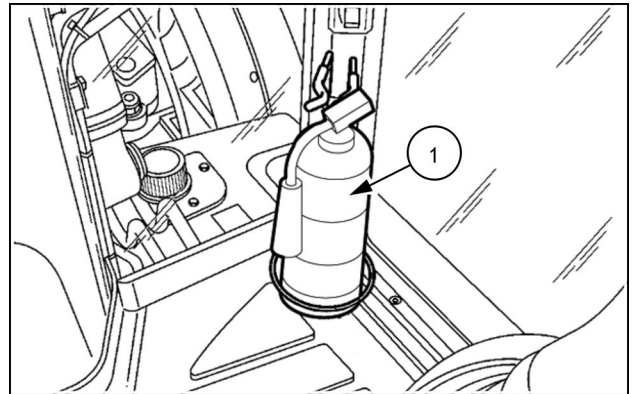

LEEN11T0401AA 1

www.delpin.dk

## Motorluftfiltre

1. Flyt maskinen til en plan og fast overflade.
2. Hæv læsserredskabet, og monter sikkerhedsstøtten.
3. Placér rendegraverredskabet i positionen kørsel på vej.
4. Placér grebet til valg af køreretning og gearstang i neutral position.
5. Træk parkeringsbremsen for at sikre maskinen.
6. Stands motoren, og tag tændingsnøglen ud.
7. Åbn, og løft motorhjelmen.

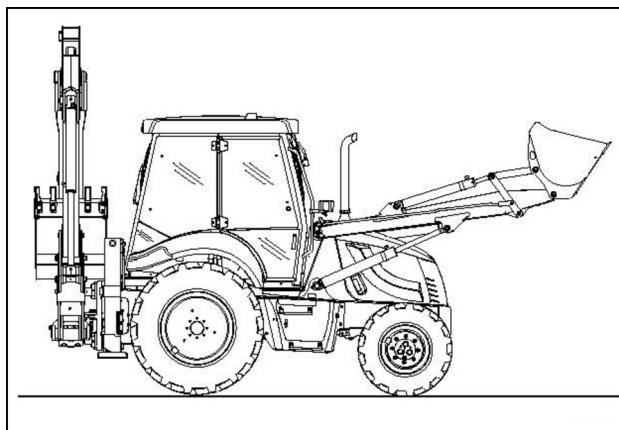

LEEN12T0566AA 1

8. Løsn de tre clips **(1)** rundt om filterdækslet **(2)**, og afmonter filterdækslet **(2)**.

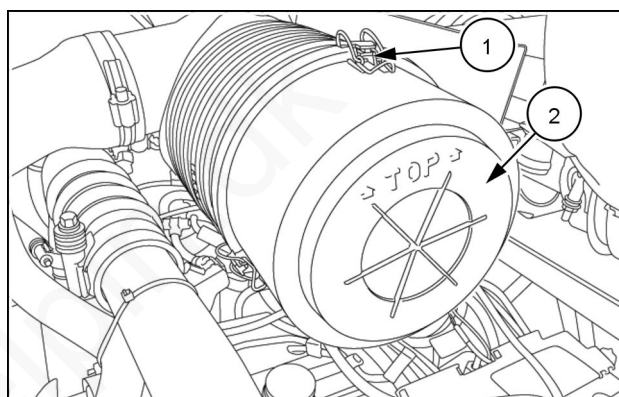

LEEN11T0402AA 2

9. Tag det primære filterelement **(3)** ud.

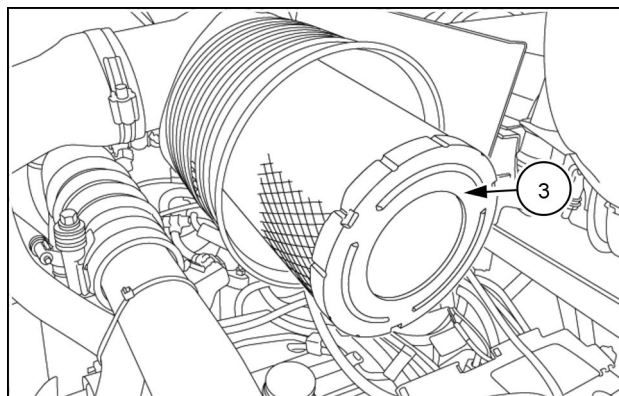

LEEN11T0403AA 3

10. Tag sikkerhedsfilterelementet **(4)** ud.

**NB:** Undlad at rengøre sikkerhedsfilterelementet. Du skal udskifte sikkerhedsfilterelementet én gang om året, eller når du udskifter det primære element.

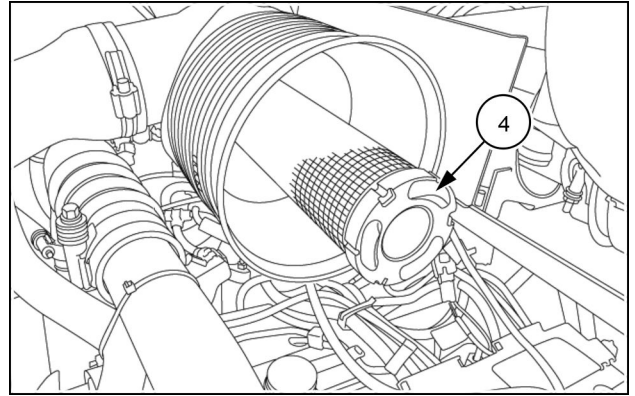

LEEN11T0404AA 4

11. Rengør indersiden af filterhuset af med en ren klud.

12. Montér det nye sikkerhedsfilterelement **(4)**.

13. Genmontér det primære filterelement **(3)**.

14. Sæt filterdækslet på.

15. Start motoren, lad den køre i lav tomgang. Kontrollér, om lampen for tilstopning af luftfilter **(5)** på instrumentpanelet i siden er slukket.

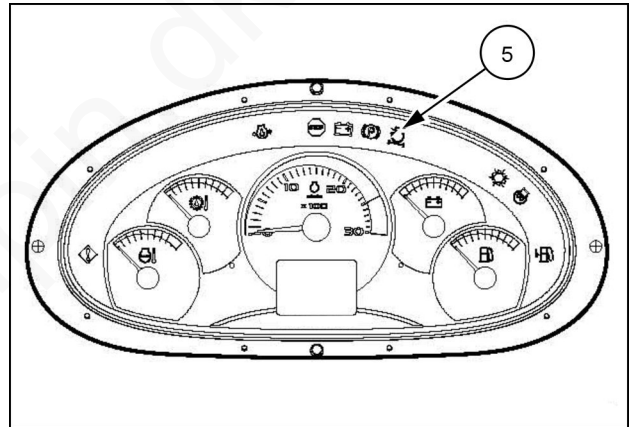

LEEN12T0579AA 5

16. Sænk, og lås motorhjelman.

17. Fjern sikkerhedsstøtten, og sænk læsserredskabet.

## Power Shuttle-transmission - udskiftning af oliefilter

1. Kør maskinen hen på en flad, plan flade.
2. Hæv læsserredskabet, og monter sikkerhedsstøtten.
3. Placér graveaggregatet i positionen kørsel på vej.
4. Sæt vendegearstangen og gearstangen i neutral position.
5. Træk parkeringsbremsen for at sikre maskinen.
6. Stands motoren, og tag tændingsnøglen ud.
7. Åbn, og løft motorhjelmen op.

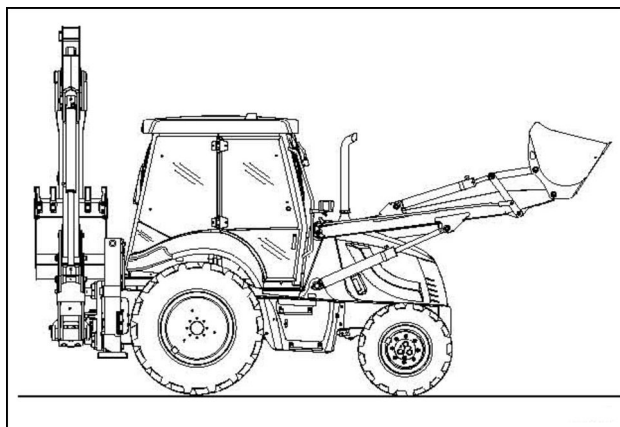

LEEN12T0566AA 1

8. Rengør området omkring filterhovedet.
9. Placér en egnet beholder under filteret (1).
10. Løsn, og afmontér patronen.
11. Smør et tyndt lag olie på den nye filterpakning.
12. Montér den nye patron (1). Skru patronen i med hånden, indtil pakningen berører filterhovedet.
13. Spænd 2/3 omgang.

**NB:** Hvis man spænder for hårdt, kan filterpakningen blive beskadiget.

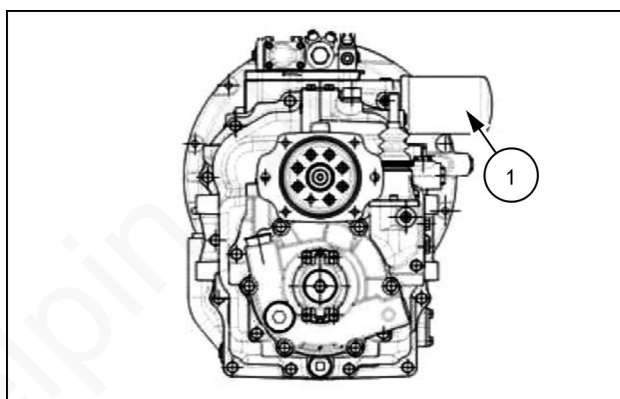

LEEN11T0405AA 2

14. Fjern oliemålepinden (2), og efterfyld med olie gennem oliepindens hul. Sæt derefter oliepinden (2) tilbage på plads.
15. Kontrollér oliestanden med oliepinden, og påfyld mere olie efter behov.
16. Sænk, og lås motorhjelmen.
17. Fjern sikkerhedsstøtten, og sænk læsserredskabet.

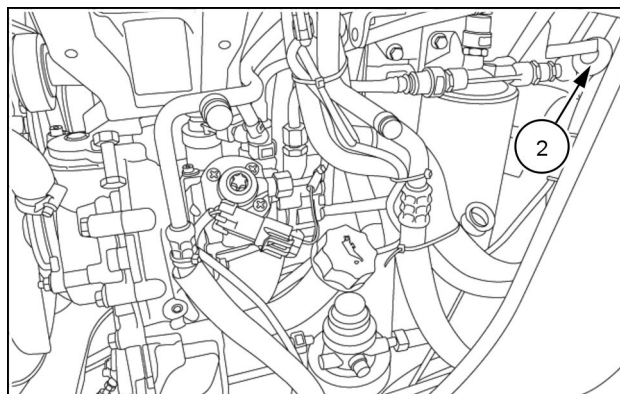

LEEN11T0356AA 3

### Oliespecifikation og -kapaciteter

Brug **NEW HOLLAND AMBRA MULTI G™ HYDRAULIC TRANSMISSION OIL (MAT 3525)**.

Kapaciteter:

- 2WD: **18.5 L (4.89 US gal)**
- 4WD: **20.8 L (5.49 US gal)**

## Power Shuttle-transmission - olieskift

1. Kør maskinen hen på en flad, plan flade.
2. Hæv læsserredskabet, og monter sikkerhedsstøtten.
3. Placér graveaggregatet i positionen kørsel på vej.
4. Sæt vendegearstangen og gearstangen i neutral position.
5. Træk parkeringsbremsen for at sikre maskinen.
6. Stands motoren, og tag tændingsnøglen ud.
7. Åbn, og løft motorhjelmen op.

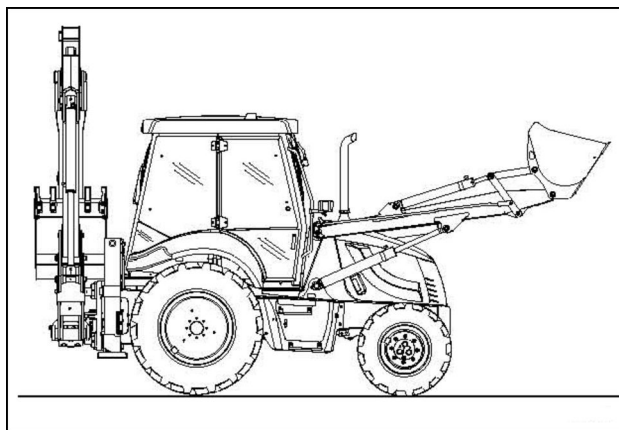

LEEN12T0566AA 1

8. Fjern oliepinde (1).

**BEMÆRK:** Skift olien, mens transmissionen stadig er varm. Olien flyder lettere.

9. Placér en egnet beholder under aftapningsproppen (2).
10. Løsn, og fjern aftapningsproppen (2).
11. Lad transmissionsolien løbe ud.

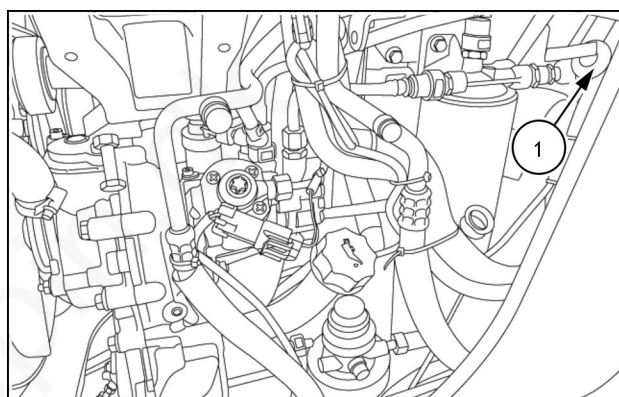

LEEN11T0356AA 2

12. Montér aftapningsproppen (2).
13. Efterfyld med ny olie af den angivne type gennem oliepinde hul.
14. Sæt oliepinde (1) i igen.
15. Kontrollér oliestanden med oliepinde, og efterfyld om nødvendigt med olie.
16. Lad maskinen køre i nogle minutter i første og andet gear, og stands derefter motoren.
17. Kontrollér igen oliestanden med målepinde, og efterfyld om nødvendigt med olie.
18. Sænk, og lås motorhjelmen.
19. Fjern sikkerhedsstøtten, og sænk læsserredskabet.

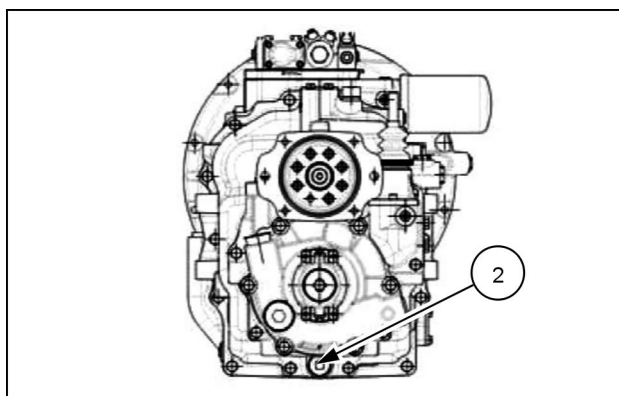

LEEN11T0405AA 3

### Oliespecifikation og -kapaciteter

Brug **NEW HOLLAND AMBRA MULTI G™ HYDRAULIC TRANSMISSION OIL ( MAT 3525)**.

Kapaciteter:

- 2WD: **18.5 L (4.89 US gal)**
- 4WD: **20.8 L (5.49 US gal)**

## Power Shuttle-transmission - rengøring af skærmfilter

1. Kør maskinen hen på en flad, plan flade.
2. Hæv læsserredskabet, og monter sikkerhedsstøtten.
3. Placér graveaggregatet i positionen kørsel på vej.
4. Sæt vendegearstangen og gearstangen i neutral position.
5. Træk parkeringsbremsen for at sikre maskinen.
6. Stands motoren, og tag tændingsnøglen ud.
7. Åbn, og løft motorhjelmen op.

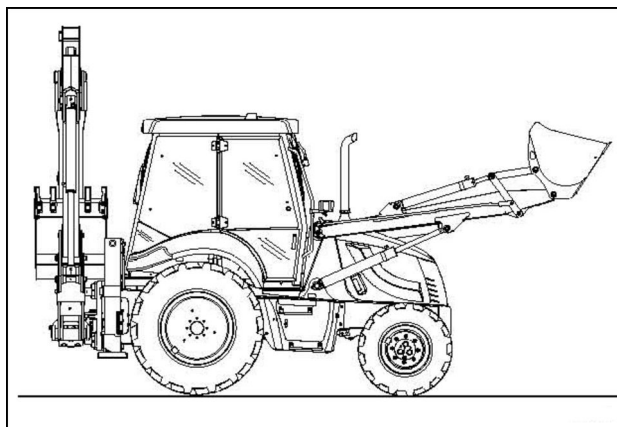

LEEN12T0566AA 1

8. Placér en egnet beholder under skærmfilteret.
9. Rengør området omkring dækpladen (2).
10. Løsn, og fjern skruerne (1).
11. Afmontér dækpladen (2), kontrollér O-ringens tilstand (3), og udskift den om nødvendigt.
12. Afmontér skærmfiltret (4).
13. Rens filteret med et rengøringsmiddel.

**NB:** Følg anvisningerne til rengøringsmidlet.

### 14. **▲ FORSIGTIG**

**Flyvende fremmedlegemer!**

**Trykluft kan slynge snavs, rust osv. op i luften. Bær øjen- og ansigtsbeskyttelse ved anvendelse af trykluft.**

**Hvis anvisningerne ikke overholdes, kan det medføre mindre eller middelsvære personskader.**

C0049A

Tør omhyggeligt filteret (4) med trykluft, og genmonter det.

15. Genmonter dækpladen (2), og fastgør den med skruerne (1). Spænd boltene med et tilspændingsmoment på **23 N·m (16.96 lb ft)**.
16. Fjern oliemålepinden (5), og efterfyld med olie gennem oliepindens hul. Sæt derefter oliepinden (5) tilbage på plads.
17. Kontrollér oliestanden med oliepinden, og efterfyld om nødvendigt med olie.
18. Sænk, og lås motorhjelmen.
19. Fjern sikkerhedsstøtten, og sænk læsserredskabet.

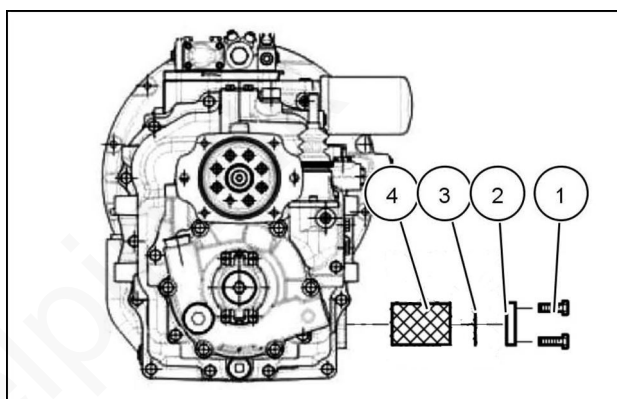

LEEN11T0406AA\_2 2

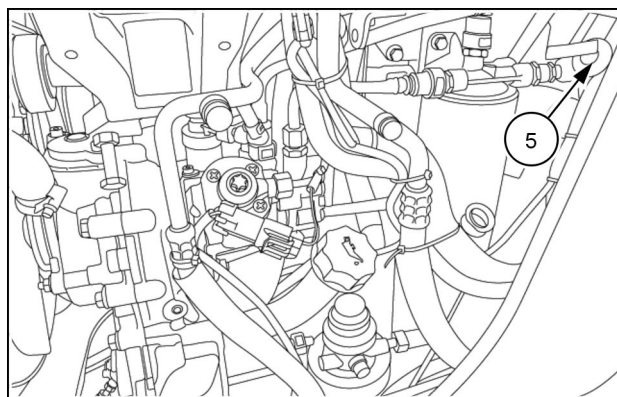

LEEN11T0356AA 3

### **Oliespecifikation og -kapaciteter**

Brug **NEW HOLLAND AMBRA MULTI G™ HYDRAULIC TRANSMISSION OIL ( MAT 3525)**.

Kapaciteter:

- 2WD: **18.5 L (4.89 US gal)**
- 4WD: **20.8 L (5.49 US gal)**

[www.delpin.dk](http://www.delpin.dk)

## Powershift-transmission - udskiftning af oliefilter

1. Kør maskinen hen på en flad, plan flade.
2. Hæv læsserredskabet, og monter sikkerhedsstøtten.
3. Placér graveaggregatet i positionen kørsel på vej.
4. Sæt vendegearstangen og gearstangen i neutral position.
5. Træk parkeringsbremsen for at sikre maskinen.
6. Stands motoren, og tag tændingsnøglen ud.
7. Åbn, og løft motorhjelmen op.

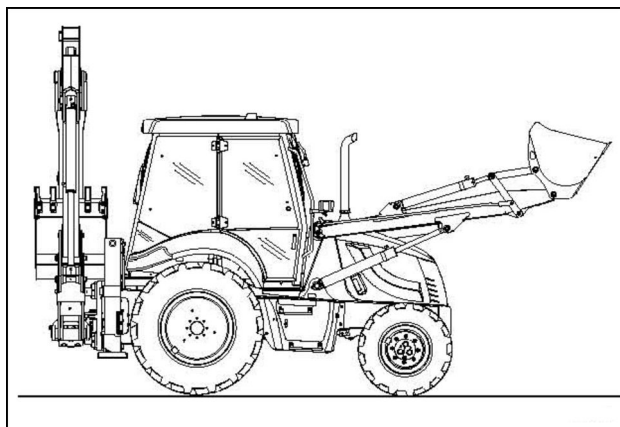

LEEN12T0566AA 1

8. Rengør området omkring filterhovedet.
9. Placér en egnet beholder under filteret (1).
10. Løsn, og afmontér patronen.
11. Smør et tyndt lag olie på den nye filterpakning.
12. Montér den nye patron (1).
13. Skru patronen i med hånden, indtil pakningen berører filterhovedet.
14. Spænd 2/3 omgang.

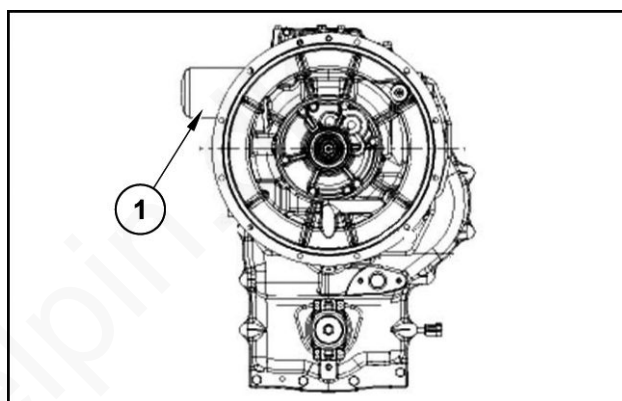

LEEN11T0407AA\_4 2

**NB:** Hvis man spænder for hårdt, kan filterpakningen blive beskadiget.

15. Fjern oliemålepinden (2), og efterfyld med olie gennem oliepipens hul. Sæt derefter oliepipen (2) tilbage på plads.
16. Kontrollér oliestanden med oliepipen, og efterfyld om nødvendigt med olie.

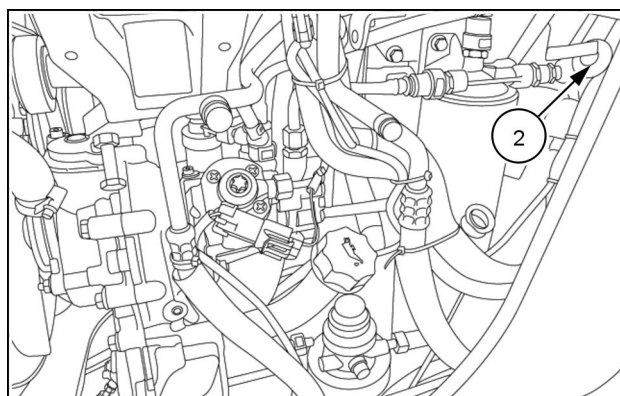

LEEN11T0356AA 3

17. Sænk, og lås motorhjelmen.
18. Fjern sikkerhedsstøtten, og sænk læsserredskabet.

### Oliespecifikation og -kapaciteter

Brug **NEW HOLLAND AMBRA MULTI G™ HYDRAULIC TRANSMISSION OIL ( MAT 3525)**.

Kapacitet: **20.8 L (5.49 US gal)**



## Powershift-transmission - olieskift

1. Kør maskinen hen på en flad, plan flade.
2. Hæv læsserredskabet, og monter sikkerhedsstøtten.
3. Placér graveaggregatet i positionen kørsel på vej.
4. Sæt vendegearstangen og gearstangen i neutral position.
5. Træk parkeringsbremsen for at sikre maskinen.
6. Stands motoren, og tag tændingsnøglen ud.
7. Åbn, og løft motorhjelmen op.

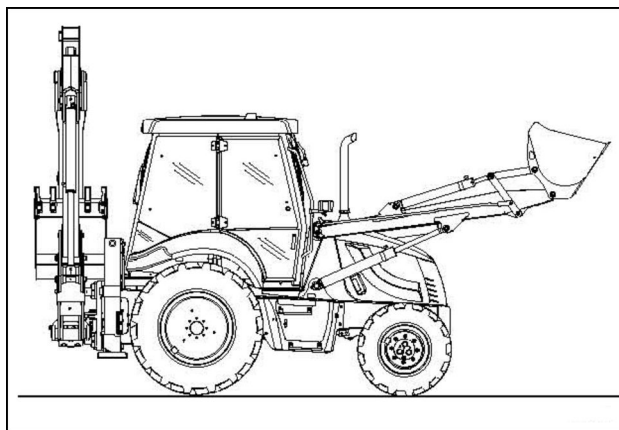

LEEN12T0566AA 1

8. Fjern oliepinden (1).

**BEMÆRK:** Skift olien, mens transmissionen stadig er varm. Olien flyder lettere.

9. Placér en egnet beholder under aftapningsproppen (2).
10. Løsn, og fjern aftapningsproppen (2).
11. Lad transmissionsolien løbe ud.

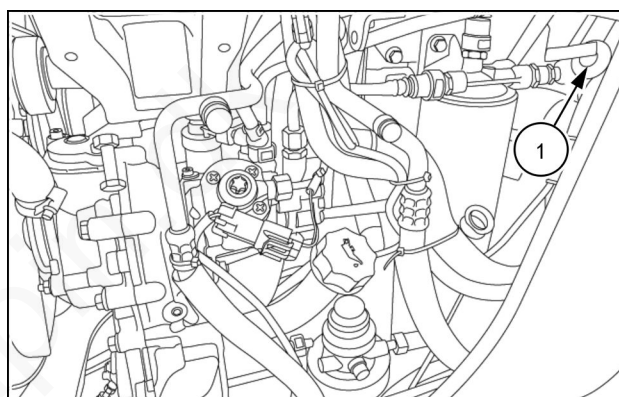

LEEN11T0356AA 2

12. Montér aftapningsproppen (2).
13. Efterfyld med ny olie af den angivne type gennem oliepindens hul.
14. Sæt oliepinden (1) i igen.
15. Kontrollér oliestanden med oliepinden, og påfyld mere olie efter behov.
16. Lad maskinen køre i nogle minutter i første og andet gear, og stands derefter motoren.
17. Kontrollér oliestanden med oliepinden, og påfyld mere olie efter behov.
18. Sænk, og lås motorhjelmen.
19. Fjern sikkerhedsstøtten, og sænk læsserredskabet.

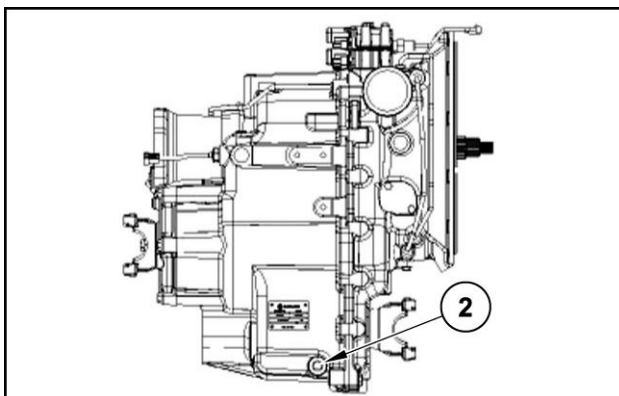

LEEN11T0408AA\_1 3

### Oliespecifikation og -kapaciteter

Brug **NEW HOLLAND AMBRA MULTI G™ HYDRAULIC TRANSMISSION OIL ( MAT 3525)**.

Kapacitet: **20.8 L (5.49 US gal)**

## Olie til forreste og bageste aksler

1. Flyt maskinen til en plan og fast overflade.
2. Sænk læsseskovlen ned på jorden.
3. Placér rendegraverredskabet i positionen kørsel på vej.
4. Placér grebet til valg af køreretning og gearstang i neutral position.
5. Træk parkeringsbremsen for at sikre maskinen.
6. Stands motoren, og tag tændingsnøglen ud.

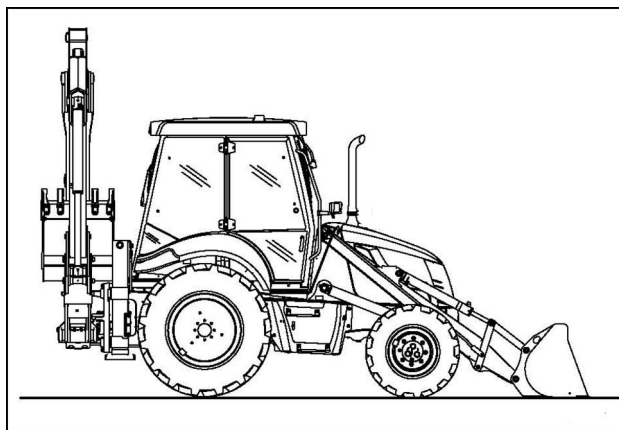

LEEN12T0568AA 1

## Olieskift på forakslens differentiale - firehjulstræk (4WD)

### 2WS

1. Placér en egnet beholder under proppen (1).
2. Løsn propperne (1) og (2), og fjern dem.
3. Vent, indtil olien er løbet ud af akslen gennem proppens hul (1).
4. Skru proppen (1) i, når al olien er løbet ud.
5. Fyld ren olie i gennem proppens hul (2), indtil olieniveauet når op til hullet.
6. Spænd proppen (2) igen.

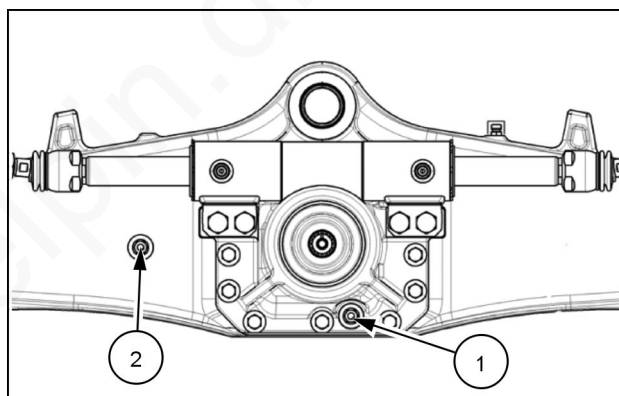

LEEN11T0375AA 2

## Oliespecifikation og -kapaciteter

Brug **NEW HOLLAND AMBRA TRX 80W-140 ( MAT 3510)** eller en olie, der opfylder nedenstående standard:

- **SAE 80W-140**

**BEMÆRK:** *TUTELA TRANSAXLE FLUID SAE 80W-140 kan også anvendes.*

Kapaciteter:

- Forakslens differentiale: **8.6 L (2.27 US gal)**

**4WS**

1. Placér en egnet beholder under proppen (1).
2. Løsn propperne (1) og (2), og fjern dem.
3. Vent, indtil olien er løbet ud af akslen gennem proppens hul (1).
4. Skru proppen (1) i, når al olien er løbet ud.
5. Fyld ren olie i gennem proppens hul (2), indtil olieniveauet når op til hullet.
6. Spænd proppen (2) igen.

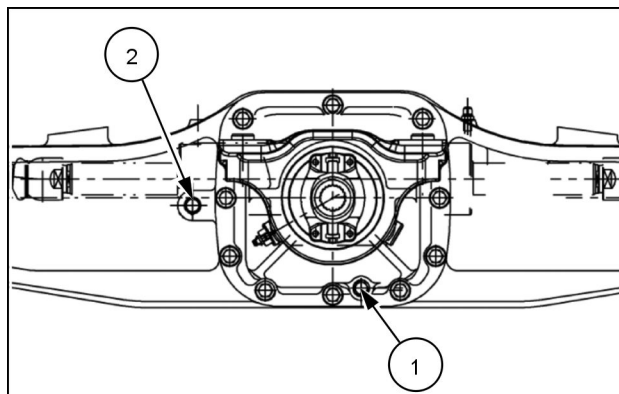

LEEN11T0383AA 3

**Oliespecifikation og -kapaciteter**

Brug **NEW HOLLAND AMBRA TRX 80W-140 ( MAT 3510)** eller en olie, der opfylder nedenstående standard:

- **SAE 80W-140**

**BEMÆRK:** *TUTELA TRANSAXLE FLUID SAE 80W-140 kan også anvendes.*

Kapaciteter:

- Forakslens differentiale: **10.5 L (2.77 US gal)**
- Bagakslens differentiale: **11 L (2.91 US gal)**

## Olieskift på forakslens reduktionsgear

1. Løft maskinens forende en smule med læsserredskabet, indtil forhjulene ikke længere rører jorden, og placér en egnet beholder under forakslen.
2. Drej hjulet med håndkraft, indtil prophullet (1) er i den lavest mulige position.
3. Placér en egnet beholder under proppen (1).
4. Løsn proppen (1), og fjern den.
5. Vent, indtil olien er løbet ud af reduktionsgearet gennem proppens hul (1).
6. Drej hjulet med håndkraft, indtil prophullet (1) er i vandret position.
7. Fyld ren olie i gennem proppens hul (1), indtil olieniveauet når op til hullet.
8. Spænd proppen (1) igen.
9. Gentag den tidligere beskrevne arbejdsgang på det andet reduktionsgear.
10. Sænk maskinen ned på jorden.

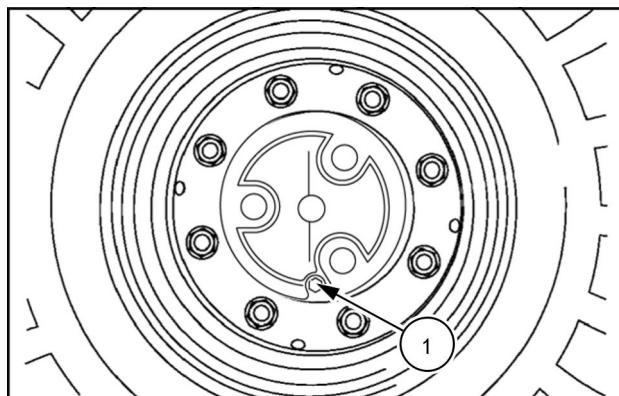

LEEN11T0409AA\_1 4

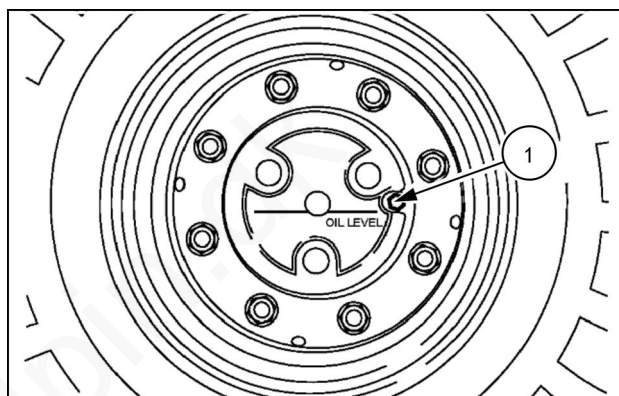

LEEN11T0384AA 5

## Oliespecifikation og -kapaciteter

Brug **NEW HOLLAND AMBRA TRX 80W-140 ( MAT 3510)** eller en olie, der opfylder nedenstående standard:

- **SAE 80W-140**

**BEMÆRK:** *TUTELA TRANSAXLE FLUID SAE 80W-140 kan også anvendes.*

Kapaciteter:

- 2WS (hver): **1 L (0.26 US gal)**
- 4WS (hver): **1.3 L (0.34 US gal)**

## Bagaksel - olieskift

1. Flyt maskinen til en plan og fast overflade.
2. Sænk læsseskovlen ned på jorden.
3. Placér rendegraverredskabet i positionen kørsel på vej.
4. Placér grebet til valg af køreretning og gearstang i neutral position.
5. Træk parkeringsbremsen for at sikre maskinen.
6. Stands motoren, og tag tændingsnøglen ud.

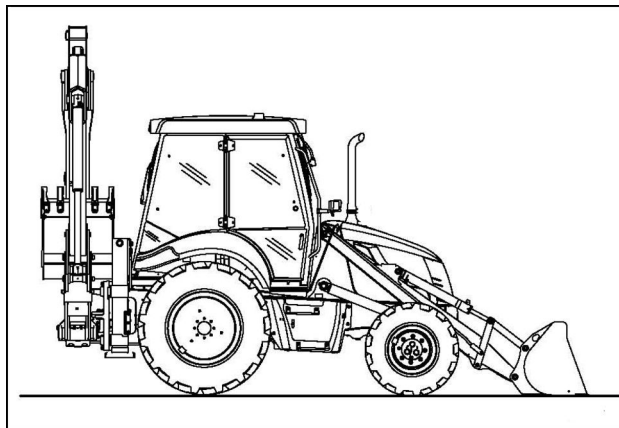

LEEN12T0568AA 6

## Olieskift på bagakslens differentiale

### 2WS

1. Placér en egnet beholder under proppen (1).
2. Løsn propperne (1) og (2), og fjern dem.
3. Vent, indtil olien er løbet ud af akslen gennem proppens hul (1).
4. Skru proppen (1) i, når al olien er løbet ud.
5. Fyld ren olie i gennem proppens hul (2), indtil olieniveauet når op til hullet.
6. Spænd proppen (2) igen.

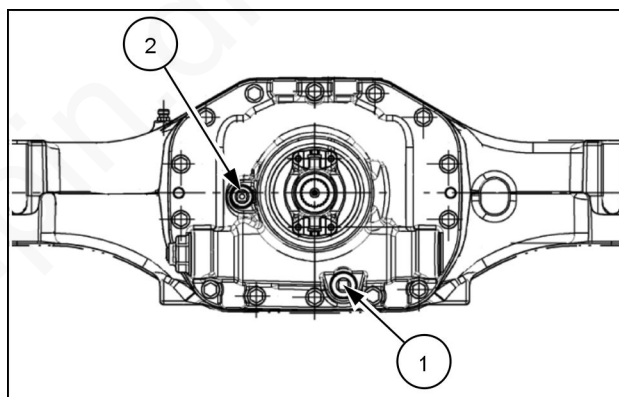

LEEN11T0386AA 7

## Oliespecifikation og -kapaciteter

Brug **NEW HOLLAND AMBRA TRX 80W-140 ( MAT 3510)** eller en olie, der opfylder nedenstående standard:

- **SAE 80W-140**

**BEMÆRK:** *TUTELA TRANSAXLE FLUID SAE 80W-140 kan også anvendes.*

Kapaciteter:

- Bagakslens differentiale (B100C-B110C-B115C): **15.5 L (4.09 US gal)**
- Bagakslens differentiale (B110C): **17 L (4.49 US gal)**

**4WS**

1. Placér en egnet beholder under propperne (1).
2. Løsn propperne (1) og (2), og fjern dem.
3. Vent, indtil olien er løbet ud af akslen gennem propper-nes huller (1).
4. Skru propperne (1) i, når al olien er løbet ud.
5. Fyld ren olie i gennem propperens huller (2), indtil olie-niveauet når op til hullerne.
6. Spænd propperne (2) igen.

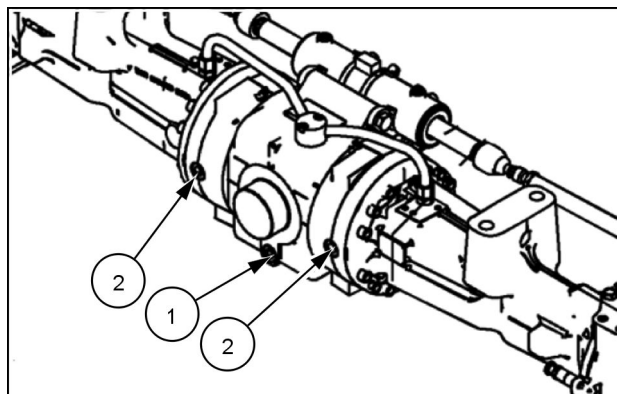

LEEN11T0410AA\_1 8

**Oliespecifikation og -kapaciteter**

Brug **NEW HOLLAND AMBRA TRX 80W-140 ( MAT 3510)** eller en olie, der opfylder nedenstående standard:

- **SAE 80W-140**

**BEMÆRK:** *TUTELA TRANSAXLE FLUID SAE 80W-140 kan også anvendes.*

Kapaciteter:

- Bagakslens differentiale: **11 L (2.91 US gal)**

## Olieskift på reduktionsgearet

### 4WS

1. Løft maskinens bagende en smule med støttebenene, indtil baghjulene ikke længere rører jorden. Placér en passende støtte under bagakslen.
2. Drej hjulet med håndkraft, indtil prophyullet (1) er i den lavest mulige position.
3. Placér en egnet beholder under proppen (1).
4. Løsn proppen (1), og fjern den.
5. Vent, indtil olien er løbet ud af reduktionsgearet gennem proppens hul (1).

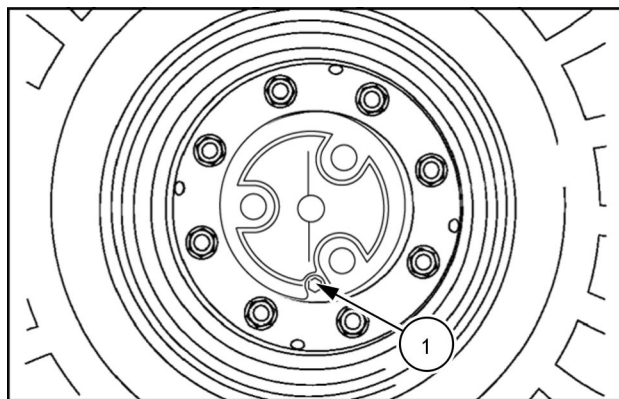

LEEN11T0409AA\_1 9

6. Drej hjulet med håndkraft, indtil prophyullet (1) er i vandret position.
7. Fyld ren olie i gennem proppens hul (1), indtil olieniveauet når op til hullet.
8. Spænd proppen (1) igen.
9. Gentag den tidligere beskrevne arbejdsgang på det andet reduktionsgear.
10. Sænk maskinen ned på jorden.

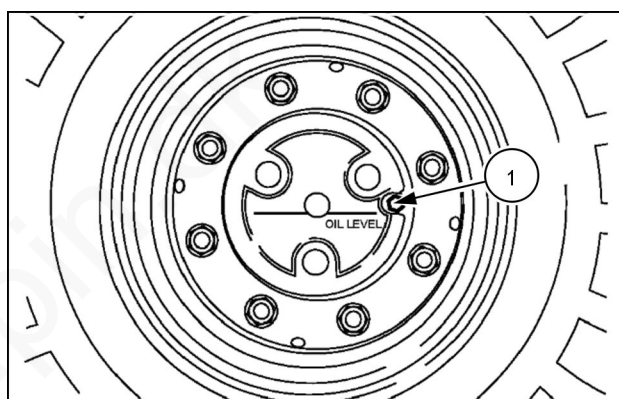

LEEN11T0384AA 10

## Oliespecifikation og -kapaciteter

Brug **NEW HOLLAND AMBRA TRX 80W-140 ( MAT 3510)** eller en olie, der opfylder nedenstående standard:

- **SAE 80W-140**

**BEMÆRK:** TUTELA TRANSAXLE FLUID SAE 80W-140 kan også anvendes.

Kapaciteter:

- (begge): **1.3 L (0.34 US gal)**

## Bremsepedalgreb - smøring

1. Smør grebene til bremsepedalerne (1) ved at presse nyt, rent smørefedt ind. Det nye smørefedt driver det gamle ud. Fortsæt, indtil der løber nyt smørefedt ud.
2. Rens det udløbne smørefedt af med en klud.

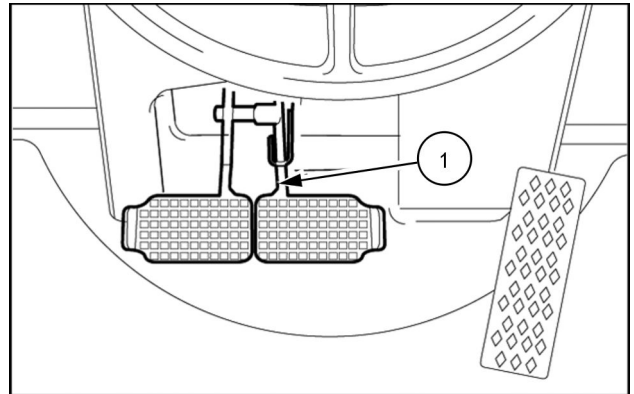

LEEN11T0411AA\_1 1

## Smørespecifikationer

Brug **NEW HOLLAND AMBRA GR 75 MD** (MAT 3550) eller smørefedt, som opfylder følgende standard:

- **NLGI 2**

**BEMÆRK:** *TUTELA MULTI-PURPOSE EP GREASE 251H, GR-9 kan også anvendes.*



## Hydraulikoliefilter

1. Flyt maskinen til en plan og fast overflade.
2. Hæv læsserredskabet, og monter sikkerhedsstøtten.
3. Placér rendegraverredskabet i positionen kørsel på vej.
4. Placér grebet til valg af køreretning og gearstang i neutral position.
5. Træk parkeringsbremsen for at sikre maskinen.
6. Stands motoren, og tag tændingsnøglen ud.

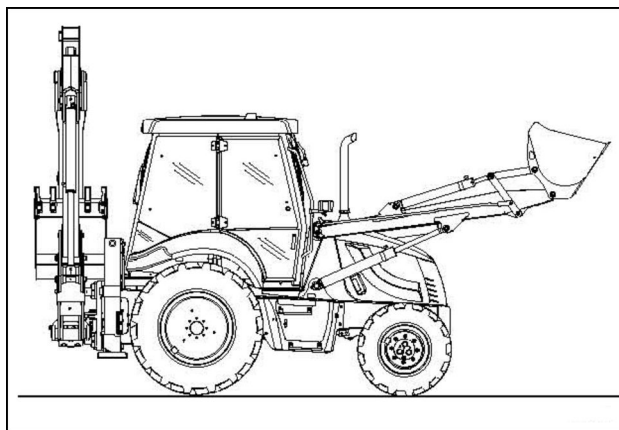

LEEN12T0566AA 1

7. Rengør området omkring filterhovedet, som er placeret på maskinens nederste venstre del.
8. Placér en egnet beholder under filteret.
9. Løsn, og afmontér patronen **(1)** med filternøglen **380000670**.
10. Smør et tyndt lag olie på den nye filterpakning.
11. Montér den nye patron **(1)**.
12. Skru patronen i med hånden, indtil pakningen berører filterhovedet.
13. Brug filternøglen **380000670** til at spænde patronen 3/4 omgang.

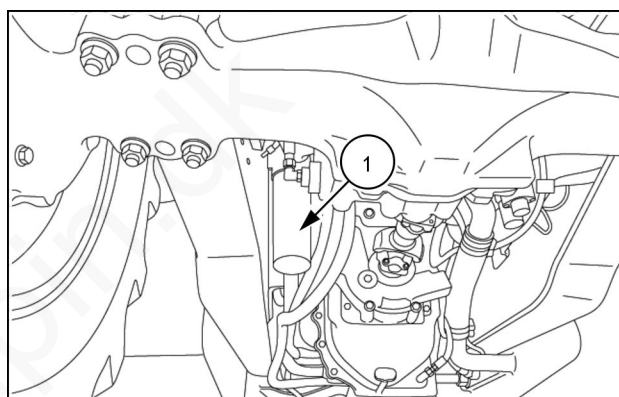

LEEN12T0473AA 2

**NB:** Hvis man spænder for hårdt, kan filterpakningen blive beskadiget.

14. Kontrollér, at olieniveauet når op midt på måleren **(2)**. Efterfyld om nødvendigt.

**NB:** Selv hvis niveauet er for lavt, vil der være en lille mængde hydraulikolie i bunden af måleren. Dette betyder ikke, at niveauet er korrekt.

15. Sænk, og lås motorhjelmen.
16. Fjern sikkerhedsstøtten, og sænk læsserredskabet.

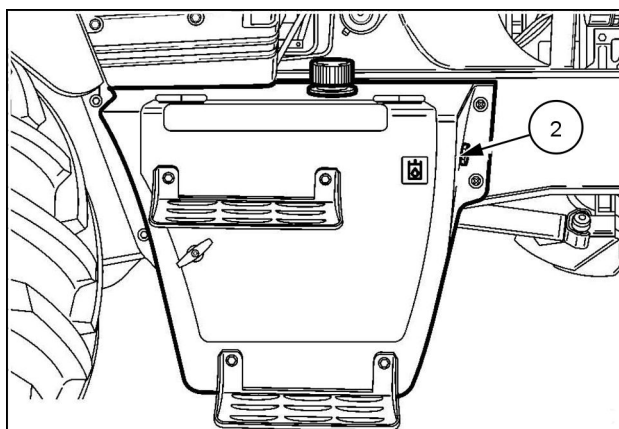

LEEN12T0580AA 3

## Oliespecifikation

**NB:** Oliens kvalitet og renhed har afgørende betydning for hydrauliksystemets driftssikkerhed og levetid. Afvigelser fra den foreskrevne oliespecifikation kan medføre alvorlig beskadigelse og bortfald af garantien.

Brug **NEW HOLLAND AMBRA MULTI G™ HYDRAULIC TRANSMISSION OIL, MAT 3525** eller en olie, der opfylder følgende specifikation:

- **API GL-4**
- **ISO VG-32/46**
- **SAE 10W30**
- **DIN 51524 PART 3 HV46**
- **ISO VG-46**

eller brug **TUTELA HYDROSYSTEM AW 46**, MAT 3508 eller en olie, der opfylder følgende specifikation:

- **DIN 51524 PART 3 HV46**
- **ISO VG-46**

Det hydrauliske system er fra fabrikken fyldt med **NEW HOLLAND AMBRA MULTI G™ HYDRAULIC TRANSMISSION OIL, MAT 3525** hydraulikolie.

Dette er en olie med højt viskositetsindeks, hvilket betyder, at olien forbliver flydende ved lave temperaturer.

Kun til maskiner, som arbejder i varme omgivelser, **NEW HOLLAND AMBRA HYDROSYSTEM 68 HV** (MAT 3508) anbefales hydraulikolie eller en olie, som opfylder følgende specifikationer:

- **DIN 51524 PART 3 HV68**
- **ISO VG-68**

**NB:** Kontakt din forhandler vedrørende den korrekte olie-specifikation, der kan anvendes.

### **Kapaciteter:**

Hydrauliksystemer: **118 L (31.17 US gal)**

## Hydraulikolie

1. Flyt maskinen til en plan og fast overflade.
2. Sænk læsseskovlen ned på jorden.
3. Placér rendegraverredskabet i positionen kørsel på vej.
4. Placér grebet til valg af køreretning og gearstang i neutral position.
5. Træk parkeringsbremsen for at sikre maskinen.
6. Stands motoren, og tag tændingsnøglen ud.

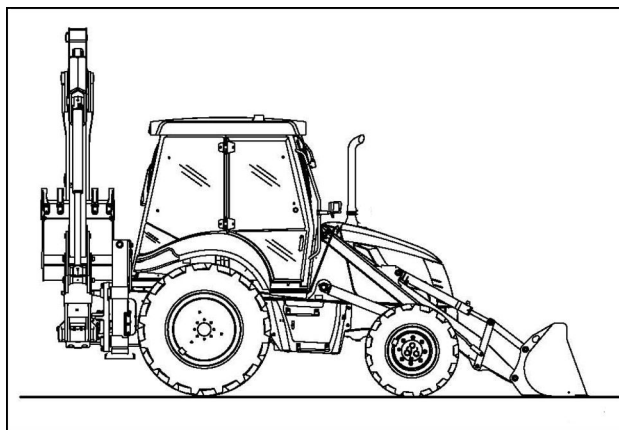

LEEN12T0568AA 1

## Aftapning

1. Aftap olien fra hydrauliktanken.

**BEMÆRK:** *Hydraulikolien have driftstemperatur, når den aftappes.*

2. Placér en egnet beholder under hydraulikolietanken (1).
3. Skru udluffer-/påfyldningsdækslet (2) og aftapningsproppen (3) af.
4. Vent, indtil olien er løbet ud af tanken gennem aftapningsproppens hul (3).
5. Spænd aftapningsproppen (3) igen.
6. Aftap hydraulikolien fra hydrauliksystemet og de andre komponenter ved at frakoble forsynings- og returfittingerne (i den bageste del af tanken).
7. Vent, indtil olien er løbet ud, og spænd så fittingerne på tanken igen.

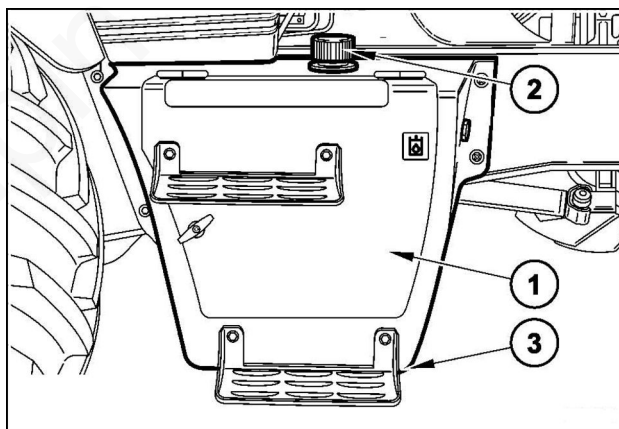

LEEN12T0581AA 2

## Påfyldning

1. Rengør området omkring udlufter-/påfyldningsdækslet (2).
2. Fyld ren olie i gennem proppens hul (2), indtil niveauet når op midt på måleren (4).
3. Spænd proppen (2) igen.
4. Start motoren, og betjen læsserredskabets og graveaggregatets funktioner i 3 til 4 minutter.
5. Sænk læsserredskabet ned på jorden igen, og sæt gra-veaggregatet i position for kørsel på vej.
6. Stands motoren, og tag tændingsnøglen ud.
7. Kontrollér niveauet.
8. Olieniveauet skal nå op midt på måleren (4). Påfyld mere olie efter behov.

**NB:** Selv hvis niveauet er for lavt, vil der være en lille mængde hydraulikolie i bunden af måleren. Dette betyder ikke, at niveauet er korrekt.

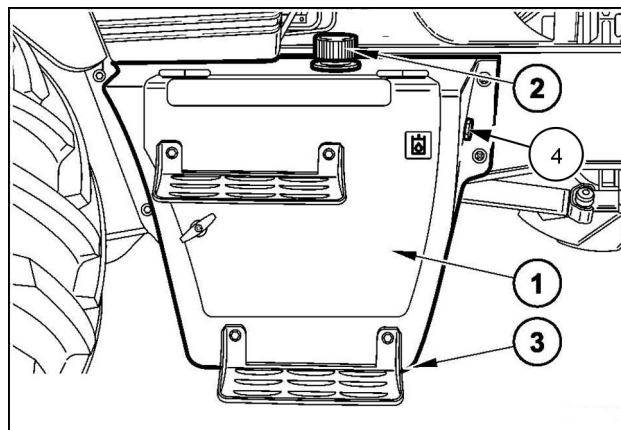

LEEN12T0581AA 3

## Oliespecifikation og -kapaciteter

Brug **NEW HOLLAND AMBRA MULTI G™ HYDRAULIC TRANSMISSION OIL, MAT 3525** eller en olie, der opfylder følgende specifikation:

- API GL-4
- ISO VG-32/46
- SAE 10W30

eller brug **TUTELA HYDROSYSTEM AW 46**, MAT 3508 eller en olie, der opfylder følgende specifikation:

- DIN 51524 PART 3 HV46
- ISO VG-46

Det hydrauliske system er fra fabrikken fyldt med **NEW HOLLAND AMBRA MULTI G™ HYDRAULIC TRANSMISSION OIL, MAT 3525** hydraulikolie.

Dette er en olie med højt viskositetsindeks, hvilket betyder, at olien forbliver flydende ved lave temperaturer.

Kun til maskiner, som arbejder i varme omgivelser, **NEW HOLLAND AMBRA HYDROSYSTEM 68 HV** (MAT 3508) anbefales hydraulikolie eller en olie, som opfylder følgende specifikationer:

- DIN 51524 PART 3 HV68
- ISO VG-68

**NB:** Kontakt din forhandler vedrørende den korrekte olie-specifikation, der kan anvendes.

Kapacitet: **118 L (31.17 US gal)**

## Hydraulikcylindre

Hydraulikcylindrene må ikke vise tegn på utætheder af nogen art.

Der skal være en tynd oliefilm på cylinderstængerne, hvilket sikrer en lang levetid og korrekt drift.

### Cylindertæthed

Kontrollér for tæthed efter en vis arbejdsperiode. Hydrauliksystemet skal have normal driftstemperatur.

Kontrollér på denne måde:

1. Rengør cylinderstangen og lejet på den cylinder, der skal efterses.
2. Lad stemplet arbejde normalt i 5 til 10 minutter.
3. Skyd cylinderstangen ud.
4. Kontrollér for lækager.

### Eftersyn af cylinderstang

STANGENS UDSEENDE	TEST	KONKLUSION
Tør	Svage spor af olie, når man tørrer stangens <b>200 mm (7.87 in)</b> af med et stykke papir.	Normal
En tynd oliefilm	Papiret sidder fast på stangen ved aftørring.	Normal
Olieret	Papiret bliver siddende på stangen efter kontakt.	Normal
Meget olieret eller "sveder"	Der ses en tydelig oliering på stangen, hver gang stemplet køres ud.	Kontakt din forhandler.
Lækage	Der drypper olie ud ved lejet, hver gang cylinderstangen køres ind.	

## Generator

**NB:** Anvend ikke damprensingsanordninger eller rengøringsmidler til rengøring af generatoren.

Få generatoren (1) kontrolleret hos din forhandler.

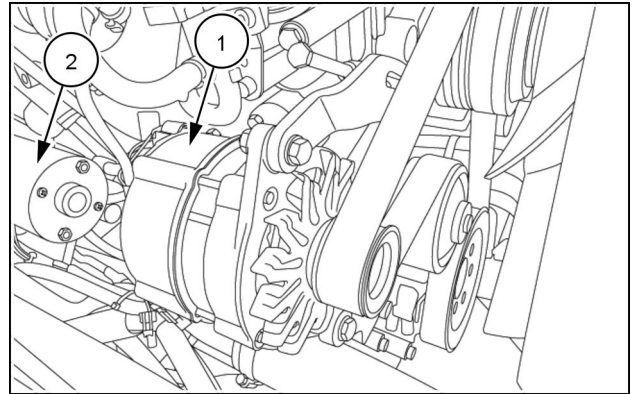

LEEN12T0474AA 1

## STARTMOTOR - KONTROL

Få startmotoren (2) kontrolleret hos din forhandler.

**BEMÆRK:** Sørg for, at beskyttelseshætterne på terminalerne er korrekt monteret.

www.delpin.dk

For hver 2000 timer

## Motorens kølesystem - Udskift væske

**NB:** Bland ALDRIG OAT-kølevæske med konventionel kølevæske. Man må under ingen omstændigheder efterfylde et kølesystem med rent vand. Brug et refraktometer til at kontrollere indholdet af kølevæske. Man bør ikke bruge kølevæske-additiver, når der anvendes **NEW HOLLAND AMBRA ACTIFULL™ OT EXTENDED LIFE COOLANT**.

1. Kør maskinen hen på en flad, plan flade.
2. Hæv læsserredskabet, og monter sikkerhedsstøtten.
3. Placér graveaggregatet i positionen kørsel på vej.
4. Sæt vendegearstangen og gearstangen i neutral position.
5. Blokér maskinen med parkeringsbremsen.
6. Stands motoren, og tag tændingsnøglen ud.
7. Åbn, og løft motorhjelmen op.

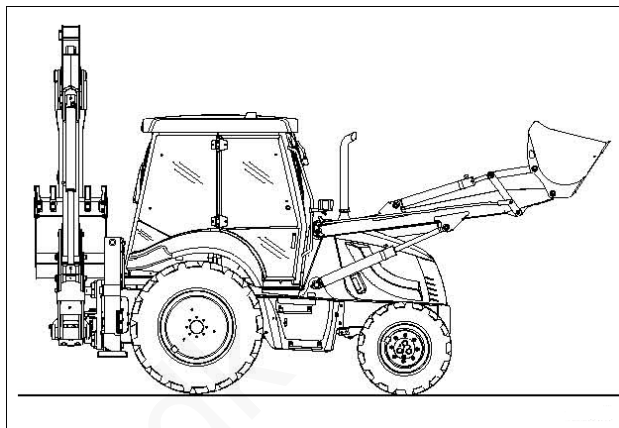

LEEN12T0566AA 1

## Aftapning

### ⚠ ADVARSEL

**Fare for forbrænding!**

Det kan sprøjte med skoldende varm kølevæske, hvis du fjerner dækslet til køleren eller udluftningsstanken, mens systemet er varmt. Sådan fjernes dækslet: lad systemet køle af, drej dækslet til det første hak, og vent, indtil trykket er taget af systemet. Vent med at fjerne dækslet, indtil trykket er helt udlignet.

Hvis anvisningerne ikke overholdes, kan det medføre dødsfald eller alvorlig personskade.

W0367A

1. Stil en egnet beholder under kølerens aftapningshane.
2. Løsn, og fjern dækslet (2) fra beholderen (1).

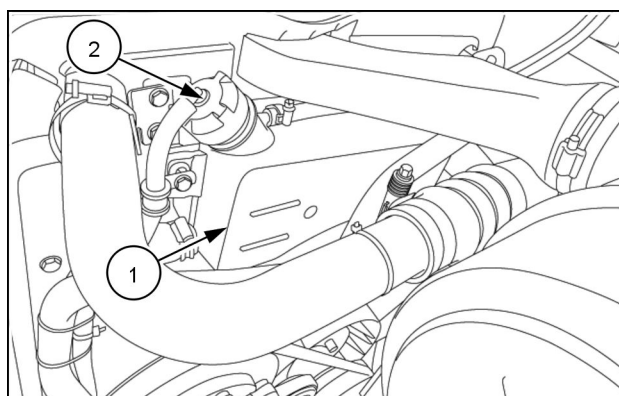

LEEN11T0357AA 2

3. Anbring en beholder under køleren.
4. Montér en drænslange på ca. **1 m (3.2 ft)** på aftapningshanen **(3)**, og før den anden ende af slangen ned i beholderen.
5. Åbn kølerens aftapningshane **(3)**, og lad kølevæsken løbe ud.

**BEMÆRK:** Bortskaf væsken korrekt i henhold til lokale og nationale bestemmelser.

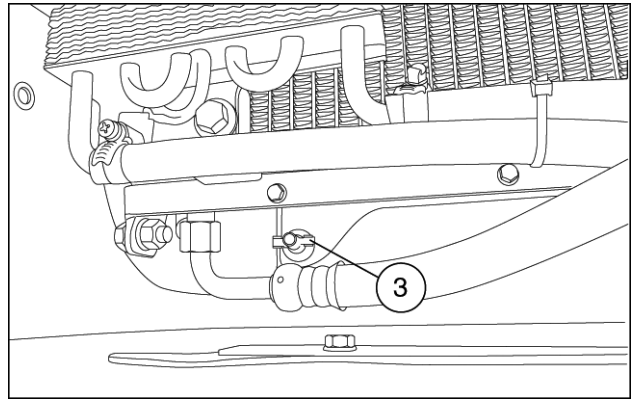

LEEN12T0475AA\_2 3

6. Når kølevæsken løber ud, skal du lukke kølerens aftapningshane **(3)**. Afmontér ikke drænslangen.
7. Hæld ca. **24 L (6.30 US gal)** rent vand ind i beholderen, indtil den er fuld.

**BEMÆRK:** I nogle situationer kan luftlommer i kølesystemet kan forhindre dig i at påfylde systemet til den korrekte kapacitet. Hvis dette sker, skal afluftningsbeholderens ventilhætte **(4)** fjernes, så luften kan slippe ud under påfyldningsproceduren. Afluftningsbeholderens ventilhætte **(4)** er på den øverste højre side af motoren under luftfilterhuset.

**BEMÆRK:** Kølesystemet må ikke overfyldes.

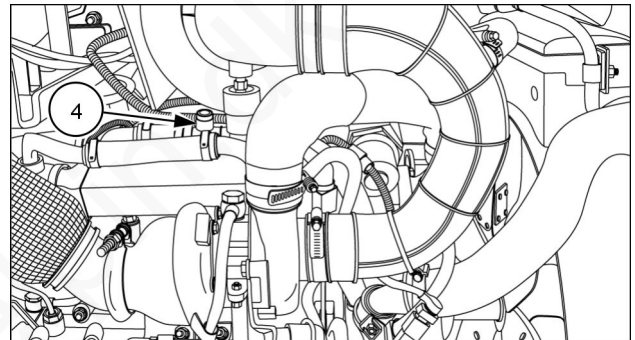

RAIL14TLB1164AA 4

8. Fastgør påfyldningsdækslet **(2)** på beholderen **(1)**. Fastgør afluftningsbeholderens dæksel **(4)**, hvis det blev afmonteret.
9. Start motoren, og lad den køre i mindst **30 min**.

**BEMÆRK:** Sørg for at aktivere varmesystemet (hvis monteret) for at cirkulere væsken gennem varmelegemet.

10. Tag påfyldningsdækslet **(2)** af.
11. Tøm vandet fra systemet.
12. Gentag trin **5- 11** for et rent systemskyl.
13. Når kølerskyllet har været brugt, skal kølerens drænventil lukkes, og drænslangen skal afmonteres.
14. Kontrollér tilstanden af slangerne, forbindelserne og vandpumpen.
15. Kontrollér, at motoren og køleren er rene udenpå.



## Påfyldning

1. Fyld kølevæskebeholderen (1) med kølevæske.

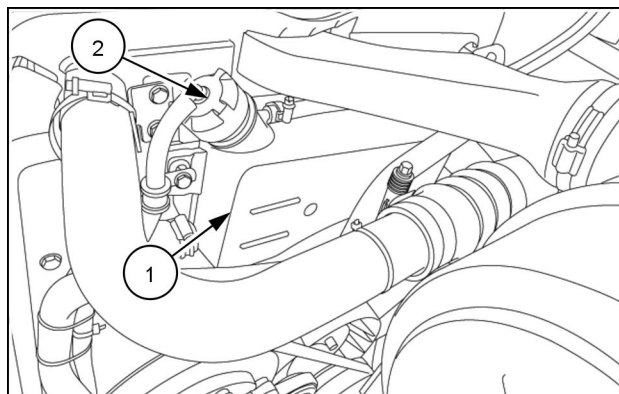

LEEN11T0357AA 5

**BEMÆRK:** I nogle situationer kan luftlommer i kølesystemet kan forhindre dig i at påfylde systemet til den korrekte kapacitet. Hvis dette sker, skal afluftningsbeholderens ventilhætte (4) fjernes, så luften kan slippe ud under påfyldningsproceduren. Afluftningsbeholderens ventilhætte (4) er på den øverste højre side af motoren under luftfilterhuset.

**BEMÆRK:** Kølesystemet må ikke overfyldes.

2. Fastgør påfyldningsdækslet (2) på beholderen (1). Fastgør afluftningsbeholderens dæksel (4), hvis det blev afmonteret.
3. Lad motoren køre i nogle få minutter, og kontrollér derefter niveauet i kølevæskebeholderen igen.
4. Efterfyld om nødvendigt, og skru dækslet på igen.
5. Sænk, og lås motorhjelm.
6. Fjern sikkerhedsstøtten, og sænk læsserredskabet.

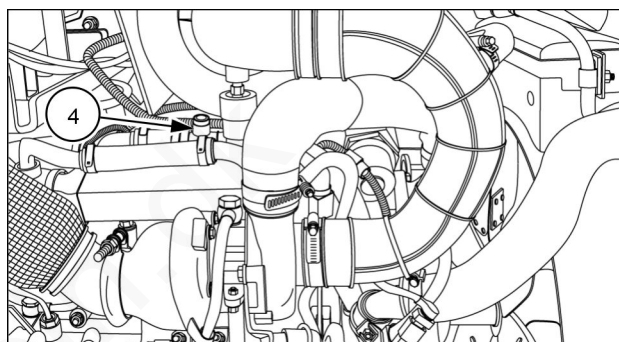

RAIL14TLB1164AA 6

## Kølevæskespecifikation og -mængde

Anvend **NEW HOLLAND AMBRA ACTIFULL™ OT EXTENDED LIFE COOLANT**. Se 7-10 for at få yderligere oplysninger om kølevæskespecifikationer.

Kapacitet: **24 L (6.30 US gal)**

**For hver 3000 timer**

## Dieselpartikelfilter (DPF)

Når mængden af sod overskrider et vist niveau, skal man udskifte DPF-filteret, eller det skal regenereres på et specialcenter med en regenereringsstation (termisk regenerator/impuls-reenser)

**NB:** Kontakt din forhandler vedrørende dette

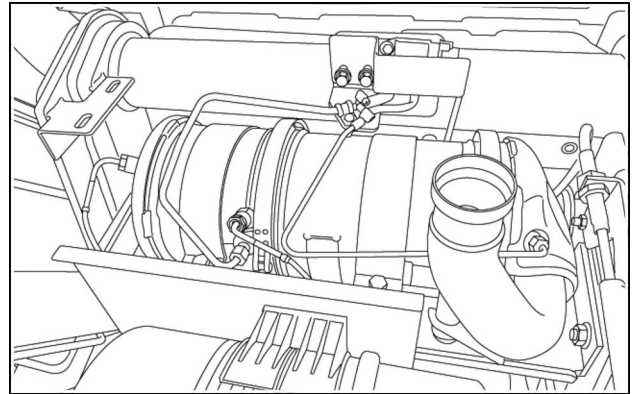

LEEN12T0476AA 1

www.delpin.dk

For hver 4000 timer

## Motorudluftningsfilter

1. Når motoren er kold, skal du afmontere ventilationsrøret (1) fra dækslet (2), når du har fjernet fastgørelsesklemmen.
2. Løsn monteringsmøtrikkerne (3), og afmontér dækslet (2).

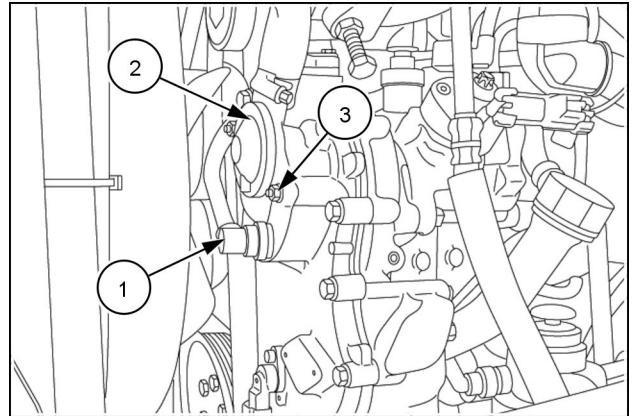

LEEN11T0398AA 1

3. Afmontér filteret (4) fra huset, og udskift det sammen med pakningen.
4. Rengør dækslet, sæt det tilbage på motoren med en ny pakning, og spænd monteringsmøtrikkerne (3) .

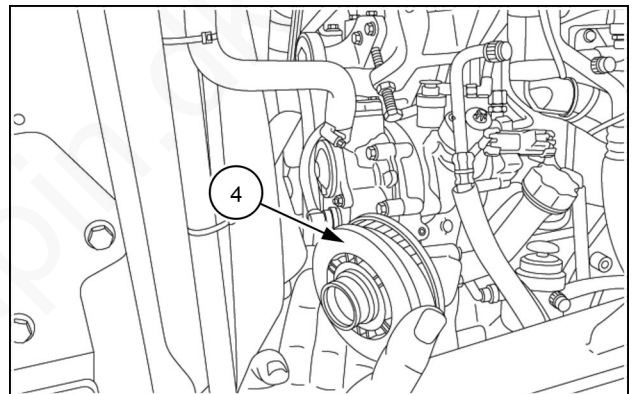

LEEN11T0399AA 2

## Efter behov

### Drivrem

Udskift ventilatorremmen efter behov.

#### Afmontering

1. Afmontér remmen til aircondtionsystemets kompressor, hvis monteret.
2. Løsn den nederste generatorbolt (2).
3. Løsn drejebolten (1).

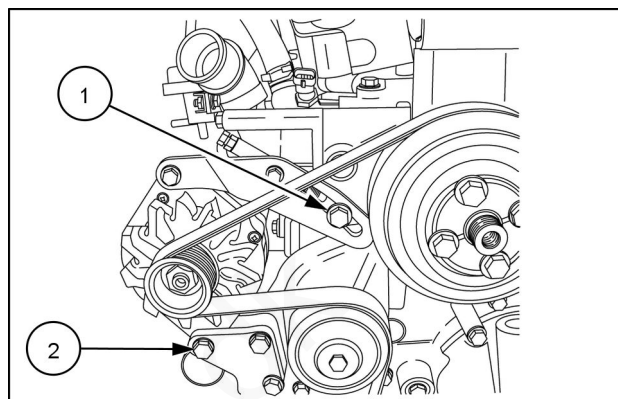

83118121 1

4. Løsn låsemøtrikken (1) på justeringsbolten.
5. Drej justeringsbolten (2) mod uret for at slække remmen.

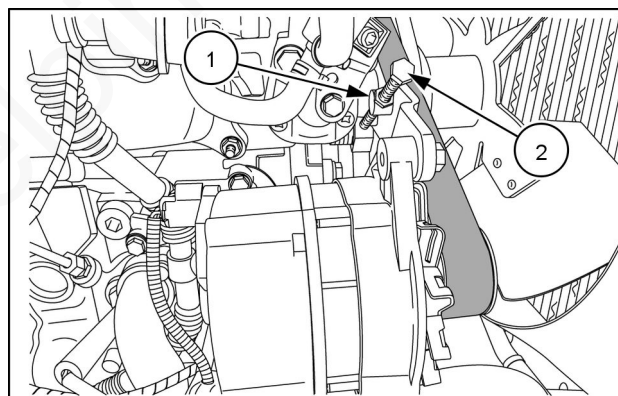

RAIL11TLB0004AA 2

6. Skub remmen (1) af vandpumpens remskive (2), og afmontér remmen.

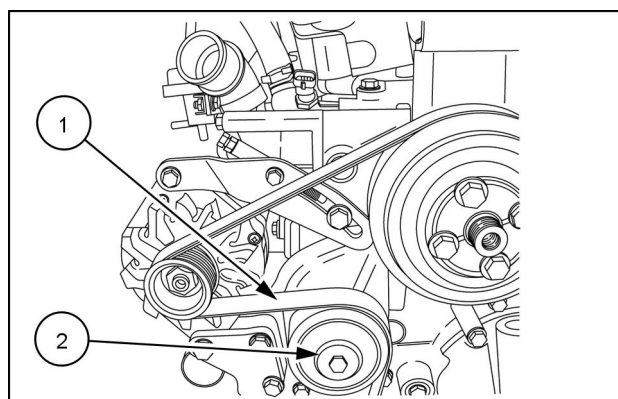

83118121 3

**Montér**

1. Før drivremmen på remskiverne som vist.

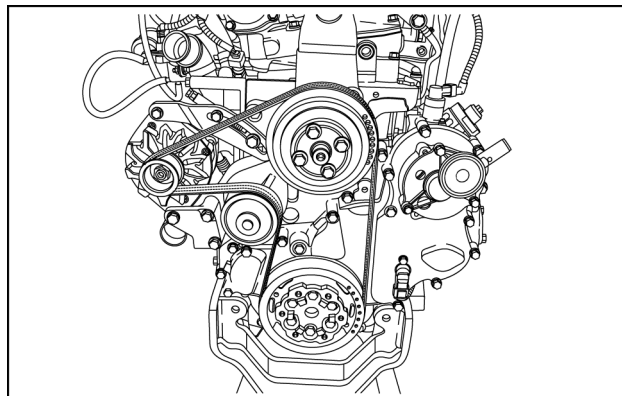

83118087 4

2. Justering og sikring af ventilatorremmens tilspænding:

- A. Drej justeringsbolten (1) med uret, indtil drejebolten (2) er tæt på enden af hullet på remstrammerbeslaget (3).

**BEMÆRK:** Det særlige remdesign gør, at remmen justeres til korrekt tilspænding.

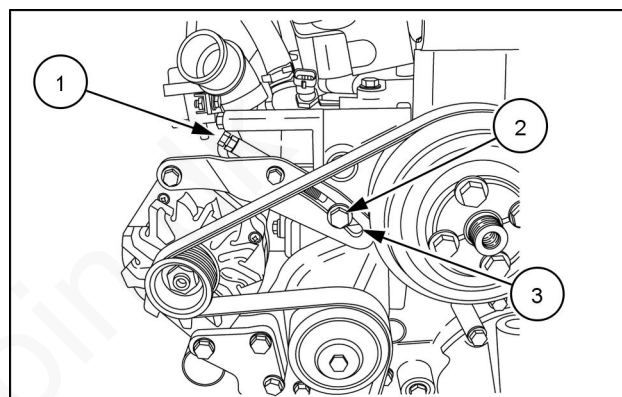

83118121 5

- B. Spænd justeringsboltens låsemøtrik (1), der holder justeringsbolten (2) på plads.

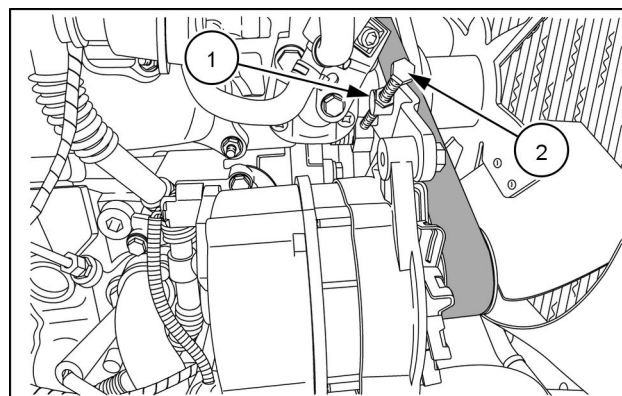

RAIL11TLB0004AA 6

3. Tilspænd til **45 - 55 N·m (33 - 41 lb ft)**:

- Drejebolt (1)
- Nederste generatorbolt (2)

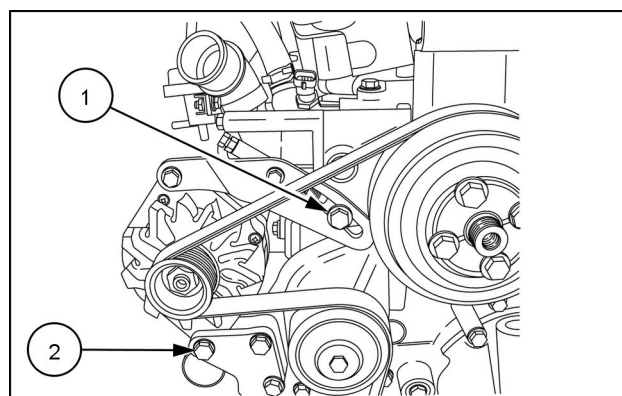

83118121 7

4. Montér remmen til aircondtionsystemets kompressor, hvis monteret.

## Airconditionkompressorens drivrem

1. Efterse remmen **(1)** visuelt. Udskift remmen, hvis den er slidt eller beskadiget.
2. For at slække remmen skal du løsne strammerens **(3)** monteringsbeslag og løsne strammerens justeringskrue **(2)**.
3. Montér en ny rem.
4. Justér remspændingen med strammerens justeringskrue **(2)**.

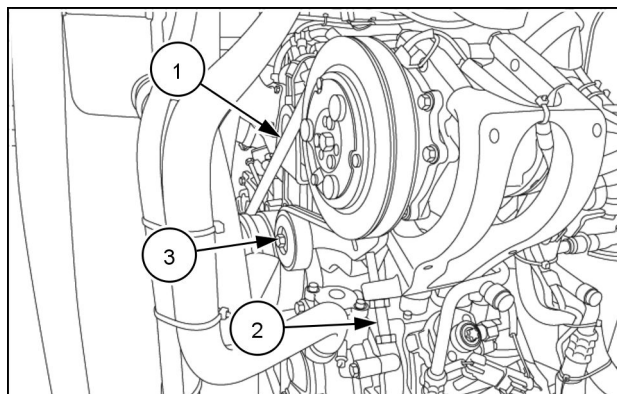

LEEN11T0368AA 1

5. Kontrollér remmen på dens midterlinje **(1)** med en remspændingsmåler. Specifikationen er **122 - 149 N·m (90.0 - 109.9 lb ft)**

**NB:** Efter udskiftning af drivremmen skal man justere igen efter de første 10 driftstimer.

**NB:** Remmen må ikke være for stram (lejet slides for hurtigt) eller for slap (remmen slides for hurtigt).

## Turbolader - Kontrollér

**NB:** Hvis man ignorerer følgende anvisninger, kan turboladerens leje blive alvorligt beskadiget på grund af manglende smøring.

Følg nedenstående fremgangsmåde for at undgå nedbrydning af turboladerens leje.

1. Frakobl olieindløbs- og olieafgangsrørene fra turboladeren, og hæld noget ren olie ind i olieindløbsporten. Pas på, at der ikke trænger urenheder ind i turboladeren.
2. Afmontér luftindsugningsrøret fra turboladeren, og drej kompressorhjulet med hånden for at smøre lejerne indledningsvist.
3. Gentilslut olieindløbsrøret og luftindsugningsrøret, men ikke olieafgangsrøret.
4. Frakobl den elektriske ledning til brændstofindsprøjtningens pumpe afbrydermagnetventil.
5. Placér en egnet beholder under olieudløbsporten, og tøm motoren, indtil der flyder olie ud af udløbsporten.
6. Gentilslut olieafgangsolierøret sammen med en ny pakning, og spænd monteringsboltene til det korrekte tilspændingsmoment.
7. Gentilslut ledningen til brændstofindsprøjtningens pumpe afbrydermagnetventil.
8. Kontrollér motorolieniveauet, og efterfyld om nødvendigt. Start motoren, og kontrollér for olie- og luftlækager.
9. Hold øje med olietryksslampen. Hvis olietryksslampen ikke slukkes inden for det første par sekunder i tomgang, skal du straks standse motoren og kontakte forhandleren.
10. Ved hver opstart skal motoren køre i tomgang (maks. **1000 RPM**) i **60 s**, før den køres med belastning. På denne måde sikres en tilstrækkelig oliemængde til turboladerens leje.
11. Motoren skal også køre i tomgang i to minutter uden belastning, før den standses, så olien kan lede varmen væk fra turboladerens leje.

## Udluftning af brændstofsystm

### ⚠ ADVARSEL

#### System under tryk!

Brug kun udluftningsskruen til at udlufte brændstofsystmet. UNDLAD at løsne brændstof- eller dyserør for at udlufte systmet. Dette er forbundet med risiko for personskader og andre skader. Brændstof- og dyserørene er under meget højt tryk.

Hvis anvisningerne ikke overholdes, kan det medføre dødsfald eller alvorlig personskade.

W0285A

1. Flyt maskinen til en plan og fast overflade.
2. Hæv læsserredskabet, og monter sikkerhedsstøtten.
3. Placér graveaggregatet i positionen kørsel på vej.
4. Placér grebet til valg af køreretning og gearstang i neutral position.
5. Træk parkeringsbremsen for at sikre maskinen.
6. Stands motoren, og tag tændingsnøglen ud.
7. Åbn, og løft motorhjelmen.

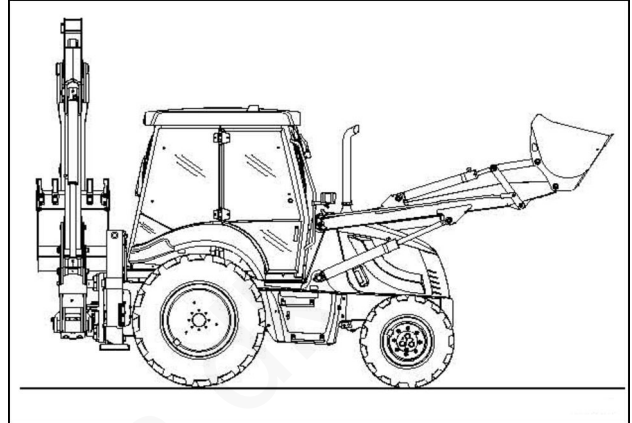

LEEN12T0566AA 1

8. Afmontér stikket (3) fra bunden af filteret.
9. Placér en beholder under forfilteret.
10. Åbn kun udluftningsskruen (1) på forfilteret, og aktivér håndpumpen (2), indtil brændstoffet strømmer frit ud af udluftningsskruen.
11. Det kræver normalt 35-45 pumpeslag at fylde brændstofledningerne og forfilteret.
12. Det tager ca. **30 s**.
13. Spænd udluftningsskruen.
14. Aftør forfilteret med en klud.
15. Tilslut det elektriske stik under forfilteret.
16. Start motoren. Motoren bør starte inden for **5 s**.
17. Sænk, og lås motorhjelmen.
18. Fjern sikkerhedsstøtten, og sænk læsserredskabet.

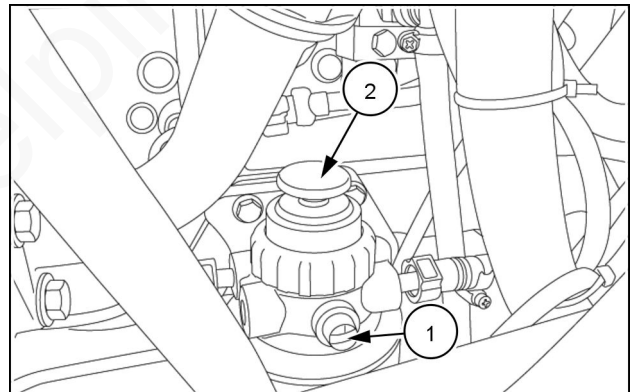

LEEN11T0355AA 2

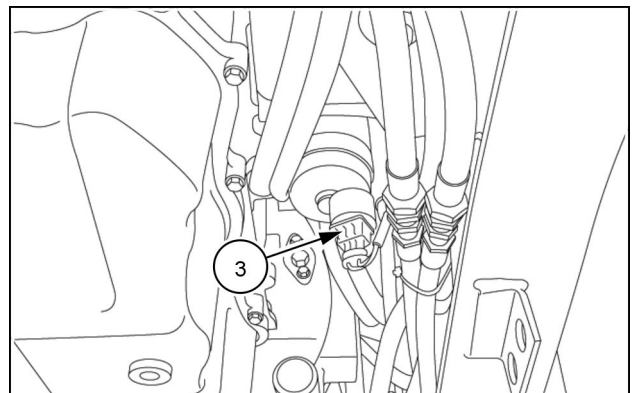

LEEN11T0370AA 3



## Luftfilterelement

I forbindelse med dette, eller når motoren er startet, kan advarselsslampen for tilstopning af luftfilter (1) blive tændt.

1. Hvis det er tilfældet, skal du kontrollere luftfilteret og dets elementer.
  - det primære filterelement kan rengøres, indtil det er nødvendigt at udskifte det.
  - sikkerhedsfilterelementet må ikke rengøres. Normalt skal det udskiftes ved hver tredje rengøring af det primære element.

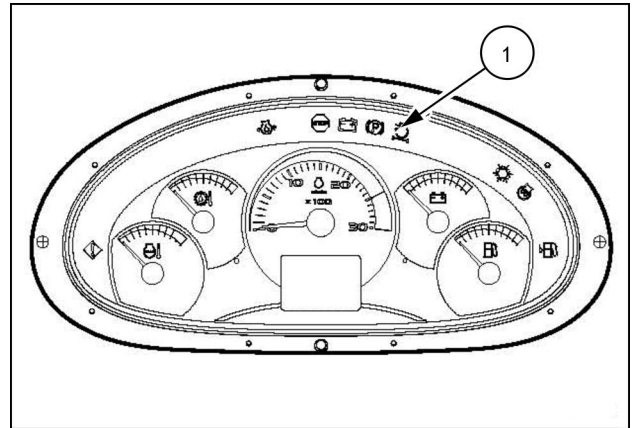

LEEN12T0582AA 1

3. Kør maskinen hen på en flad, plan flade.
4. Hæv læsserredskabet, og monter sikkerhedsstøtten.
5. Placér graveaggregatet i positionen kørsel på vej.
6. Sæt vendegearstangen og gearstangen i neutral position.
7. Træk parkeringsbremsen for at sikre maskinen.
8. Stands motoren, og tag tændingsnøglen ud.
9. Åbn, og løft motorhjælmen op.

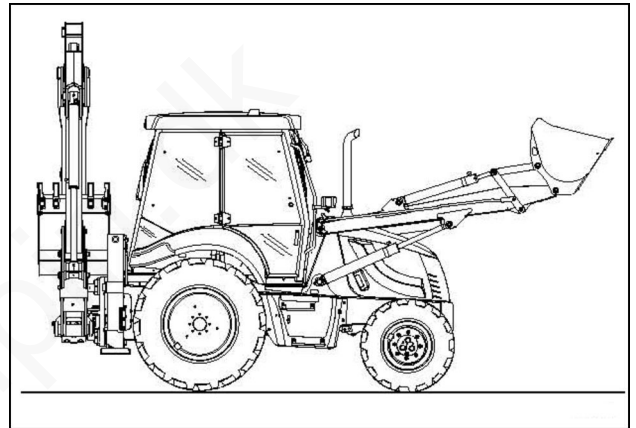

LEEN12T0566AA 2

### Primært filterelement

1. Afmonter filterdækslet.
2. Tag det primære filterelement **(1)** ud.

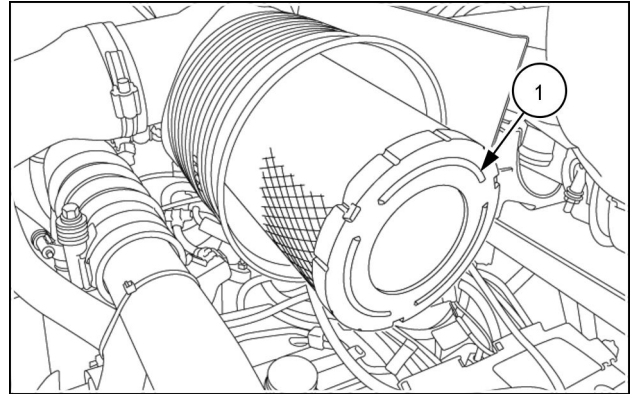

LEEN11T0403AA 3

### Kontrol af det primære filterelement

1. Udfør disse kontroller før montering af det primære filterelement.
2. Kontrollér filterelementet vha. en lommelygte.
3. Hvis du kan se lys fra ydersiden, er filteret beskadiget.
4. I dette tilfælde skal du straks udskifte det primære filterelement **(1)**.

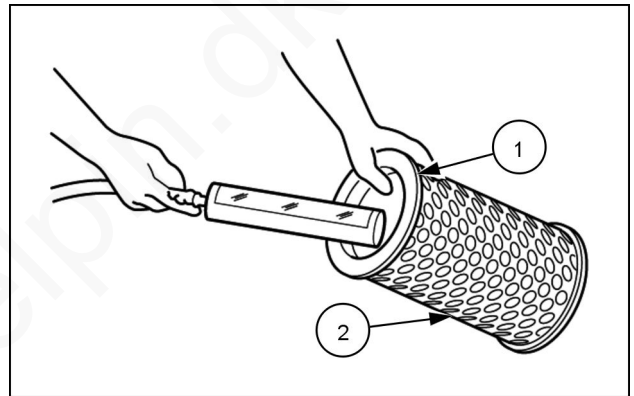

LEEN12T0477AA 4

5. Foretag en visuel inspektion af pakningen **(2)**. Hvis pakningen er beskadiget, skal det primære filterelement straks udskiftes.

### Rengøring af det primære filterelement

1. Rengør aldrig filterelementerne ved at slå eller banke på dem.
2. Filterelementet skal udskiftes, når det er rengjort tre gange eller en gang årligt.
3. Brug aldrig benzin eller brændbare væsker til rengøring af filterelementet.
4. Hvis filterelementet straks skal bruges igen, kan man benytte trykluft til rengøringen.
5. Trykke i dysen må ikke overskride **7 bar (102 psi)**.
6. Rengør først filterets overflade med ren trykluft, idet du blæser skråt ind udefra.
7. Blæs derefter elementet inderside ren.
8. Hold trykluftstudsens min. **3 cm (1.18 in)** væk fra filterelementets inderside.
9. Rengøringen er færdig, når der ikke længere kommer støv ud af filterelementet (**1**).

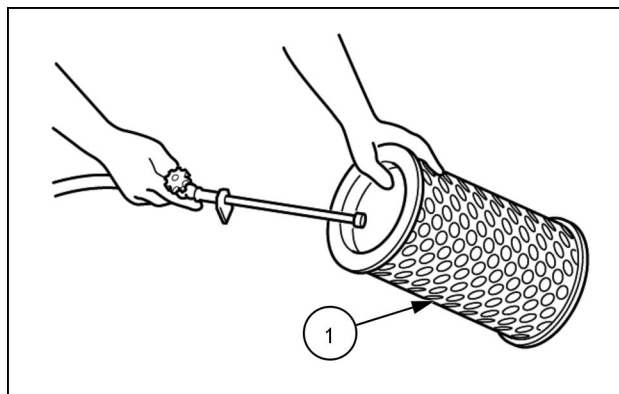

LEEN12T0479AA 5

### Udskiftning af det primære filterelement

1. Hvis du under kontrollen konstaterer, at filterelementet er beskadiget eller slidt.
2. Hvis du under kontrollen med lommelygten registrerer selv en ganske lille lysprække i filterelementet.
3. Hvis filterelementet allerede har været rengjort mindst tre gange.
4. Det er nødvendigt at udskifte det primære filterelement.
5. Vær yderst forsigtig, når du monterer det nye primære filterelement (**1**). Indsæt det omhyggeligt i filterhuset.
6. Sæt filterdækslet på.

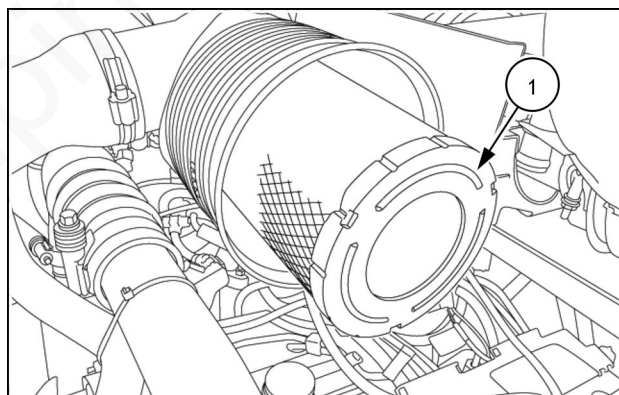

LEEN11T0403AA 6

## Sikkerhedsfilterelement

1. Sikkerhedsfilterelementet må ikke rengøres.
2. Udskift dette element, når det primære filterelement er blevet rengjort tre gange.
3. Løsn tre clips **(1)** rundt om filterdækslet **(2)**, og afmontér filterdækslet.

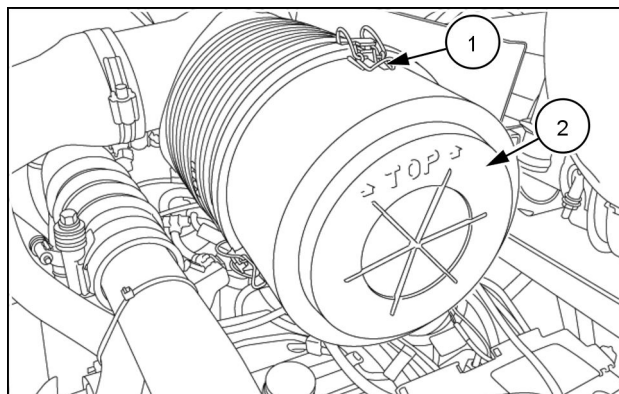

LEEN11T0402AA 7

4. Afmontér det primære filterelement **(3)** fra filterhuset.

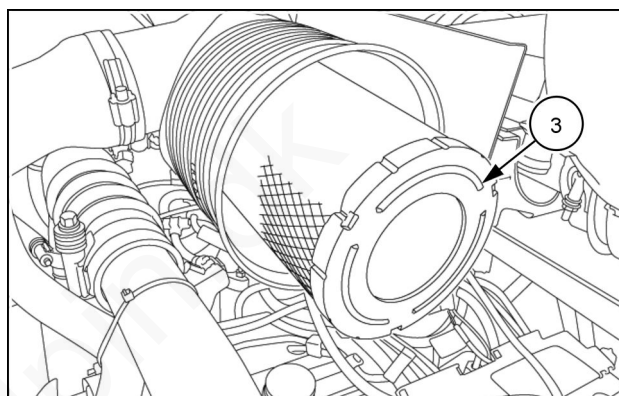

LEEN11T0403AA 8

5. Afmontér sikkerhedsfilterelementet **(4)**.
6. Rengør filterhusets inderside med en ren klud.
7. Montér det nye sikkerhedsfilterelement **(4)**.

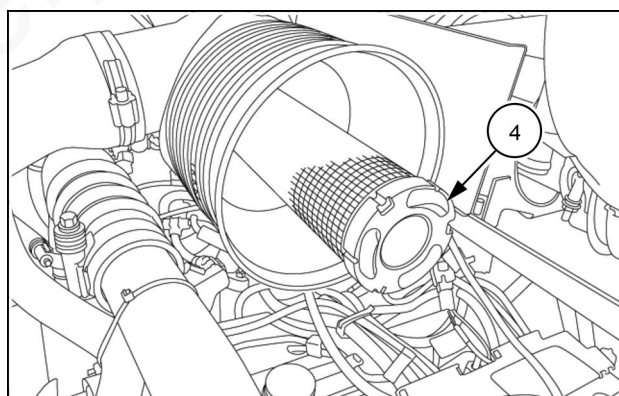

LEEN11T0404AA 9

8. Montér det primære filterelement **(3)**.
9. Genmontér filterdækslet **(2)**, og fastlås det med clipsen **(1)**.
10. Start motoren, lad den køre ved lav tomgang. Kontrollér, at advarselsslampen for tilstopning af luftfilter på instrumentpanelet i siden ikke lyser.

## Hjul og dæk

1. Flyt maskinen til en plan og fast overflade.
2. Placér grebet til valg af køreretning og gearstang i neutral position.
3. Træk parkeringsbremsen for at sikre maskinen.
4. Stands motoren.
5. Løsn møtrikkerne på det hjul, der skal afmonteres.
6. Start motoren.
7. Hæv maskinen vha. læsserredskabet eller de bageste støtteben, indtil det hjul, der skal afmonteres, ikke læn- gere berører jorden.
8. Stands motoren, og tag tændingsnøglen ud.
9. Læg kiler under de hjul, der ikke skal afmonteres, og som stadig står på jorden.
10. Akslen til det hjul, der skal afmonteres, skal under- støttes korrekt med blokke.
11. Løsn, og afmontér hjulmøtrikkerne.
12. Afmontér hjulet.
13. Montér et nyt hjul, og læg mærke til, hvordan dækmønsteret vender.
14. Genmontér, og tilspænd hjulmøtrikkerne til det an- givne tilspændingsmoment:
  - forhjulsmøtrikker (2WS) = **330 N·m (243 lb ft)**;
  - baghjulsmøtrikker (2WS) = **540 N·m (398 lb ft)**;
  - forreste og bageste hjulmøtrikker (4WS) = **700 N·m (516 lb ft)**.
15. Fjern kilerne fra hjulene.
16. Sænk maskinen.
17. Kontrollér dæktrykkene.
18. Pump dem mere op, hvis det er nødvendigt.

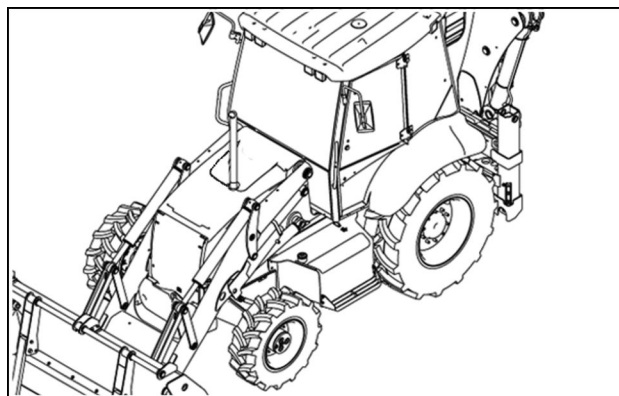

LEEN12T0480AA\_2 1

## Justering af forhjulstilspidsning

### Forhjulstilspidsning (2WS)

1. Forhjulstilspidsningen er forudindstillet, og justering er normalt ikke nødvendig.
2. Du skal dog jævnligt kontrollere, at den korrekte forhjulstilspidsning er opretholdt.

### Justering

1. Placér maskinen på et plant underlag, som ikke kan påvirke justeringen.
2. Sæt hjulene i ligeudstilling.
3. Mål hjultilspidsningen ved at kontrollere sporvidden mellem hjulfælgens forkant (**1**) og hjulfælgenes bagkant (**2**) i højde med hjulnavet.
4. Det korrekte mål for hjultilspidsning er **0 - 6 mm (0 - 24 in)**.

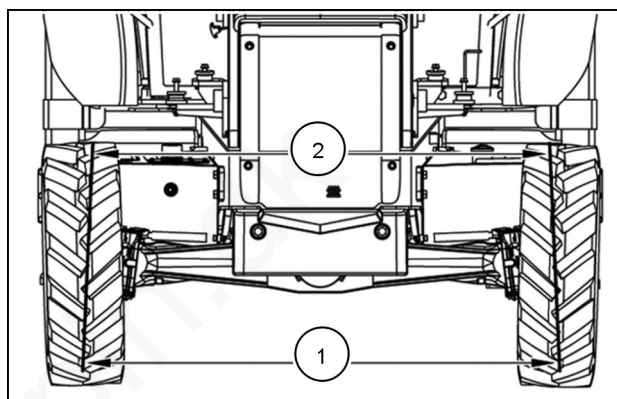

LEEN12T0481AA 2

5. Løsn låsemøtrikken (**3**) på hver hjulforbindelsesstang, og spænd møtrikken (**4**) med en skruenøgle, indtil hjultilspidsningen er korrekt.
6. Spænd låsemøtrikken (**3**), og kontrollér hjultilspidsningen igen.

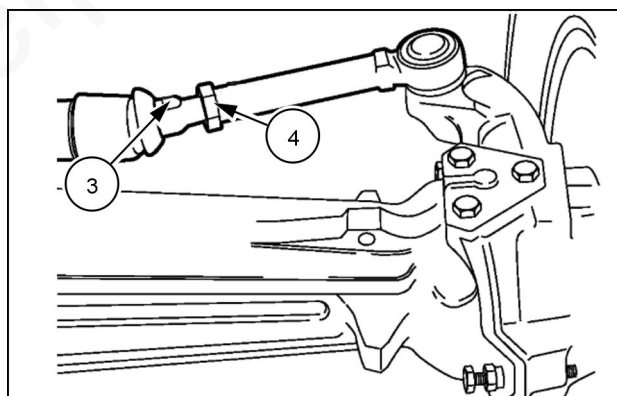

LEEN12T0482AA 3

## Hjultilspidsning for læsser og rendegraver (4WS)

1. For- og baghjulenes tilspidsning er forudindstillet, og justering er normalt ikke nødvendig.
2. Du skal dog jævnligt kontrollere, at den korrekte forhjulstilspidsning er opretholdt.

### Justering

1. Placér maskinen på et plant underlag, som ikke kan påvirke justeringen.
2. Maskinens hjul skal være indstillet til normal tohjulsstyring med hjulene i ligeudstilling.
3. Mål hjultilspidsningen ved at kontrollere sporvidden mellem hjulfælgens forkant **(1)** og hjulfælgenes bagkant **(2)** i højde med hjulnavet.
4. Det korrekte mål for hjultilspidsning er **0 - 2 mm (0 - 0.08 in)**.

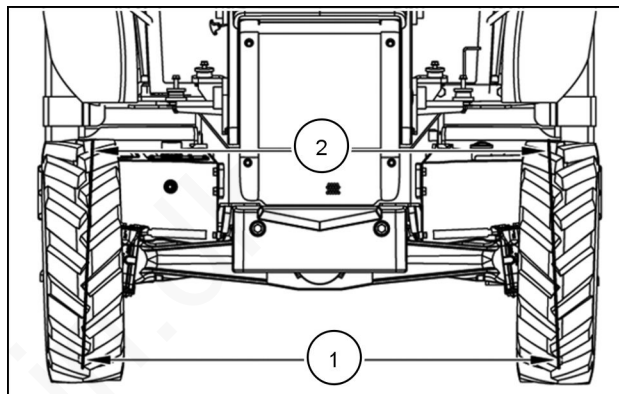

LEEN12T0481AA 4

5. Løsn låsemøtrikken **(3)** på hver hjulforbindelsesstang, og spænd møtrikken **(4)** med en skruenøgle, indtil hjultilspidsningen er korrekt.
6. Spænd låsemøtrikken **(3)**, og kontrollér hjulspidsningen igen.

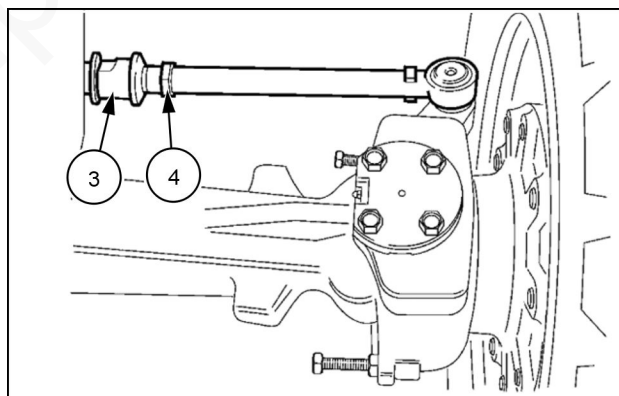

LEEN12T0482AA\_1 5

## Justeringskrue

7. Der er monteret fire justeringskrue (1) på akslen, to i hver side.
8. De to bageste skrue kan justeres, og de indstiller den minimale styrevinkel.
9. De to forreste skrue kan justeres, og de skal indstilles således, at dækkene ikke kommer i kontakt med maskinen ved fuldt styreudslag.
10. Justér ved at løsne låsemøtrikken (2) og spænde skrue (1) mod uret for at reducere hjulenes styrevinkel eller med uret, hvis styrevinklen skal øges.
11. Spænd låsemøtrikken (2) efter endt justering.

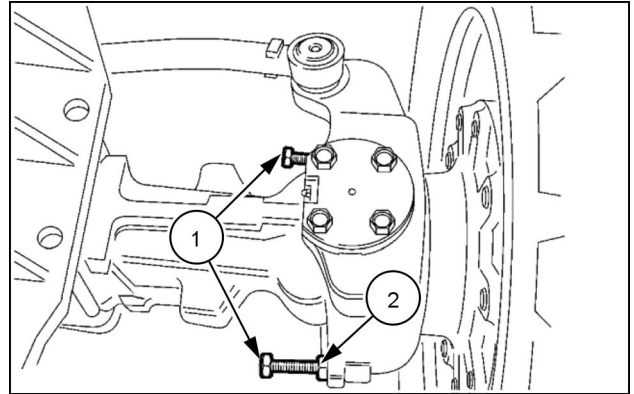

LEEN12T0483AA 6



## Parkeringsbremse

1. Bremskablets bevægelse **(1)** kan justeres vha. låsemøtrikken **(2)**.
2. Justér parkeringsbremsen, så den kan holde maskinen i tredje fremadgående gear ved en motorhastighed på 1700 rpm ved at løfte bremsegrebet op til det fjerde hak.

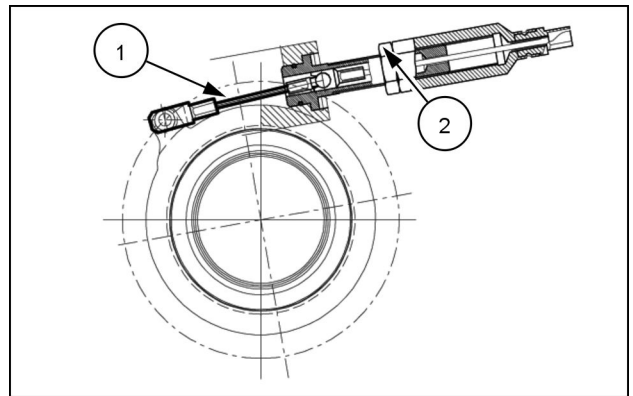

LEEN12T0484AA 1

www.delpin.dk

## Hydrauliksystem - trykudligning

### Udløsning af hydrauliktryk på maskiner med pilotstyring på rendegraverfunktionens betjeningsanordninger

1. Parkér maskinen på en fast, jævnt overflade.
2. Sæt alle transmissionsbetjeningsgreb i neutral position.
3. Aktivér parkeringsbremsen.
4. Sænk skovlen til jorden, men undlad at påføre tryk nedad, eller hæv læsserarmen, og aktivér læsserarmens sikkerhedsstøttebeslag.
5. Drej førersædet til positionen for rendegraverfunktion.
6. Placér rendegraverarmen i hvilestilling med svinglåsens stift i låst position. Hvis det er relevant, isættes en Extendahoe-låsestift. Du kan vælge til at lade rendegraverredskabet hvile på jorden.
7. Stands motoren.
8. Drej tændingskontakten til positionen ON (Til), men start IKKE motoren.
9. Tryk på den ende af kontakten til rendegraver- og stabilisatorstyring, der vender mod skiltet, for at aktivere alle rendegraverarmens betjeningsanordninger.

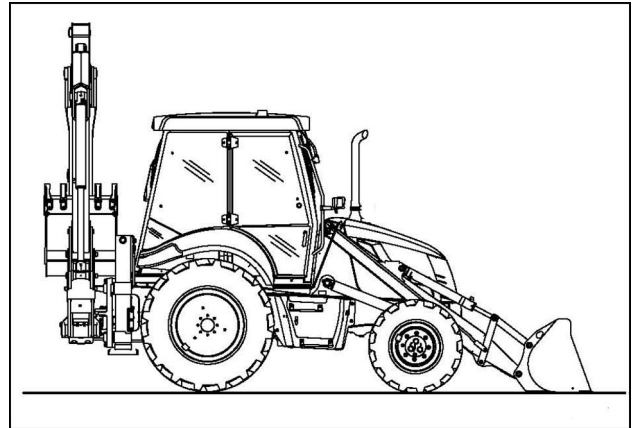

LEEN12T0568AA 1

**BEMÆRK:** Når du drejer kontakten til rendegraver- og stabilisatorstyring til positionen ON (Til), så vent ca. et halvt sekund, før stabilisatorerne, Extendahoe (hvis monteret) eller tovejs hjælpehydraulikken (hvis monteret) aktiveres. Hvis føreren forsøger at aktivere funktionerne uden at holde denne forsinkelse, vil disse ikke fungere. Sluk og tænd på strømkontakten, og vent på forsinkelsen.

10. Hvis maskinen er udstyret med combo-hjælpefunktioner, så aktivér tovejs-kontakten på højre panel.
11. Sluk og tænd for knapperne for tovejs-proportionalstyring på venstre pilotstyrede joystick.
12. Bevæg hvert af rendegraverarmens pilotstyrede joystick i en fuld cirkel, og stop i neutral position (i midten).

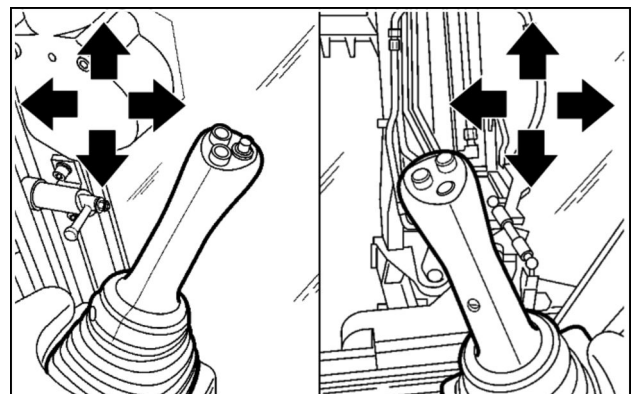

LEEN12T0487AA 2

13. Deaktivér kontakten til rendegraver- og stabilisatorstyring.
14. Drej førersædet til kørepositionen.

15. Drej hvert af læsserens styrejoystick i en fuld cirkel, og stop i neutral position (i midten).

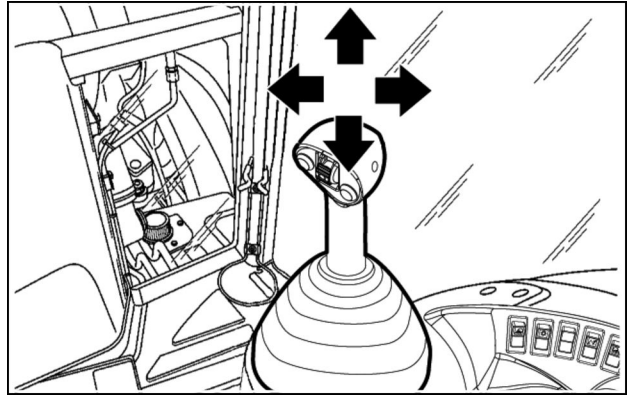

LEEN12T0485AA 3

16. Hvis det er relevant, så betjen kontakten til styring af skovlen.  
17. Drej tændingsnøglen til positionen OFF.

### Udløsning af hydraulisk tryk på maskiner med mekanisk styring på rendegraverfunktionens betjeningsanordninger

1. Parkér maskinen på en fast, jævnt overflade.
2. Sæt alle transmissionsbetjeningsgreb i neutral position.
3. Aktivér parkeringsbremsen.
4. Sænk skovlen til jorden, men undlad at påføre tryk nedad, eller hæv læsserarmen, og aktivér læsserarmens sikkerhedsstøttebeslag.
5. Drej førersædet til positionen for rendegraverfunktion.
6. Placér rendegraverarmen i hvilestilling med svinglåsens stift i låst position. Hvis det er relevant, isættes en Extendahoe-låsestift. Du kan vælge til at lade rendegraverredskabet hvile på jorden.
7. Stands motoren.
8. Drej tændingskontakten til positionen ON (Til), men start IKKE motoren.
9. Hvis maskinen er udstyret med combo-hjælpefunktioner, så aktivér tovejs-kontakten på højre sidepanel.
10. Sluk og tænd for det tovejs betjeningsgreb eller pedalen.
11. Flyt hver af rendegraverarmens styregreb i alle retninger, og slip derefter i neutral position.

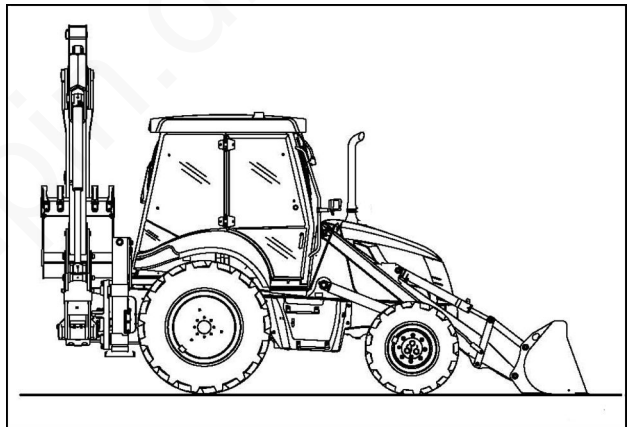

LEEN12T0568AA 4

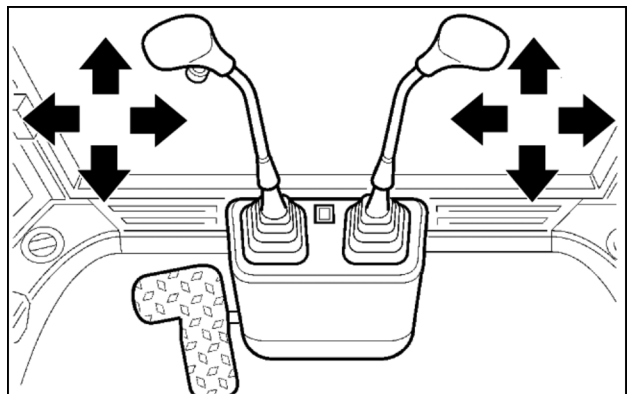

LEEN12T0486AA 5

12. Drej førersædet til kørepositionen.

13. Drej hvert af læsserens styrejoystick i en fuld cirkel, og stop i neutral position (i midten).

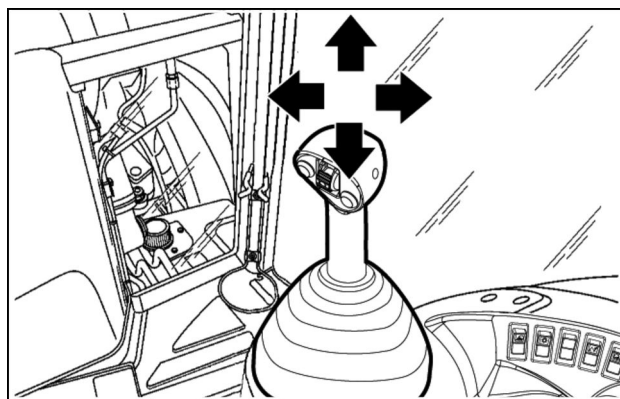

LEEN12T0485AA 6

14. Hvis det er relevant, så betjen kontakten til styring af skovlen.
15. Drej tændingsnøglen til positionen OFF.

### Hydraulikfittings og -ledninger - udskiftning

1. Inden de hydraulikfittings og -ledninger udskiftes, skal du tage trykket af hydrauliksystemet.
2. Beskadigede eller utætte ledninger skal udskiftes med nye ledninger.
3. Anvend originale reservedele, der er specialkonstrueret til de nødvendige funktioner.
4. Genmonter aldrig brugte ledninger eller fittings.
5. Den aftappede olie eller affald indeholdende olie skal bortskaffes miljømæssigt forsvarligt. Hæld det ikke ud på jorden eller i vandløb.
6. De hydrauliske ledninger skal udskiftes efter seks års brug. På den måde forebygger man, at der sker alvorlige fejl.
7. Spænd fittings til de foreskrevne tilspændingsmomenter.

## Pærer

**NB:** Berør **ALDRIG** en halogenpære med fingrene. Brug altid en ren klud, når du håndterer en halogenpære.

### Belysning i førerhuset

1. Afmonter linsen (1) ved at dreje den 90° gennem det midterste hul.
2. Fjern pæren (2), og monter en pære med samme effekt.
3. Monter dækslet (1) igen.  
Pærens effekt: **10 W**

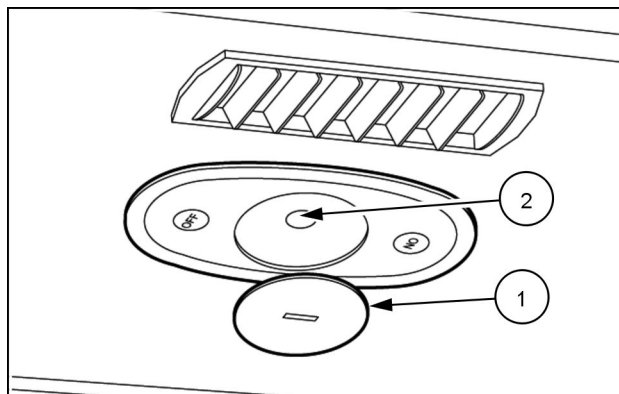

LEEN12T0488AA 1

### Fjernlys og positionslys

1. Afmonter de fire skruer, afmonter monteringsrammen, og afmonter lygteenheden.
2. Afmonter stikket fra lygtesoklen. Vip klipsene tilbage, fjern den defekte pære, og udskift den med en pære med samme effekt.
3. Hvis positionslysets pære er defekt, skal den udskiftes med en pære med samme effekt.
4. Monter lygteenheden. Monter monteringsrammen og de fire skruer.  
Pærens effekt - pære i positionslys: **4 W**  
Pærens effekt - forlygter: **60/55 W**

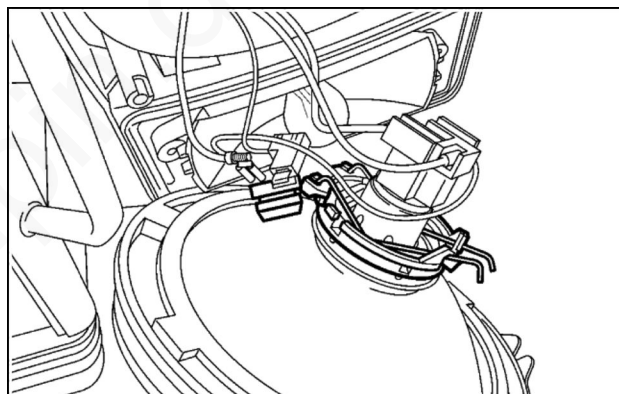

LEEN12T0489AA 2

### Forreste sideblink

1. Afmonter de to skruer, og afmonter linsen.

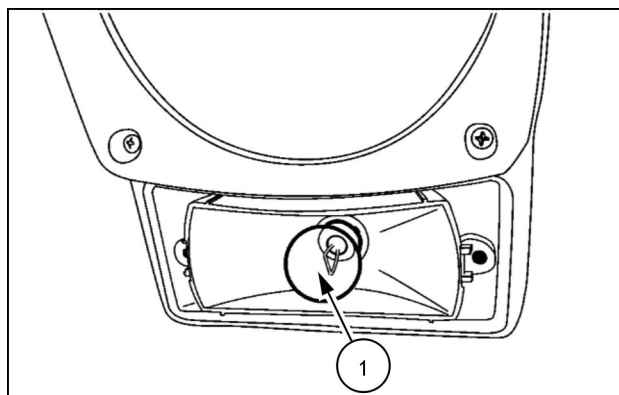

LEEN12T0490AA 3

**Baglygter (sideskift)**

1. Afmontér de to skruer, og afmontér linsen.
2. Fjern pærerne (1), og montér pærer med samme effekt.
3. Montér linserne og de to skruer.  
Pærens effekt - blinklys: **21 W**  
Pærens effekt - stoplygter - positionslys **21 W - 5 W**

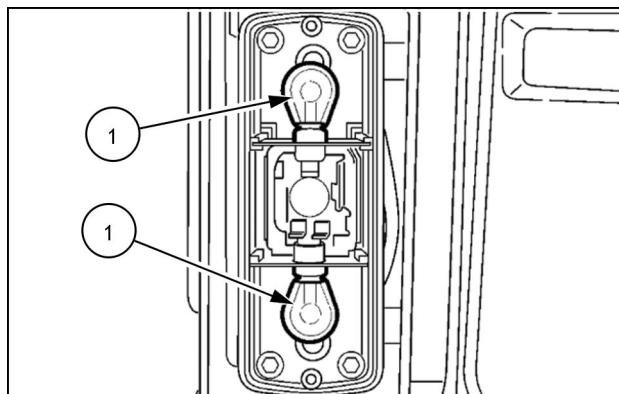

LEEN12T0491AA 4

**Forreste og bageste arbejdslygter**

1. Afmontér skruerne, og tag lygteenheden af.
2. Fjern klipsen og pæreholderen. Fjern pæren, og montér en pære med samme effekt.
3. Montér pæreholderen og klipsen.
4. Montér lygteenheden og skruerne.  
Pærens effekt: **55 W**

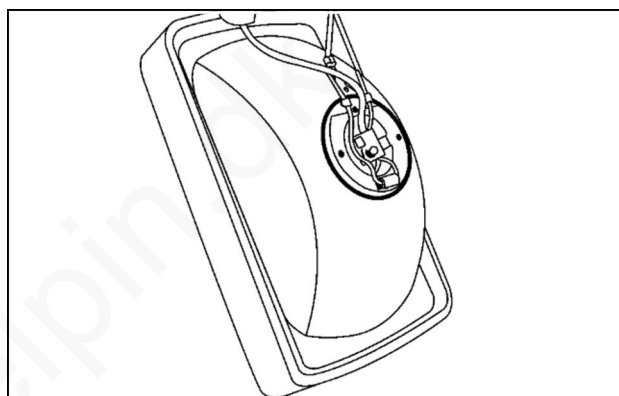

LEEN12T0492AA 5

**Nummerpladelys (specifikt for nogle lande)**

1. Afmontér de to skruer, og afmontér linsen.
2. Fjern pærerne, og montér pærer med samme effekt.
3. Montér linserne og de to skruer.  
Pærens effekt: **10 W**

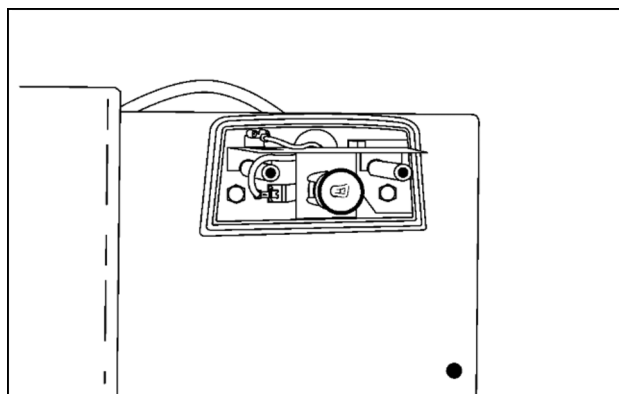

LEEN12T0493AA 6

### Rotorblink (ekstraudstyr)

1. Skru linserne af, fjern pæren, og monter en pære med samme effekt. Montér linsen.  
Pærens effekt: **55 W**

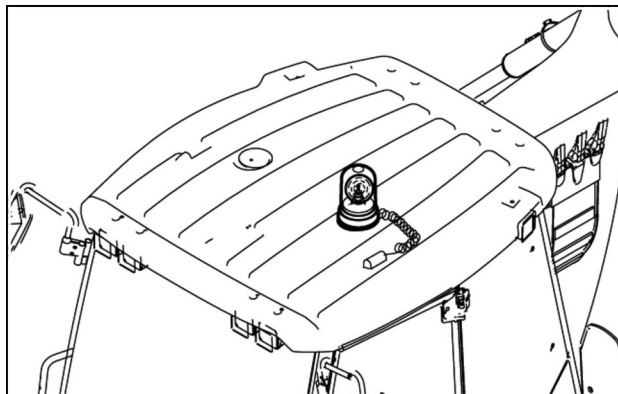

LEEN12T0494AA 7

www.delpin.dk

## Sikringer og relæer

**NB:** Udskift aldrig en sikring med en sikring af anden klassificering.

Sikrings- og relæenheden er placeret under instrumentpanelet i siden.

I nærheden af sikrings- og relæenheden findes endnu en sikring:

**5 A** sikring: fejlfinding, kontakt til at rulle op og ned i menu, kontakt for adgang til menu og (+30) tyverisikring.

I nærheden af sikrings- og relæstyreenheden findes en boks med 6 sikringer:

Sikring F1 **5 A**: +30 fejlfinding.

Sikring F2 **15 A**: sidearbejdslygter.

Sikring F3 **3 A**: kontakt og forsyning til instrumentpanel i siden.

Sikring F4 **7.5 A**: rendegraverlynkobling.

Sikring F5 **7.5 A**: ride control, forreste instrumentpanel, låseventiler.

Sikring F6: ledig.

Hovedsikringen er i batterirummet.

**80 A** sikring: beskyttelse mellem batteri og maskinens elektriske system.

**30 A** sikring: blæsermotorens 3. hastighed (hvis monteret).

**30 A** sikring: ECU-styreenhed.

**10 A** sikring: airconditionsystem (hvis monteret).

**5 A** sikring: brændstofforfilter.

Relæer af typen No. 3: start.

Relæ: airconditionsystem (hvis monteret).

Placeret under sædets sokkel:

**25 A** sikring: blæsemotor (hvis monteret), 3. hastighed.

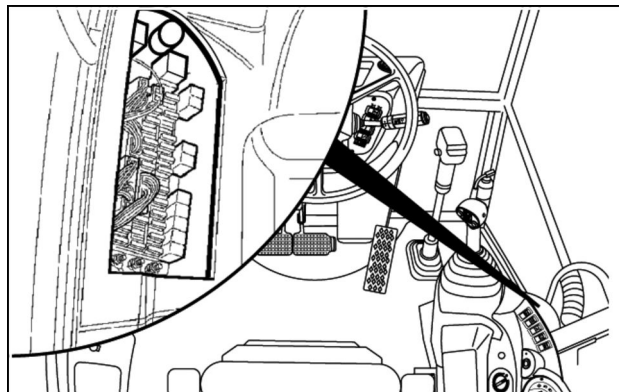

LEEN12T0495AA 1

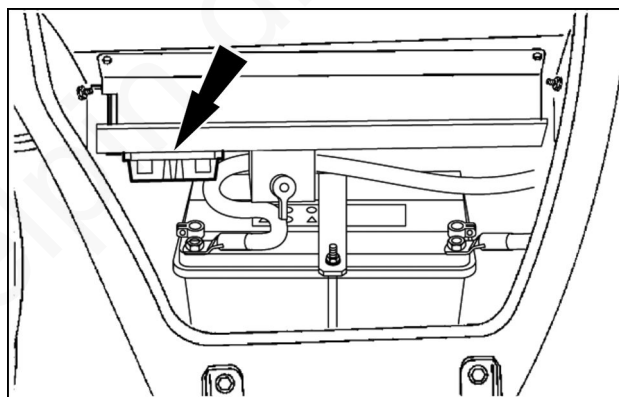

LEEN12T0496AA 2

**BEMÆRK:** Der er adgang til denne sikring, når sædet afmonteres.



**Sikringer og relæer - Power Shuttle-førerhus (2WS)****Sikringer**

Sikring nr.	Effektklasse	Funktion
F1A	<b>15 A</b>	Bagrudevisker og -sprinkler
F1B	<b>7.5 A</b>	(+15) tyverisikring, (+15) ECU-strømforsyning
F1C	<b>10 A</b>	Bremselyskontakt
F2A	<b>15 A</b>	Strømforsyning til instrumentpanel, pneumoelektrisk sæde, hastighedssensor, opstart
F2B	<b>15 A</b>	Klimaanelæg
F2C	<b>15 A</b>	Fjernstyring
F3A	<b>3 A</b>	Bageste venstre/forreste højre positionslys, baggrundsls i instrumentpanel
F3B	<b>3 A</b>	Bageste venstre/forreste højre positionslys, nummerpladelys
F3C	<b>10 A</b>	Kontakt for forreste arbejdslygte, kontakt for sidearbejdslygte, håndtag til 4x1-skovl
F4A	<b>5 A</b>	Fremadkørsel, bakkørsel, bakalarm, gearstang
F4B	<b>10 A</b>	Knap til graveaggregatets hammer, sensor + magnetventil for skovl vandret, transmissionsafbryderknap og differentialespærreknap
F4C	<b>10 A</b>	Graveaggregatets redskabslås, graveaggregatets transportlås, kontakt for bageste arbejdslygte
F5A	<b>15 A</b>	Relæ for yderste forreste arbejdslygte
F5B	<b>10 A</b>	Nærlys
F5C	<b>15 A</b>	Fjernlys
F6A	<b>15 A</b>	Roterblink
F6B	<b>7.5 A</b>	(+15) strømforsyning til katastrofeblink
F6C	<b>7.5 A</b>	Håndhammer, 4WD
F7A	<b>10 A</b>	(+30) strømforsyning til katastrofeblink, horn
F7B	<b>10 A</b>	Elektrisk stik, radio, taglygte
F7C	<b>6 A</b>	Forrudevisker
F8A	<b>15 A</b>	Yderste bageste arbejdslygter
F8B	<b>15 A</b>	Yderste forreste arbejdslygter
F8C	<b>15 A</b>	Inderste bageste arbejdslygter

**Relæer**

K1	Relæ for styring af fremad-/bakkørsel
K3	Startrelæ
K4	Relæ for magnetventil for skovl vandret
K5	Relæ for nær- og fjernlys
K6	Relæ for yderste forreste arbejdslygte
K7	Relæ for yderste bageste arbejdslygte
K8	Relæ for inderste forreste arbejdslygte
K9	Relæ for inderste bageste arbejdslygte
K10	Relæ for bakkørsel
K11	Relæ for fremadkørsel
K12	Afviserblink

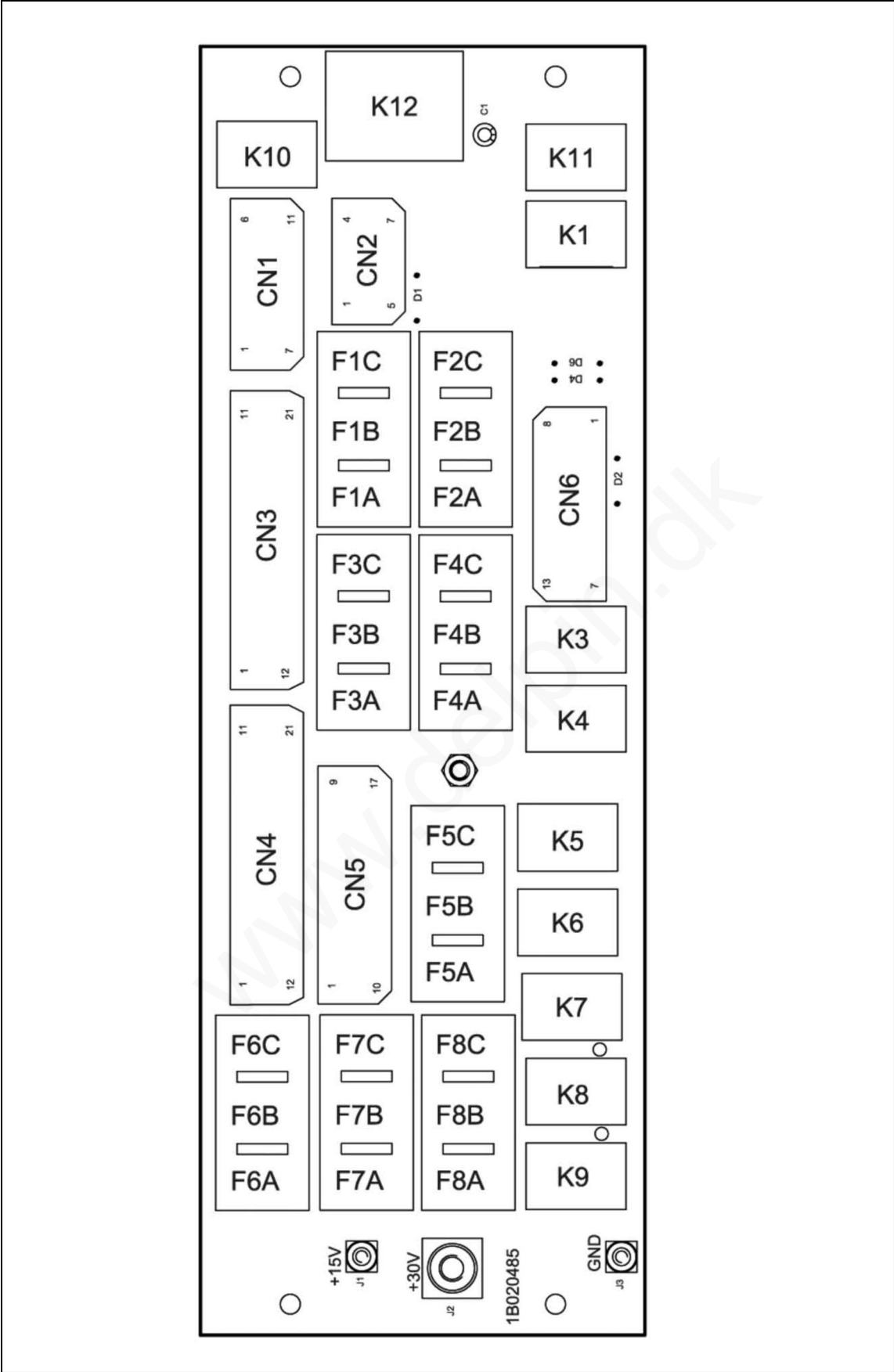

**Sikringer og relæer - Powershift-førerhus (elektronisk motor - 4WS)****Sikringer**

Sikring nr.	Effektklasse	Funktion
F1A	<b>15 A</b>	Bagrudevisker og -sprinkler
F1B	<b>7.5 A</b>	Motorstop, (+15) tyverisikring, (+25) ECU-strømforsyning
F1C	<b>10 A</b>	Trax-styreenhed + firehjulstræk, kontakt for automatisk/manuel afbrydelse af transmission
F2A	<b>15 A</b>	Strømforsyning til instrumentpanel i siden, pneumoelektrisk sæde, opstart
F2B	<b>15 A</b>	Klimaanlæg
F2C	<b>15 A</b>	Fjernstyring
F3A	<b>3 A</b>	Bageste venstre/forreste højre positionslys, baggrundslys i instrumentpanel
F3B	<b>3 A</b>	Bageste venstre/forreste højre positionslys, nummerpladelys
F3C	<b>10 A</b>	Kontakt for forreste arbejdslygte, kontakt for sidearbejdslygte, håndtag til 4x1-skovl
F4A	<b>7.5 A</b>	Stoplygter, Trax-styreenhed
F4B	<b>10 A</b>	Knap til graveaggregatets hammer, magnetventil til skovl vandret + sensor, transmissionsafbryderknap
F4C	<b>10 A</b>	Graveaggregatets redskabslås, graveaggregatets transportlås, kontakter til bageste arbejdslygte
F5A	<b>15 A</b>	Relæ for yderste forreste arbejdslygte
F5B	<b>10 A</b>	Nærlys
F5C	<b>15 A</b>	Fjernlys
F6A	<b>15 A</b>	Roterblink
F6B	<b>7.5 A</b>	(+15) strømforsyning til katastrofeblink
F6C	<b>7.5 A</b>	(+15) forsyning til gearstang
F7A	<b>10 A</b>	(+30) strømforsyning til katastrofeblink, horn, tyverisikring
F7B	<b>10 A</b>	Elektrisk stik, radio, taglygte
F7C	<b>3 A</b>	Forrudevisker
F8A	<b>15 A</b>	Yderste bageste arbejdslygter
F8B	<b>15 A</b>	Yderste forreste arbejdslygter
F8C	<b>15 A</b>	Inderste bageste arbejdslygter

**Relæer**

K1	Modstand 1/4 W OHM
K1A	Blinklysrelæ <b>12 V</b>
K3	Startrelæ
K4	Relæ for magnetventil for skovl vandret
K5	Relæ for nær- og fjernlys
K6	Relæ for yderste forreste arbejdslygte
K7	Relæ for yderste bageste arbejdslygte
K8	Relæ for inderste forreste arbejdslygte
K9	Relæ for inderste bageste arbejdslygte
K10	Ekstraudstyr
K11	Relæ for afviserblink

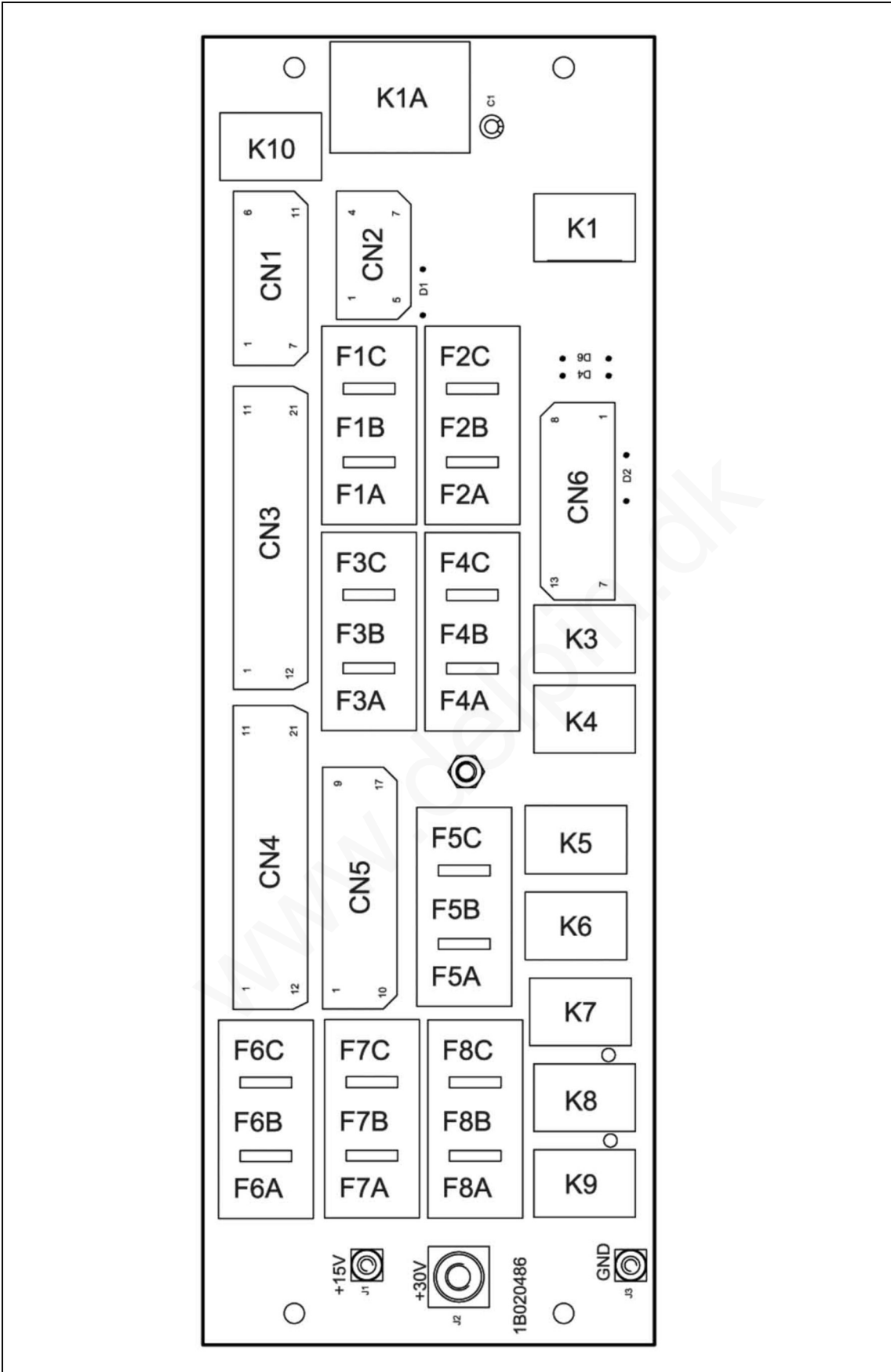

## Sikring og relæ for forreste konsols motorstyreenhed (ECU)

1. Afmonter dækslet (1) fra ratstammens beklædning.

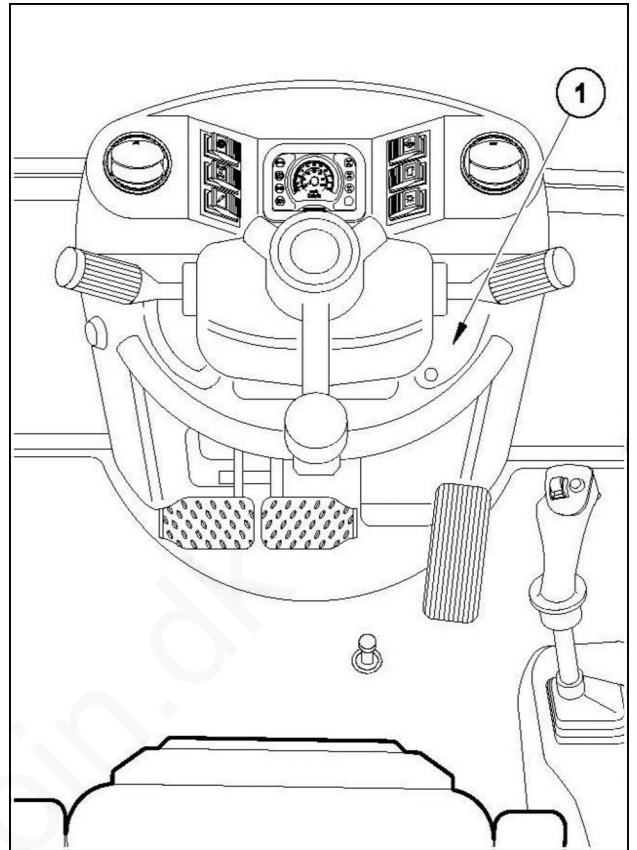

LEEN12T0609FF 5

Sikrings- eller relæreference	Betegnelse
(1)	ECU B+ relæ
(2)	ECU B+ <b>20 A</b> sikring
(3)	ECU B+ <b>7.5 A</b> sikring
(4)	LAMBDASENSOR B+ <b>7.5 A</b> sikring

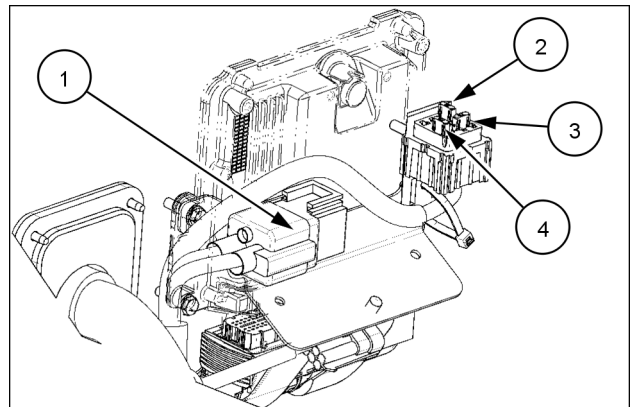

RAPH12TLB0016BA 6

**Sikringer og relæer - motorrummets højre side**

Sikrings- eller relæreference	Betegnelse
(1)	Startrelæ
(2)	Relæ for airconditionsystem
(3)	Sikring, airconditionsystem <b>40 A</b>
(4)	Motorens startmotor <b>30 A</b>
(5)	Relæ for motorens startmotor

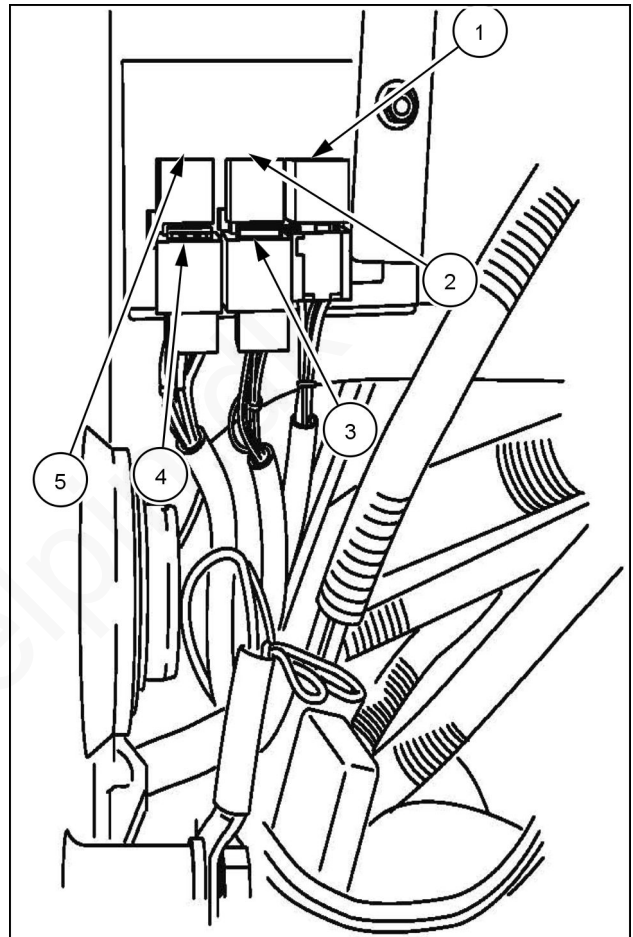

LEEN12T0537BA 7

## Telematiksystemets sikringer (hvis monteret)

**BEMÆRK:** Hvis din maskine er udstyret med et Telematics-system, vil den være forsynet med to ekstra 5 A placeringer for sikringer.

1. Den første placering for sikringer.
  - A. Afmonter kombiinstrumentpanelet.
  - B. Find sikringen **5 A** i ledningsnettet.
  - C. Afmonter sikringspaneldækslet (**1**).
  - D. Kontrollér sikringen **5 A** og udskift den om nødvendigt.

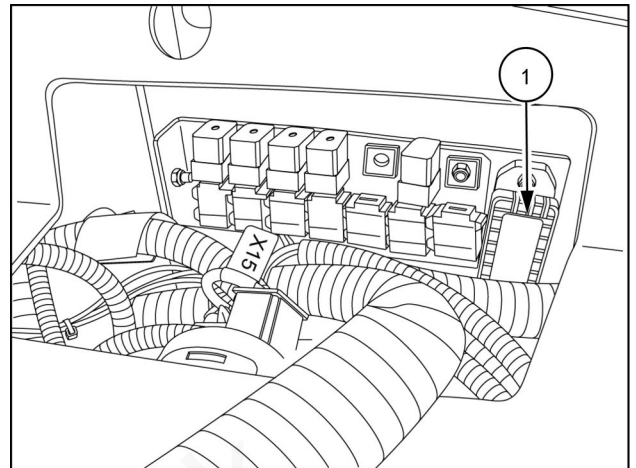

RAIL13TLB0209BA 1

2. Den anden placering for sikringer.
  - A. Afmonter batteridækslet.
  - B. Find sikringen **5 A** i ledningsnettet.
  - C. Afmonter sikringspaneldækslet (**1**).
  - D. Kontrollér sikringen **5 A** og udskift den om nødvendigt.

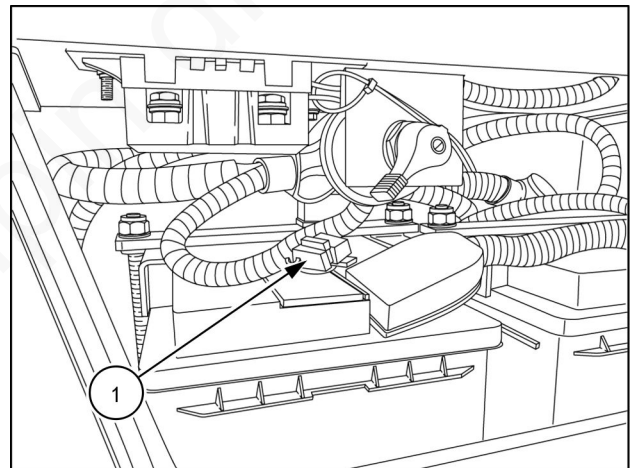

RAIL13TLB0099BA 2

## Af- og påmontering af batteri

**⚠ ADVARSEL**

Fare for elektrisk stød!

Undlad at bytte om på batteriterminalerne. Tilslut de positive kabelklemmer til de positive (+) terminaler og de negative kabelklemmer til de negative terminaler (-).

Hvis anvisningerne ikke overholdes, kan det medføre dødsfald eller alvorlig personskade.

W0262A

**⚠ ADVARSEL**

Batterigas kan eksplodere!

For at forebygge en eksplosion: 1. Frakobl altid det negative (-) batterikabel først. 2. Tilslut altid det negative (-) batterikabel sidst. 3. Batteripolerne må ikke kortsluttes med metalgenstande. 4. Der må ikke svejdes, slibes eller ryges i nærheden af et batteri.

Hvis anvisningerne ikke overholdes, kan det medføre dødsfald eller alvorlig personskade.

W0011A

**NB:** Rør ALDRIG batteriterminalerne med hænderne. Dette kan forårsage elektrolyse i menneskekroppen og skade livsvigtige organer.

1. Flyt maskinen til en plan og fast overflade.
2. Sænk læsseskovlen ned på jorden.
3. Placér rendegraverredskabet i positionen kørsel på vej.
4. Placér grebet til valg af køreretning og gearstang i neutral position.
5. Træk parkeringsbremsen for at sikre maskinen.
6. Stands motoren, og tag tændingsnøglen ud.
7. Placér batterikontakten (1) i positionen OFF (2).

**BEMÆRK:** Vent mindst 60 sekunder efter, at du har standet motoren, inden batterikontakten sættes i positionen OFF. Dette giver maskinens styreenheder mulighed for at lukke korrekt ned.

8. Afmontér beslaget (6) uden at frakoble batterikablerne.
9. Afmontér terminaldækslerne, og frakobl kablerne, først fra den negative terminal (1) og derefter fra den positive terminal (2).
10. Afmontér møtrikkerne og spændskiverne (3), klemmestykket (4) og beslagene (5), og afmontér det gamle batteri.
11. Montér det nye batteri.
12. Montér beslagene (5), klemmestykket (4) og spændskiverne og møtrikkerne (3).
13. Rengør kablerne og de tilslutningsterminalerne, og smør dem med smørefedt.
14. Tilslut kablerne, først til den positive terminal (2), og derefter til den negative terminal (1). Montér terminaldækslerne.
15. Genmontér beslaget til batteriets hovedkontakt (6).

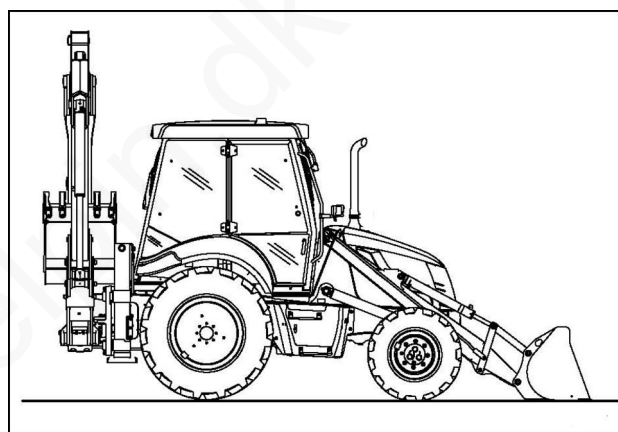

LEEN12T0568AA 1

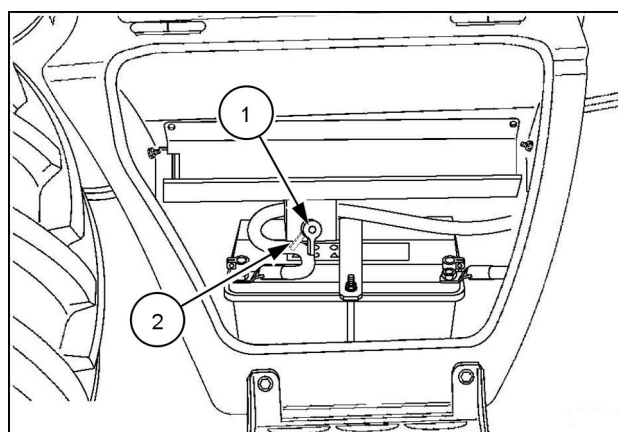

LEEN12T0578AA\_2 2



## Stabilisatorer (sideskift) - kontrol af spillerum og justering

1. Flyt maskinen til en plan og fast overflade.
2. Sænk læsseskovlen ned på jorden.
3. Placér grebet til valg af køreretning og gearstang i neutral position.
4. Træk parkeringsbremsen for at sikre maskinen.
5. Hæv støttebenene.
6. Hæv først maskinen i den ene side og derefter i den anden side ved hjælp af graveaggregatet.
7. Sænk støttebenene et ad gangen med **550 mm (21.6 in)**.
8. Kontrollér, at spillerummet mellem støttebenene og rammen er inden for **2.50 - 3.50 mm (0.10 - 0.14 in)**.
9. Hvis spillerummet overstiger **3.5 mm (0.14 in)**, er det nødvendigt at afmontere skruerne **(2)** og afmontere en afstandsskive **(1)**.
10. Tilspænd igen skruerne **(2)** til et tilspændingsmoment på **140 N·m (103.25 lb ft)**.

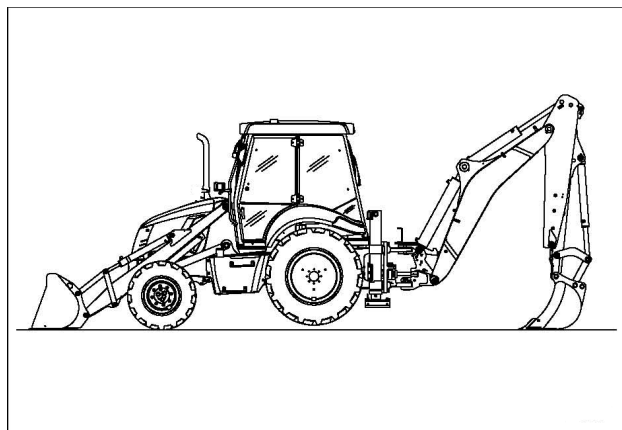

LEEN12T0584AA 1

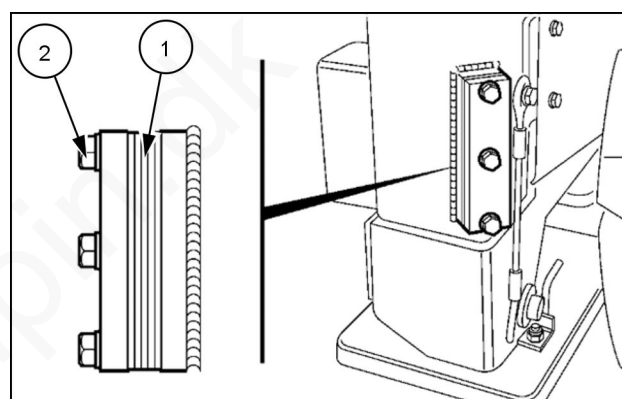

LEEN12T0500AA 2

## Teleskopskovl (hvis monteret)

1. Sørg for, at drænporten (1) i enden af gravearmen holdes fri for at forhindre, at der samler sig vand inde i enheden.
2. Kontrollér hullet for spor af hydraulikolie, hvilket kan være tegn på et tryktab i cylinderen.

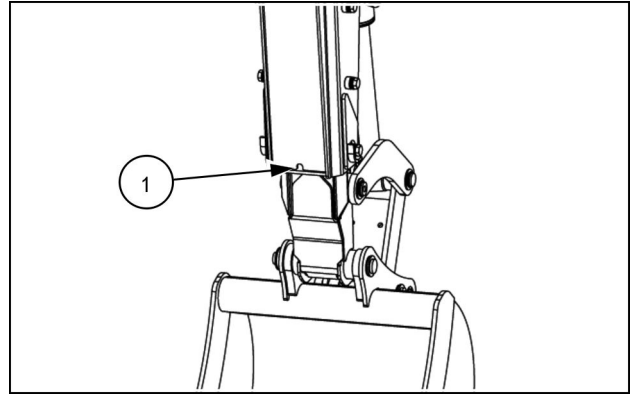

LEEN12T0501AA 1

www.delpin.dk

## Skovltænder - udskiftning

### Læsseskovl

1. Flyt maskinen til en plan og fast overflade.
2. Anbring læsseskovlen således, at skovlens tænder kan udskiftes.
3. Placér grebet til valg af køreretning og gearstang i neutral position.
4. Træk parkeringsbremsen for at sikre maskinen.
5. Stands motoren, og tag tændingsnøglen ud.
6. Løsn, og afmontér skruerne (2) sammen med møtrikkerne (3).
7. Tag tanden (1) ud.
8. Rengør området omkring tanden.
9. Montér den nye tand (1).
10. Skru skruerne (2) og møtrikkerne (3) i, og spænd dem.

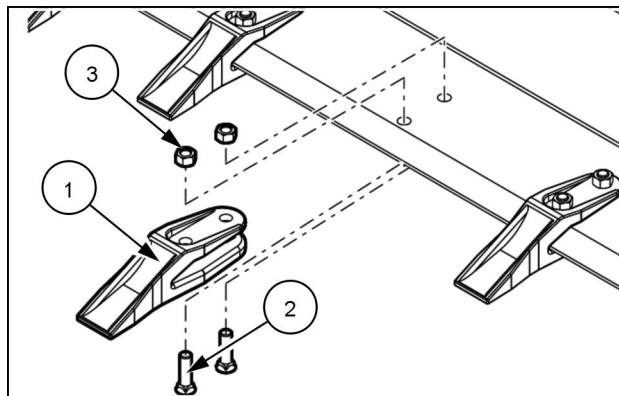

LEEN12T0502AA 1

### Rendegraverens skovl

11. Flyt maskinen til en plan og fast overflade.
12. Anbring graveaggregatet således, at skovlens tænder kan udskiftes.
13. Placér grebet til valg af køreretning og gearstang i neutral position.
14. Træk parkeringsbremsen for at sikre maskinen.
15. Stands motoren, og tag tændingsnøglen ud.

**NB:** Sørg for, at der ikke befinder sig personer i linje med hverken tandholderen eller tanden i tilfælde af, at disse dele udskydes under afmonteringen. Under afmonteringen af tanden kan såvel tandholderen som tanden uventet blive skudt ud og ved et uheld ramme personer i nærheden. Flyvende metalspåner kan ramme personer og forårsage kvæstelser.

16. Afmontér tandholderen (2) ved hjælp af en hammer og mejsel.
17. Afmontér tanden (1) fra tandholderen (3).
18. Rengør tandholderen indvendigt for at fjerne eventuelt snavs eller rust.
19. Indsæt en ny tand (1) i tandholderen (3).
20. Lås den nye tand ved at montere tandholderen (2).

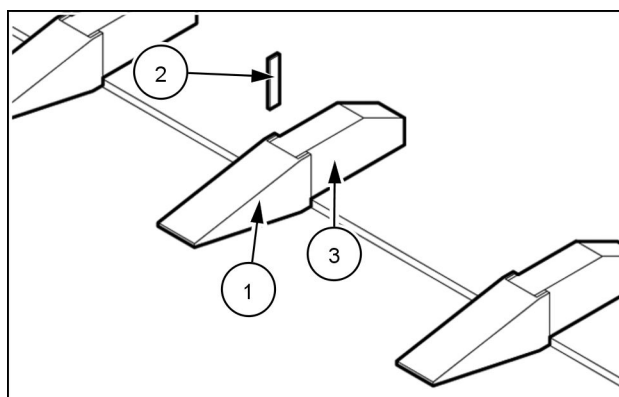

LEEN12T0504AA 2

## Læsserskovl - selvnivellerende justering

### Modeller uden lige læsserarm

1. Anordningen "retur-til-gravning" er en elektronisk aktiveret funktion, der giver føreren mulighed for automatisk at sætte skovlen tilbage i vandret graveposition til endnu en arbejds cyklus med en enkel bevægelse af betjeningsgrebet (3).
2. Når skovlen rulles fremad for at tømme den, slutes det elektriske retur-til-gravning-kredsløb, og der sættes strøm til magnetventilen på skovlens spole.
3. Når betjeningsgrebet til læsserskovlen (3) bevæges diagonalt mod venstre til positionen retur-til-gravning (2), holder elektromagneten skovlens spole i tilbagerullet position, indtil skovlen er i vandret graveposition, hvorpå indikatoren på skovlforbindelsens stang passerer foran sensoren, hvilket deaktiverer elektromagneten på skovlens spole, så spolen kan returnere til neutral position.

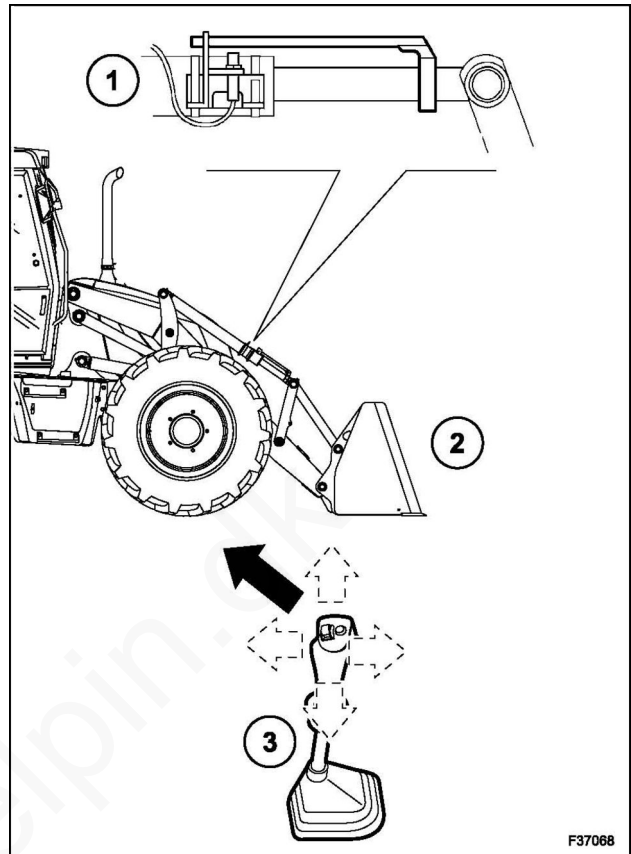

F37068

LEEN12T0585AA 1

### Justering af sensor for retur-til-gravning

1. Retur-til-gravning-systemet består af en elektromagnet monteret på læsserskovlens styreventilspole, en sensor (1) monteret oven på læsserarmen og en viser fastgjort på røret til skovlens selvnivellerende forbindelsesled.
2. Placér skovlen på jorden i den foretrukne graveposition.
3. Kontroller, at målene for **88.5 mm (3.48 in)** og **7.5 mm (0.29 in)** bevares som vist.
4. Sørg for, at sensorens forside (1) er **6 mm (0.23 in)** fra stangen (2).
5. Som visuel hjælp til føreren kan denne, når han sidder i førerhuset, se viseren på læsserarmen og justere den i forhold til viseren på retur-til-gravning-forbindelsesledet når læsserarmene sænkes, og skovlen er i vandret graveposition.

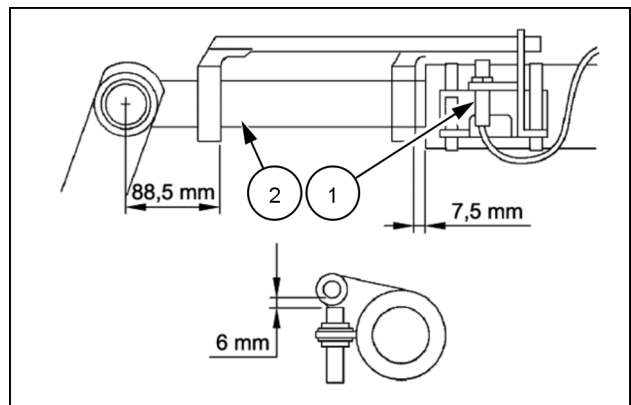

LEEN12T0511AA 2

## OPMAGASINERING

### Maskinopbevaring

Hvis maskinen skal stå ubenyttet i mere end 30 dage, skal du gøre følgende:

1. Vælg en placering, hvor maskinen kan opbevares overdækket, eller dæk maskinen med en vandtæt presenning.
2. Rengør maskinen grundigt, og rengør motoren med en højtryksrensers.
3. Undgå rust ved at male alle overflader af maskinen, hvor malingen er skallet af.
4. Kontrollér maskinen for slidte eller beskadigede dele og udskift dem, hvis det er nødvendigt.
5. Smør maskinen, og tøm transmissionen, hydraulikolie-tanken, bagakslen og motoren. Fyld op med de korrekte olietyper.
6. Kontrollér kølervæskestanden. Hvis maskinen er inden for **100 h** før den planlagte vedligeholdelse efter **2000 h**, eller inden for 2 måneder før den planlagte vedligeholdelse efter 2 år, skal du foretage de foreskrevne vedligeholdelsesopgaver.
7. Betjen læsserredskabet, så alle læssercylindre er trukket helt ind, og lad skovlen hvile på en træblok.
8. Placér graveaggregatet i positionen kørsel på vej.
9. Lad motoren køre, indtil den opnår driftstrykket, og stands den derefter og betjen alle hydrauliske greb for at udligne resttrykket i de hydrauliske kredsløb.
10. Aftap motorolien, og fyld med rustbeskyttende olie.
11. Aftap brændstoffet fra tanken.
12. Lav en blanding af **90 %** dieselbrændstof og **10 %** rustbeskyttelsesolie, og fyld tanken med blandingen.
13. Lad motoren køre i ca. **10 min**.
14. Stands motoren.
15. Tørn manuelt motoren flere gange for at beskytte cylindre og forbrændingskamre.
16. Afmontér remmene, og opbevar dem.
17. Sprøjt rustbeskyttende fedt på remskivernes ringe.
18. Luk suge- og drænåbningerne.
19. Beskyt cylinderstængernes og styreventilspolernes blottede dele med smørefedt.
20. Afmontér batteriet fra maskinen, og opbevar det et sikkert sted.
21. Placér blokke under akslerne for at tage vægten af dækkene.
22. Tildæk udstødningsrørets åbning.
23. Beskyttelsesprodukterne skal fjernes igen, før motoren tages i brug.

## Beskyttende forbrugsstoffer, når motoren skal opbevares

Rustbeskyttelseolie i henhold til specifikation:

- MIL-L-21260B
- TL 9150-037/2
- NATO Code C 640 / 642

Rustbeskyttelsesprodukt til udvendig beskyttelse i henhold til specifikation:

- NATO Code C 632.

Anbefalet rengøringsmiddel til fjernelse af beskyttelsesprodukt:

- Benzinopløsningsmiddel (fareklasse A3).

## Batterioplagering

Afmonter batterierne fra maskinen. Opbevar dem på et træbord i et tørt, koldt og velventileret rum, og ved en temperatur på over **0 °C (32 °F)** [optimal temperatur **20 °C (68 °F)**], hvis det er muligt.

Udfør følgende:

- rengør batteriet;
- kontrollér syrekonzentrationen og elektrolytniveauet hver anden uge;
- lad batteriet fuldstændigt op, hvis syrekonzentrationen falder til **1233 kg/m<sup>3</sup> (77 lb/ft<sup>3</sup>)**;
- hold batteriernes ydersider rene og tørre.

## 8 - FEJLFINDING

### FEJLKODELØSNING

#### Fejlfinding

Oftest skyldes fejl forkert anvendelse eller uregelmæssig vedligeholdelse af maskinen.

I tilfælde af fejl anbefales det at læse det relevante kapitel i instruktionsbogen.

Kontakt serviceafdelingen, hvis det ikke er muligt at fastslå fejllens årsag, eller hvis du ikke kan fjerne årsagen til problemet.

Når serviceafdelingen kontaktes, er det vigtigt at beskrive fejlen og alle de faktorer, der har relation til den, så præcist som muligt. Præcise oplysninger gør det muligt hurtigt at finde og fjerne årsagen til problemet.

Udfør aldrig arbejde, du ikke er tilstrækkeligt skolet til.

Disse tabeller er kun vejledende.

Disse skemaer beskriver de fejl, der allerede er opstået, de mulige årsager, og hvordan de kan rettes.

I undtagelsestilfælde kan en beskrevet fejl også skyldes en anden årsag.

**NB:** Hvis der skal udføres reparationer ud over den regelmæssige vedligeholdelse, skal maskinen returneres til forhandleren, som råder over det rette værktøj, udstyr og viden til at foretage reparationer i overensstemmelse med specifikationer og sikkerhedsstandarder.

#### Problem

Her beskrives fejlen som konsekvens af en tidligere observation eller aktivitet.

Observer derfor med ekstrem omhu.

Undersøg omhyggeligt problemet.

Stil dig selv følgende spørgsmål:

Hvilke symptomer gik forud for fejlen?

Hvilke reparations- eller vedligeholdelsesarbejde er der tidligere udført?

Er denne fejl optrådt tidligere?

Er dette en enkelt fejl, eller drejer det sig om flere samtidige fejl?

#### Mulig årsag

De mulige årsager til den registrerede fejl angives.

De arrangeres efter sandsynlighedsgraden: Den mest sandsynlige årsag vises først.

## Afhjælpning

Her forklares det, hvordan årsagen til problemet registreres og fjernes.

[www.delpin.dk](http://www.delpin.dk)



## Motor - Fejlfinding

Problem	Mulig årsag	Afhjælpning
<b>Motoren vil ikke starte.</b>	Delvist afladede batterier.	Kontrollér og oplad batterierne, udskift dem om nødvendigt.
	Tærede eller løse forbindelser til batteripolerne.	Rengør, kontrollér og spænd møtrikkerne. Udskift meget tærede poler og møtrikker om nødvendigt.
	Smuds eller vand i brændstofledningerne.	Afmontér brændstofledningerne og indsprøjtningsspumpen og rengør. Rengør og tør brændstoftanken, hvis det er nødvendigt.
	Brændstoftanken er tom.	Fyld brændstof på tanken.
	Der ledes ikke brændstof til indsprøjtningsspumpen.	Kontrollér fødepumpen og udskift den om nødvendigt.
	Luft i brændstofsystemet.	Kontrollér, om der er luft i ledningerne, forskruingerne, fødepumpen, filtrene og indsprøjtningsspumpen, og udluft herefter systemet.
	Defekt starter.	Reparér eller udskift startmotoren.
<b>Motoren går i stå.</b>	Fødepumpen kører uregelmæssigt.	Kontakt din forhandler.
	Smuds eller vand i brændstofledningerne.	Afmontér brændstofledningerne og indsprøjtningsspumpen og rengør. Rengør og tør brændstoftanken, hvis det er nødvendigt.
	Tilstoppede brændstoffiltre.	Udskift filterpatronerne.
	Brændte eller revnede ventiler.	Udskift ventilerne.
	Luft i brændstofsystemet.	Kontrollér, om der er luft i ledningerne, forskruingerne, fødepumpen, filtrene og indsprøjtningsspumpen, og udluft herefter systemet.
	Indsprøjtningsspumpens aktiveringsarme er beskadiget.	Udskift de beskadigede dele.
	<b>Motoren bliver for varm.</b>	Kølesystemets centrifugalpumpe er defekt.
Defekt temperaturføler.		Udskift temperaturkontakten.
Køler delvist defekt.		Fjern mulige kalkaflejringer ved at gennemskylle. Kontrollér og reparér mulige rørbrud.
Kedelsten i kølevæsepassager og hulrum i topstykker og krumtaphus.		Gennemskyl grundigt.
Drivrem til centrifugalpumpe og ventilatorrem for slap.		Kontrollér og justér remstramningen.
Kølevæske (for lav mængde).		Efterfyld i ekspansionsbeholderen med den foreskrevne kølevæske.
Motorens takthjul står forkert.		Kontrollér og ret motorens takthjul.
Tilstoppet luftfilter.		Rengør enheden og udskift filterelementet, hvis det er nødvendigt.
<b>Motoren banker uregelmæssigt.</b>	Delvist blokerede eller beskadigede dyser.	Kontakt din forhandler.
	Smuds i brændstofledningerne.	Rens ledningerne, og udskift bukkede rør. Rens indsprøjtningsspumpen, hvis det er nødvendigt.
	Drivakslerne banker på grund af kraftigt slør i et eller flere af krumtapslejerne eller plejlstanglejerne, eller kraftigt slør på anlægsfladen.	Kontakt din forhandler.
	Ubalanceret drivaksel.	Kontrollér drivakslens løb og afbalancering, udskift den om nødvendigt.
	Løse svinghjulsbolte.	Udskift løse svinghjulsbolte og spænd alle bolte med det foreskrevne tilspændingsmoment + vinkel.

<b>Problem</b>	<b>Mulig årsag</b>	<b>Afhjælpning</b>
	Plejlstængernes akser er ikke parallelle.	Ret plejlstængerne op, kontrollér, om akserne er parallelle, og udskift om nødvendigt plejlstængerne.
	Cylinderbanken på grund af for høj slitage.	Kontakt din forhandler.
	Støj fra plejlstangsbolte på grund af for stort slør i plejlstangsbøsninger. Bøsninger er løse i deres sæde på plejlstangen.	Kontakt din forhandler.
	Klukkende lyde.	Kontakt din forhandler.
<b>Unormal røg fra motoren.</b>	.	Kontakt din forhandler.
<b>Vanskeligt at starte og lav ydelse under alle forhold.</b>	Højtrykpumpen er defekt.	Kontakt din forhandler.
<b>Vanskeligt at starte og lav ydelse, motoren kører ikke på den ene cylinder.</b>	Indsprøjtningssyge med lukkedel eller magnetventil (mekanisk del), der er blokeret i åben tilstand.	Kontakt din forhandler.
<b>Det tager for lang tid at starte, hvid udstødningsgas, lugt af brændstof.</b>	Indsprøjtningssyge (blokeret) i åben tilstand.	Kontakt din forhandler.
<b>Defekt højtryksledning fra pumpe til indsprøjtningssystem (common rail)</b>	Unormale vibrationer på grund af en løs rørklemme.	Kontakt din forhandler.
<b>Motoren kører ikke på en cylinder, og der lagres ikke fejl styreenheden.</b>	En indsprøjtningssyge er konstant lukket.	Kontakt din forhandler.

## Startmotor - fejlfinding

Problem	Mulig årsag	Afhjælpning
<b>Startmotoren fungerer ikke.</b>	For lav specifik densitet og batteriladestand.	Efterse batteriet.
	Dårlig forbindelse eller kontakt i tændingskontaktens kredsløb.	Udskift ledningssystemet og tændingskontakten. Ellers kører startmotoren for langsomt.
	Fejl i spolen eller magnetkontaktens indtrækningscylinder.	Udskift magnetkontakten.
<b>Startmotoren kan ikke tørne motoren.</b>	Spidshjulet går ikke i indgreb i ringhjulet.	Reparér eller udskift koblingen og betjeningsgrebet.
	Glidende kobling.	Udskift koblingen.
<b>Unormal støj.</b>	Unormal slid af bøsninger.	Udskift starter.
	Slid på spidsen af spidshjulets eller ringhjulets tænder.	Kontakt forhandleren i tilfælde af skader på ringhjulet.
	Spidshjulet glider dårligt.	Udskift starter.
<b>Spidshjulet fjedrer.</b>	Tændingskontakten returnerer ikke korrekt.	Udskift tændingskontakten.
<b>Feltspoletab. Magnetkontaktens spole brændt osv.</b>	Fejl i spidshjulets frakobling på grund af en kortslutning i magnetkontakten.	Udskift magnetkontakten.

## Generator - Fejlfinding

<b>Problem</b>	<b>Mulig årsag</b>	<b>Afhjælpning</b>
<b>Ikke genopladet.</b>	Genopladningskredsløb afbrudt (advarselsslampe, sikring, stik, osv.).	Kontrollér genopladningskredsløbets forbindelser, rengør dem og spænd generatorens og batteriets terminaler.
	Spændingsregulator ineffektiv.	Udskift generatoren.
	Rotorpole afbrudt.	Udskift generatoren.
	Slidte børster.	Udskift generatoren.
<b>Utilstrækkelig opladning.</b>	Ventilatorrem slap.	Stram den til den korrekte tilspænding.
	Spændingsregulator defekt.	Udskift generatoren.
	For stort slid på rotorens ringe eller børster.	Udskift generatoren.
	Kortsluttede dioder.	Udskift generatoren.
	Kortsluttet statorpole eller rotorpole.	Udskift generatoren.
<b>For kraftig genopladning.</b>	Løse kredsløbsforbindelser.	Kontrollér forbindelserne til batteriterminalerne, startmotorens terminaler og generatoren.
	Spændingsregulator ineffektiv.	Udskift generatoren.
	Stelforbindelse defekt.	Kontrollér forbindelserne for utætheder.

## Transmission - Fejlfinding

Problem	Mulig årsag	Afhjælpning
<b>Køretøjet bevæger sig ikke.</b>	Problem i styreventilens forsyning.	Kontrollér, og udskift om nødvendigt styreventilerne.
	Beskadigede forbindelser til transmission og køretøjets ledningssystem.	Reparér, og udskift om nødvendigt ledningssystemet.
	Oxidering i kontakterne på ledningssystemets elektriske kabler.	Rengør kontakterne.
	Afbrydelse af det elektriske kabel.	Udskift det elektriske kabel .
	Skader på magnetventiler.	Udskift magnetventilerne.
	Skader på sensorerne.	Udskift sensorerne.
	Kortslutning eller dårlig kontakt.	Kontrollér, og udskift om nødvendigt sikringerne.
	Fejl i den elektroniske EGM/ECU gearskiftekontrols funktion (kun på powershift-modeller).	Udskift den elektroniske EGM/ECU gearskiftekontrol (kun på powershift-modeller).
	Forkert oliestand.	Genopret oliestanden.
	Kontrollér, om der er utætheder.	Afhjælp utæthederne, og genopret oliestanden.
	Blokering i indsugningssi.	Rens indsugningssien.
	Beskadiget oliepumpe.	Udskift oliepumpen.
	Oliepumpens aflastningsventil beskadiget.	Udskift oliepumpen.
	Beskadiget/blokeret filter.	Udskift filteret.
	Styreventil beskadiget/ sidder fast.	Udskift styreventilen.
	Beskadiget omformer.	Udskift omformeren.
	Olietemperatur under <b>0 °C (32 °F)</b> .	Vent, indtil driftstemperaturen er nået (stall-test).
	Beskadigede roterende pakninger.	Udskift de roterende pakninger.
	Beskadigede synkroniseringsanordninger (kun på power shuttle-modeller).	Udskift synkroniseringsanordningerne (kun på power shuttle-modeller).
	Vendegearstangen sidder fast.	Reparér vendegearstangen.
For kraftigt slid på koblingsenhed.	Reparér, og udskift om nødvendigt koblingsenheden.	
Manglende kraftoverførsel (ødelagte tandhjul, aksler, lejer osv.).	Kontrollér, reparér, og udskift om nødvendigt.	
Bremserne udløses ikke.	<ul style="list-style-type: none"> <li>• Kontrollér det generelle transmissionstryk.</li> <li>• Kontrollér spænding.</li> <li>• Kontrollér magnetventilens funktion.</li> <li>• Kontrollér monteringen af bremsemagnetventilens ventilblok efter at have brugt bremsen.</li> <li>• Afmonter bremседækslet efter at have udført ovenstående kontroller, og kontrollér tilstanden af delene til oplåsning/låsning af bremsen (teflonpakninger, Belleville-låseskiver, deformation af bremsekiver, osv.).</li> </ul>	
<b>Køretøjet har en transmission med reduceret effekt.</b>	Forkert olietemperatur.	Vent, indtil driftstemperaturen er nået (stall-test).
	Transmissionsolien overopheder.	Genopret acceptable temperaturværdier.
	forkert driftstryk.	Kontrollér hydraulikkredsløbet, og udskift (oliepumpe, filtre, styreventil).
	Beskadiget omformer.	Udskift omformeren.
	Forkert oliestand.	Genopret oliestanden.
Slidt koblingsenhed.	Udskift/reparér.	

Problem	Mulig årsag	Afhjælpning
	Firehjulstrækket kobler ikke til.	Reparér/udskift firehjulstræksakselenheden.
	Overophedede magnetventiler.	Udskift.
	Beskadigede forbindelser til transmission og køretøjets ledningsnet (kun på powershift-modeller).	Reparér, og udskift om nødvendigt forbindelserne (kun på powershift-modeller).
	Beskadiget logik i den elektroniske EGM/ECU gearskiftekontrol (kun på powershift-modeller).	Udskift EGM/ECU (kun på powershift-modeller).
	Skader på sensorerne.	Udskift sensorerne.
<b>Overophedning.</b>	Beskadiget kølesystem.	Reparér kølesystemet.
	Snavset varmeveksler.	Rengør varmeveksleren.
	Parkeringsbremsen aktiveret utilsigtet.	Deaktiver parkeringsbremsen.
	For store smudsansamlinger på akslens hjulnav.	Rens akslens hjulnav.
	Blokering (ødelagte tandhjul, aksler, lejer osv.).	Kontrollér, reparér, og udskift om nødvendigt.
	Bremsekraft eksternt til transmission: problem med akselfunktion.	Kontrollér og reparér akslen.
	Koblingsskiverne slæber.	Reparér, og udskift om nødvendigt koblingsskiverne.
	Beskadiget omformer.	Udskift omformeren.
	Beskadiget olietermostat.	Udskift olietermostaten.
	Forkert oliestand.	Genopret oliestanden.
<b>Hjulrotation med køretøjet løftet</b>	Slidt oliepumpe.	Udskift oliepumpen.
	Koblingsskiverne slæber.	Reparér, og udskift om nødvendigt koblingsskiverne.
	Lav olietemperatur (høj olieviskositet).	Vent, indtil driftstemperaturen er nået (stall-test).
	Forkert olie kvalitet.	Skift olie og filtre.
	Styreventil beskadiget.	Udskift styreventilen.
<b>Unormal støj</b>	Vendegearstangen sidder fast.	Reparér, og udskift om nødvendigt vendegearstangen.
	Beskadiget omformer.	Udskift omformeren.
	Beskadiget oliepumpe.	Udskift oliepumpen.
	Ventilation/kavitation.	Kontrollér oliestanden. Kontrollér olie kvaliteten.
	Blokering (ødelagte tandhjul, aksler, lejer osv.).	Kontrollér, reparér, og udskift om nødvendigt.
	Slidte koblingsskiver.	Udskift koblingsskiverne.
	Slidt forbindelse til synkroniseringsanordning (kun på power shuttle-modeller).	Udskift synkroniseringsanordningens forbindelse (kun på power shuttle-modeller).
<b>Forkert forbindelse.</b>	Slidt 4WD-forbindelse (kun på power shuttle-modeller).	Udskift 4WD-forbindelsen (kun på power shuttle-modeller).
	Beskadiget hydraulisk styreventil.	Udskift styreventilerne.
	Fejl i det elektriske system.	Reparér det elektriske system.
	Slidte koblingsskiver.	Udskift koblingsskiverne.
	Beskadiget omformer.	Udskift omformeren.
	Lav olietemperatur (høj olieviskositet).	Vent, indtil driftstemperaturen er nået (stall-test).
	Overophedning.	Se "overophedning".
	Fejl i den elektroniske EGM/ECU gearskiftekontrols funktion (kun på powershift-modeller).	Udskift EGM/ECU (kun på powershift-modeller).
<b>Gearet forbliver koblet ind.</b>	Hydraulisk system beskadiget.	Reparér det hydrauliske system.
	Vendegearstangen er beskadiget/sidder fast.	Reparér, og udskift om nødvendigt vendegearstangen.
	Fejl i det elektriske system.	Reparér det elektriske system.
	Styreventil beskadiget.	Udskift styreventilen.
	Hydraulisk system beskadiget.	Reparér det hydrauliske system.

<b>Problem</b>	<b>Mulig årsag</b>	<b>Afhjælpning</b>
	Beskadiget koblingsenhed.	Reparér, og udskift om nødvendigt koblingsenheden.
	Fejl i den elektroniske EGM/ECU gearskiftekontrols funktion (kun på powershift-modeller).	Udskift EGM/ECU (kun på powershift-modeller).
	Beskadiget kørereguleringsstang (kun på power shuttle-modeller).	Udskift kørereguleringsstangen (kun på power shuttle-modeller).
	Beskadigede synkroniseringsanordninger (kun på power shuttle-modeller).	Udskift synkroniseringsanordningerne (kun på power shuttle-modeller).
<b>Der overføres ikke kraft til firehjulstrækket.</b>	Beskadiget 4WD-forbindelsesenhed.	Udskift 4WD-forbindelsesenheden.
	Fejl i hydrauliksystemet.	Reparér det hydrauliske system.
	Styreventil beskadiget.	Udskift styreventilen.
	Fejl i bremseføler.	Kontrollér, og udskift om nødvendigt bremsefølerne.
	Fejl i det elektriske system.	Reparér det elektriske system.
	Fejl i den elektroniske EGM/ECU gearskiftekontrols funktion (kun på powershift-modeller).	Udskift EGM/ECU (kun på powershift-modeller).
<b>Gear kobler ikke ind.</b>	Beskadiget gearstyrestang (kun på power shuttle-modeller).	Udskift gearstyrestangen (kun på power shuttle-modeller).
	Beskadigede synkroniseringsanordninger (kun på power shuttle-modeller).	Udskift synkroniseringsanordningerne (kun på power shuttle-modeller).
	Beskadiget koblingsforbindelsesenhed (kun på powershift-modeller).	Udskift koblingsforbindelsesenheden (kun på powershift-modeller).
	Beskadiget hydrauliksystem (kun på powershift-modeller).	Reparér hydrauliksystemet (kun på powershift-modeller).
	Beskadiget styreventil (kun på powershift-modeller).	Udskift styreventilen (kun på powershift-modeller).
	Beskadigede tryksensorer (kun på powershift-modeller).	Kontrollér, og udskift om nødvendigt sensorerne (kun på powershift-modeller).
	Fejl i det elektriske system (kun på powershift-modeller).	Reparér det elektriske system (kun på powershift-modeller).
	Fejl i den elektroniske EGM/ECU gearskiftekontrols funktion (kun på powershift-modeller).	Udskift EGM/ECU (kun på powershift-modeller).

## Aksler - fejlfinding

Problem	Mulig årsag	Afhjælpning
<b>Hjulvibrationer.</b>	Forkert montering.	Korriger monteringen.
	Defekt aksel.	Kontrollér og reparér akslen.
	Forkert vægtfordeling.	Fordel vægten anderledes.
	Overbelastning.	Fjern den last, der er for meget.
	Forkert dækrotationsradius.	Udskift dækket, eller justér trykket på begge dæk.
	Bøjet aksel.	Udskift akslen.
<b>Dækmodstand.</b>	Forkert montering.	Korriger monteringen.
	Defekt aksel.	Efterse og reparér.
	Forkert vægtfordeling.	Fordel vægten anderledes.
	Overbelastning.	Fjern den last, der er for meget.
	Forkert dækrotationsradius.	Udskift dækket, eller justér trykket på begge dæk.
	Bøjet aksel.	Udskift akslen.
<b>Knækket aksel.</b>	Forkert montering.	Korriger monteringen.
	Defekt aksel.	Efterse og reparér.
	Forkert vægtfordeling.	Fordel vægten anderledes.
	Overbelastning.	Fjern den last, der er for meget.
	Forkert dækrotationsradius.	Udskift dækket, eller justér trykket på begge dæk.
	Bøjet aksel.	Udskift akslen.
<b>Vanskelig styring. Maskinen kører i en lige linje, mens der styres.</b>	Forkert montering.	Korriger monteringen.
	Defekt aksel.	Efterse og reparér.
	Forkert vægtfordeling.	Fordel vægten anderledes.
	Overbelastning.	Fjern den last, der er for meget.
	Forkert dækrotationsradius.	Udskift dækket, eller justér trykket på begge dæk.
	Bøjet eller knækket aksel.	Udskift akslen.
<b>Ingen differentialefunktion. Sidder fast under styringen.</b>	Forkert montering.	Korriger monteringen.
	Bøjet eller knækket aksel.	Udskift akslen.
<b>For kraftig støj.</b>	Forkert montering.	Korriger monteringen.
	Defekt aksel.	Efterse og reparér.
	Forkert vægtfordeling.	Fordel vægten anderledes.
	Overbelastning.	Fjern den last, der er for meget.
	Forkert dækrotationsradius.	Udskift dækket, eller justér trykket på begge dæk.
	Bøjet eller knækket aksel.	Udskift akslen.
	Forkert sporing.	Kontrollér, at konstruktionen og lejerne er i god stand.
<b>For kraftigt slid af dækket.</b>	Forkert montering.	Korriger monteringen.
	Defekt aksel.	Efterse og reparér.
	Forkert vægtfordeling.	Fordel vægten anderledes.
	Overbelastning.	Fjern den last, der er for meget.
	Forkert dækrotationsradius.	Udskift dækket, eller justér trykket på begge dæk.
	Bøjet eller knækket aksel.	Udskift akslen.
	Differentiale blokeret.	Kontrollér installationen.
	For stor styrevinkel.	Reducér styrevinklen.
	Forkert sporing.	Kontrollér, at konstruktionen og lejerne er i god stand.
<b>Friktionsstøj.</b>	Forkert montering.	Korriger monteringen.
	Bøjet eller knækket aksel.	Udskift akslen.
	Beskadigede eller slidte akseldele.	Udskift de beskadigede akseldele.
	Forkert montering af akseldel.	Kontrollér installationen.



<b>Problem</b>	<b>Mulig årsag</b>	<b>Afhjælpning</b>
	Forkert justering af tandhjulsudvekslingen.	Justér tandhjulsudvekslingen.
<b>Vibrationer under kørsel.</b>	Forkert montering.	Korriger monteringen.
	Defekt aksel.	Efterse og reparér.
	Forkert vægtfordeling.	Fordele vægten anderledes.
	Bøjet eller knækket aksel.	Udskift akslen.
<b>Brud imod den yderste ende af ringhjulets tand.</b>	For kraftig tandhjulsbelastning i forhold til det angivne.	Udskift den koniske tandhjulsudveksling.
	Forkert justering af tandhjul (for kraftigt tandslør). Løs spidshjulsmøtrik.	Følg omhyggeligt den anbefalede justeringsprocedure for ringhjulets og spidshjulets tandslør og for registrering af tandmærker.
<b>Brud mod den inderste ende af ringhjulets tand.</b>	Sammenbrud på grund af belastning.	Udskift den koniske tandhjulsudveksling.
	Forkert justering af tandhjul (utilstrækkeligt tandslør). Løs spidshjulsmøtrik.	Følg omhyggeligt den anbefalede justeringsprocedure for ringhjulets og spidshjulets tandslør og for registrering af tandmærker.
<b>Slidte eller svedne spidshjuls- eller ringhjulstænder.</b>	Utilstrækkelig smøring.	Udskift den koniske tandhjulsudveksling.
	Forurenet smøremiddel. Forkert smøremiddel eller dårlige tilsætningsstoffer.	Udskift spidshjulslejerne, idet den korrekte placering af ringhjulet, spidshjulet og lejets forbelastning tages i betragtning.
	Slidte spidshjulslejer, der medfører ukorrekt aksialslør i spidshjulet og forkert kontakt mellem spidshjul og ringhjul.	Brug korrekt smøremiddel, fyld på til korrekt niveau, og skift med de anbefalede intervaller.
<b>Ringhjuls- eller spidshjulstænder er overophedede. Kontrollér, om tandhjulene er misfarvede.</b>	Langvarig drift ved høj temperatur.	Udskift den koniske tandhjulsudveksling.
	Uegnet smøremiddel. Lavt olieniveau. Forurenet smøremiddel.	Brug korrekt smøremiddel, fyld på til korrekt niveau, og skift med de anbefalede intervaller.
<b>Ujævne tænder på spidshjulet.</b>	Ekstremt intensiv anvendelse.	Udskift den koniske tandhjulsudveksling.
	Utilstrækkelig smøring.	Brug korrekt smøremiddel, fyld på til korrekt niveau, og skift med de anbefalede intervaller.
<b>Bøjet aksel.</b>	Overbelastet køretøj. Uheld med køretøjet. Sammenbrud på grund af belastning.	Udskift akslen.
<b>Slidte eller ujævne lejer.</b>	Utilstrækkelig smøring.	Udskift lejerne.
	Forurenet smøremiddel. Ekstremt intensiv anvendelse. Normalt slid. Løs spidshjulsmøtrik.	Brug korrekt smøremiddel, fyld på til korrekt niveau, og skift med de anbefalede intervaller.
<b>Pakninger lækker olie.</b>	Langvarig drift ved for høj olietemperatur.	Udskift pakningen og pasfladen, hvis beskadiget.
	Oliepakning forkert monteret. Pakningens kant er revnet eller ridset. Forurenet smøremiddel.	Brug korrekt smøremiddel, fyld på til korrekt niveau, og skift med de anbefalede intervaller.
<b>For kraftig slid på indgangsflangens not.</b>	Intensiv anvendelse.	Udskift flangen.
	Løs spidshjulsmøtrik.	Kontrollér, at spidshjulsnoten ikke er slidt.
	Spidshjulets aksialslør.	Udskift om den koniske tandhjulsudveksling.

Problem	Mulig årsag	Afhjælpning
<b>Spidshjulstand knækket på grund af træthed. Kontrollér, om brudlinien er bølget eller klart tegnet (stoplinje).</b>	Intensiv anvendelse. Kontinuerlig overbelastning.	Udskift den koniske tandhjulsudveksling.
<b>Brud på spidshjuls- eller ringhjulstænder.</b>	Differentialekomponenter overbelastet.	Kontrollér og/eller udskift andre differentialekomponenter.
<b>Planethjulenes noter slidte (for meget slør).</b>	Intensiv anvendelse.	Udskift differentialegeareheden. Udskift om nødvendigt akslen
<b>Skivernes overflader ridsede eller slidte.</b>	Utilstrækkelig smøring.	Udskift alle ridsede spændskiver og dem, der har en tykkelse på <b>0.1 mm (0.004 in)</b> mindre end de nye.
	Forkert smøring. Forurenede smøremiddel.	Brug korrekt smøremiddel, fyld på til korrekt niveau, og skift med de anbefalede intervaller.
<b>Den indvendige diameter af spidshjulets koniske rulleleje er slidt.</b>	Intensiv anvendelse.	Udskift lejet.
	For kraftigt aksialslør i spidshjulet.	Kontrollér spidshjulets aksialslør.
	Uegnet smøremiddel. Forurenede smøremiddel.	Brug korrekt smøremiddel, fyld på til korrekt niveau, og skift med de anbefalede intervaller.
<b>Bøjet eller knækket aksel.</b>	Intensiv anvendelse af køretøj, overbelastning.	Udskift akslen.
<b>Akslen er knækket ved hjulflangen.</b>	Løst hjulophæng.	Udskift akslen.
	Bøjet aksel.	Kontrollér, hvor bøjet akslen er. Kontrollér, at hjulophænget ikke er slidt eller justeret forkert.
<b>Støj under kørsel.</b>	For meget slør mellem ringhjul og spidshjul.	Justér tandsløret mellem ringhjulet og spidshjulet.
	Slidt spidshjul og ringhjul.	Udskift spidshjul og ringhjul.
	Slidte spidshjulslejer.	Udskift spidshjulslejerne.
	Løse spidshjulslejer.	Justér spidshjulslejer.
	For kraftigt aksialslør i spidshjulet.	Justér spidshjulets aksialslør.
	Slidte differentialelejer.	Udskift differentialelejerne.
	Løse differentialelejer.	Justér lejerne.
	Ringhjulet er forskudt for meget.	Udskift ringhjulet.
	Lav smøremiddelstand.	Genopret smøremiddelstanden.
	Dårlig eller forkert olie kvalitet.	Skift smøremiddel.
Bøjet aksel.	Udskift akslen.	
<b>Støj under tomgang.</b>	Akslen støjer, når maskinen bevæger sig, og dette kan normalt høres i tomgang, dog ikke så højt.	Justér tandsløret mellem ringhjulet og spidshjulet, eller udskift spidshjul og ringhjul.
	Forkert spillerum mellem spidshjul og ringhjul (støjen hørt under deceleration, men den forsvinder, når farten øges).	Justér tandsløret mellem spidshjulet og ringhjulet.
	Spidshjulsnoten eller indgangsflangen slidt.	Udskift spidshjulet.
<b>Intermitterende støj.</b>	Beskadiget ringhjul.	Udskift den koniske tandhjulsudveksling.
	Differentialehusets skruer er løse.	Stram skruerne til det angivne moment.
<b>Konstant støj.</b>	Ringhjul eller spidshjulstænder er beskadigede.	Udskift den koniske tandhjulsudveksling.
	Slidte lejer.	Udskift lejerne.
	Slidte spidshjulsnoter.	Udskift spidshjulet.
	Bøjet aksel.	Udskift akslen.
<b>Støj under styringen.</b>	Differentialets planethjul slidte.	Udskift planethjulene.
	Differentialet og/eller bolte er slidte.	Udskift differentialehuset.
	Slidte spændskiver i differentialet.	Udskift skiverne.
	Slidte akselnoter.	Udskift akslen.

## Styresystem - fejlfinding

Problem	Mulig årsag	Afhjælpning
<b>Ingen styring, eller der kræves for mange kræfter for at styre.</b>	Forkert oliestand i tanken.	Fyld op med olie af den korrekte type og mængde. Kontrollér, om der er løse forbindelser eller beskadigede ledninger. Udluft systemet.
	Luft i systemet.	Kontrollér systemtrykket.
	Pumpens aflastningsventil defekt.	Udskift aflastningsventilen.
	Pumpen er slidt.	Udskift pumpen.
	Servostyringscylinder utæt.	Afhjælp lækagen.
	Ventilspole beskadiget.	Udskift spolen.
	Ratstammen knækket eller beskadiget.	Efterse og reparér.
<b>Styringen er upræcis.</b>	Beskadiget eller slidt doseringselement.	Udskift doseringselementet.
	For stort spillerum i styreforbindelsesstængernes kuglelejer.	Efterse og udskift.
	Servostyringscylinder utæt.	Afhjælp lækagen.
	Styreventilspolen sidder fast eller er slidt.	Udskift spolen.
<b>Forhjulene vibrerer under styringen.</b>	Beskadiget eller slidt doseringselement.	Udskift doseringselementet.
	Servostyringscylinder utæt.	Afhjælp lækagen.
	Styreventilspolen sidder fast.	Udskift spolen.
<b>Støjende pumpe.</b>	Beskadiget eller slidt doseringselement.	Udskift doseringselementet.
	Forkert oliestand i tanken.	Fyld op med olie af den korrekte type og mængde.
	Luft i systemet.	Kontrollér, om der er løse forbindelser eller beskadigede ledninger. Tap olie af systemet.
	Vand i olien.	Tap olien af, og skift olie.
	Pumpen er slidt.	Udskift pumpen.

## Hydrauliksystemer - Fejlfinding

<b>Problem</b>	<b>Mulig årsag</b>	<b>Afhjælpning</b>
<b>Ingen af kredsløbene fungerer.</b>	Pumpedrevet virker ikke.	Kontrollér og reparér efter behov.
	Lavt olieniveau.	Kontrollér oliestanden, og fyld efter.
	Blokeringer i pumpens sugerør.	Kontrollér sugeledningen og tanken, og reparér om nødvendigt.
<b>Langsom funktion eller tab af kraft i alle kredsløb.</b>	Pumpen er slidt.	Afprøv pumpens ydelse, udskift og monter pakninger efter behov.
	Blokeringer i pumpens sugerør.	Kontrollér sugeledningen og tanken, og reparér om nødvendigt.
	Belastningsfølsom trykaflastningsventil ikke korrekt justeret.	Test systemtrykket.
	Magnetventil for hydrauliske hastighed fungerer ikke.	Test systemtrykket.

## Læsserredskab - fejlfinding

Problem	Mulig årsag	Afhjælpning
<b>Løftkredsløbet fungerer ikke, det er langsomt eller taber kraft.</b>	Ventilspolen er utæt.	Kontrollér spolen for slitage og ridser.
	Cylinderens pakninger er utætte, eller cylindertromlen er beskadiget.	Kontrollér og tætn cylinderen igen.
<b>Skovlen fungerer ikke, den er langsom eller taber kraft.</b>	Aflastningsventilerne sidder fast i åben tilstand, er indstillet til en for lav værdi, eller der er en utæthed i sædet.	Kontrollér skovlkredsløbets aflastningsventil.
	Ventilspolen er utæt.	Kontrollér spolen for slitage og ridser.
	Cylinderens pakninger er utætte, eller cylindertromlen er beskadiget.	Kontrollér og tætn cylinderen igen.
<b>Cylinderen er utæt (spole i neutral).</b>	Beskadiget cylindertromle.	Kontrollér og tætn cylinderen igen.
	Indvendig utæthed i ventilen.	Kontrollér spolen for slitage og ridser.
<b>Læsserens eller skovcylindrenes løftebevægelser er tøvende, når betjeningsgrebet aktiveres.</b>	Belastningskontraventil mellem styreventilsektioner er beskadiget.	Adskil og kontrollér.

## Rendegraverredskab - fejlfinding

Problem	Mulig årsag	Afhjælpning
<b>Løftesystemet fungerer ikke, er for langsomt, taber kraft eller holder ikke.</b>	Løftekredsløbets aflastningsventil sidder fast i åben tilstand, er indstillet til en for lav værdi, eller der er en utæthed i sædet.	Test trykket i løftekredsløbets aflastningsventil.
	Ventilspolen er utæt.	Kontrollér spolen for slitage og ridser.
	Cylinderens pakninger er utætte, eller cylindertromlen er beskadiget.	Kontrollér og tætn cylinderen igen.
<b>Gravebetjeningen fungerer ikke, er langsom eller taber kraft.</b>	Gravekredsløbets aflastningsventil (cylinderende) sidder fast i åben tilstand, er indstillet til en for lav værdi, eller der er en utæthed i sædet.	Test trykket for gravekredsløbets aflastningsventil.
	Ventilspolen er utæt.	Kontrollér spolen for slitage og ridser.
	Cylinderens pakninger er utætte, eller cylindertromlen er beskadiget.	Kontrollér og tætn cylinderen igen.
<b>Skovlen fungerer ikke, den er langsom eller taber kraft.</b>	Skovlens aflastningsventil (stangende) sidder fast i åben tilstand, er indstillet til en for lav værdi, eller der er en utæthed i sædet.	Test trykket for skovlens aflastningsventil.
	Ventilspolen er utæt.	Kontrollér spolen for slitage og ridser.
	Cylinderens pakninger er utætte, eller cylindertromlen er beskadiget.	Kontrollér og tætn cylinderen igen.
<b>Den teleskopiske gravearm fungerer ikke, er langsom eller taber kraft.</b>	Aflastningsventilen (cylinderenden) til den teleskopiske gravearms kredsløb sidder fast i åben tilstand, er indstillet til en for lav værdi, eller der er en utæthed i sædet.	Test trykket i den teleskopiske gravearms aflastningsventil.
	Ventilspolen er utæt.	Kontrollér spolen for slitage og ridser.
	Cylinderens pakninger er utætte, eller cylindertromlen er beskadiget.	Kontrollér og tætn cylinderen igen.
<b>Støttebenenes klodser er utætte.</b>	Stabilisatorens sikkerhedsventil er utæt.	Kontrollér og reparer stabilisatorens sikkerhedsventil.
	Cylinderens pakninger er utætte, eller cylindertromlen er beskadiget.	Kontrollér og tætn cylinderen igen.

## Sving - fejlfinding

<b>Problem</b>	<b>Mulig årsag</b>	<b>Afhjælpning</b>
<b>Svingbevægelse til højre eller venstre fungerer ikke, er for langsom eller taber kraft.</b>	Svingkredsløbets aflastningsventil sidder ikke korrekt, den er indstillet til en for lav værdi, eller der er en utæthed i sædet.	Afprøv svingkredsløbets aflastningsventil.
	Ventilspolen er utæt.	Kontrollér spolen for slitage og ridser.
	Cylinderens pakninger er utætte, eller cylindertromlen er beskadiget.	Kontrollér og tætn cylinderen og ringmøtrikken igen.
<b>Svingbevægelsen bliver ikke langsommere (lejestop) ved enden af vandringen.</b>	Den indbyggede svingbegrænser er beskadiget.	Adskil og kontrollér.
	Cylinderens pakninger er utætte, eller cylindertromlen er beskadiget.	Kontrollér og tætn cylinderen igen.
<b>Svingbevægelsen standser ikke, når betjeningsgrebene vender tilbage til neutral (kun en retning).</b>	Kredsløbets aflastningsventil (returside) sidder fast i åben tilstand, er indstillet til en for lav værdi, eller der er en utæthed i sædet.	Afprøv svingkredsløbets aflastningsventil.
	Ventilspolen er utæt.	Kontrollér spolen for slitage og ridser.
<b>Cylinderen er utæt (spole i neutral).</b>	Indvendig utæthed i ventilen.	Kontrollér spolen for slitage og ridser.
	Cylinderens pakninger er utætte, eller cylindertromlen er beskadiget.	Kontrollér og tætn cylinderen igen.
<b>Et kredsløb sænker midlertidigt, når der gives kommando til løft.</b>	Belastningskontraventil mellem styreventilsektioner er beskadiget.	Adskil og kontrollér.

## Hydraulikpumpe - fejlfinding

Problem	Mulig årsag	Afhjælpning
<b>Systemet støjer.</b>	Slidte eller beskadigede pumpetandhjul eller trykplader.	Afprøv hydraulikpumpens ydelse.
	Lufttilførsel: Der trænger luft ind i systemet ved: sugerør, pumpeaksel, forskruninger eller cylinderens ringmøtrikker.	Afprøv hydraulikpumpens ydelse.
	Tæring: blokeringer af systemet i sugeledningen eller i tankens filter.	Foretag en visuel kontrol og/eller afprøv hydraulikpumpens ydelse.
	Vand i systemet.	Kontrollér for utætheder, og ret fejlene.
	Systemets aflastningsventil vibrerer.	Kontrollér systemets aflastningsventil. Justér og reparer om nødvendigt.
	Vibrationer i ledningerne.	Foretag en visuel kontrol.
	Kold hydraulikolie.	Kontrollér hydraulikoliens driftstemperatur.
	Forkert olietype.	Skift hydraulikolie.
<b>Aftapning af hydraulikolie gennem tankens ånderør.</b>	Tanken overfyldt.	Kontrollér hydraulikolieniveauet.
	Lufttilførsel: Der trænger luft ind i systemet ved: sugerør, pumpeaksel, forskruninger eller cylinderens ringmøtrikker.	Afprøv hydraulikpumpens ydelse.
	Kavitation: Sugefilteret i tanken er blokeret.	Foretag en visuel kontrol og/eller afprøv hydraulikpumpens ydelse.
<b>Olien bliver varm.</b>	Lav oliestand.	Fyld brændstof på tanken.
	Forurenede olie.	Tøm tanken, og fyld den med ren olie.
	Aflastningsventilen indstillet for højt/for lavt.	Tøm tanken, og fyld den med ren olie. Afprøv aflastningsventilerne.
	Olien i systemet for tynd.	Tap olien af, og genopfyld med olie med den korrekte viskositet.
	Oliekølerens ribber tilstoppede.	Rengør oliekoeleren.
<b>Der siver olie ud gennem akselpakningen.</b>	Akselpakningen er slidt.	Udskift akselpakningen, og kontrollér pumpen.
<b>Olien skummer.</b>	Lavt olieniveau.	Fyld brændstof på tanken.
	Luft i indsugningssystemet.	Kontrollér og stram sugeledningerne.
	Forkert olietype.	Skift hydraulikolie.



## Elektriske systemer - Fejlfinding

Problem	Mulig årsag	Afhjælpning
<b>Det elektriske system fungerer ikke.</b>	Løse eller oxiderede batteriforbindelser.	Kontrollér, at batterispændingen med åbent kredsløb er mindst <b>12.6 V</b> .
	Rengør og spænd forbindelserne. Sulfaterede batterier.	Kontrollér elektrolytstanden og densiteten.
	Batteriets ledningsadskiller slået fra.	Slå batteriets ledningsadskiller til igen.
	Sikringen for maskinens hovedforbindelse er sprunget.	Find årsagen til fejlen, og udskift forbindelsens sikring.
<b>Startmotorens hastighed for lav, og motoren tørner langsomt.</b>	Løse eller korroderede forbindelser.	Rengør og spænd løse forbindelser.
	Lav batteriudgangsspænding.	Kontrollér, at batterispændingen med åbent kredsløb er mindst <b>12.6 V</b> . Kontrollér elektrolytstanden og densiteten.
	Motorolie med forkert viskositet.	Anvend en olie med den korrekte viskositet til temperaturforholdene.
<b>Startmotoren fungerer ikke.</b>	Transmissionens gearstang aktiveret.	Sæt gearstangen i neutral.
	Løse eller korroderede forbindelser.	Rengør og spænd løse forbindelser.
	Batterierne er afladede.	Oplad eller udskift batterierne.
<b>Ladelampen lyser, selv om motoren kører.</b>	Lavt tomgangsomedrejningstal for motoren	Øg tomgangshastigheden.
	Løs rem.	Kontrollér remmens stramning.
	Defekt batteri.	Kontrollér, at batterispændingen med åbent kredsløb er mindst <b>12.6 V</b> . Kontrollér elektrolytstanden og densiteten.
	Defekt generator.	Kontrollér generatoren, og reparér om nødvendigt.
<b>Batterier lades ikke op.</b>	Løse eller korroderede batteriforbindelser.	Rengør og spænd forbindelserne.
	Sulfaterede batterier.	Kontrollér, at batterispændingen med åbent kredsløb er mindst <b>12.6 V</b> . Kontrollér elektrolytstanden og densiteten.
	Løs eller slidt rem.	Kontrollér den automatiske remstrammer. Udskift remmen, hvis den er slidt.
<b>Ladelampen blinker og indikerer for stor ladespænding.</b>	Defekt generator.	Kontrollér generatoren, og reparér om nødvendigt.

---

## Førerhus - Fejlfinding

<b>Problem</b>	<b>Mulig årsag</b>	<b>Afhjælpning</b>
<b>Der trænger støv ind i førerhuset.</b>	Dårlig pakning omkring filteret.	Kontrollér pakningens tilstand.
	Filter tilstoppet.	Rens eller udskift filteret.
	Defekt filter.	Udskift filteret.
<b>Blæserens motor drejer for langsomt.</b>	Luftfilteret(filtrene) er blokeret(ede).	Rengør eller udskift filterelementet(filterelementerne).

---

## Airconditionsystem - fejlfinding

<b>Problem</b>	<b>Mulig årsag</b>	<b>Afhjælpning</b>
<b>Systemet køler ikke.</b>	Kondensator blokeret.	Rengør køleren, olieøleren og kondensatoren.
	Lav kølevæskestand.	Kontrollér skueglasset for bobler. Kontakt din forhandler.
	Slap eller slidt rem.	Kontrollér den automatiske remstrammer og remmens tilstand.
	Varmeregulatoren står på ON.	Drej temperaturknappen helt imod uret til maks. køling.

www.delpin.dk

[www.delpin.dk](http://www.delpin.dk)

## 9 - SPECIFIKATIONER

### Væsker og smøremidler

#### Oversigtstabel over forsyning

ANBEFALEDE VÆSKER OG ANVENDELSE	Specifikationer NEW HOLLAND CONSTRUCTION	INTERNATIONALE specifikationer	MODELLER	MÆNGDE	
MOTOR – OLIE NEW HOLLAND AMBRA UNITEK 10W-40	MAT3521	API CJ-4, ACEA E9, SAE 10W40,	ALLE	8 L (2.11 US gal)	
KØLESYSTEM NEW HOLLAND AMBRA ACTIFULL™ OT EXTENDED LIFE COOLANT	MAT3624	ASTM D6210 Type 3-FF	ALLE	24 L (6.34 US gal)	
HYDRAULIKSYSTEM NEW HOLLAND AMBRA MULTI G™ HYDRAULIC TRANSMISSION OIL	MAT 3525	API GL-4, ISO VG-32/46 , SAE 10W30	2WS	132 L (34.87 US gal)	
			4WS	112 L (29.59 US gal)	
HYDRAULIKSYSTEM NEW HOLLAND AMBRA HYDROSYSTEM 46 BIO-S	MS 1230	ISO VG-46 DIN 51524 PART 2	2WS	132 L (34.87 US gal)	
			4WS	112 L (29.59 US gal)	
POWER SHUTTLE-TRANSMISSION NEW HOLLAND AMBRA MULTI G™ HYDRAULIC TRANSMISSION OIL	MAT 3525	API GL-4, ISO VG-32/46 , SAE 10W30	2WS	18.5 L (4.89 US gal)	
			4WS	20.8 L (5.49 US gal)	
POWERSHIFT-TRANSMISSION NEW HOLLAND AMBRA MULTI G™ HYDRAULIC TRANSMISSION OIL			ALLE	20.8 L (5.49 US gal)	
FORAKSEL (2WS) NEW HOLLAND AMBRA TRX 80W-140	MAT 3510	SAE 80W-140	2WD	0.8 L (0.21 US gal)	
			4WD	Differentiale	8.6 L (2.27 US gal)
				Hjulreduktionsgear (begge)	1 L (0.26 US gal)
FORAKSEL (4WS) NEW HOLLAND AMBRA TRX 80W-140			Differentiale	10.5 L (2.77 US gal)	
			Hjulreduktionsgear (begge)	1.3 L (0.34 US gal)	
BAGAKSEL (2WS) NEW HOLLAND AMBRA TRX 80W-140			Differentiale	B100C- B110C	15.5 L (4.09 US gal)
				B115C	17 L (4.49 US gal)
BAGAKSEL (4WS) NEW HOLLAND AMBRA TRX 80W-140			Differentiale	11 L (2.91 US gal)	
			Hjulreduktionsgear (begge)	1.3 L (0.34 US gal)	
BRÆNDSTOF med ultralav koncentration af svovl Omhædt og filtreret dieselolie			2WS	135 L (35.66 US gal)	
			4WS	124 L (32.76 US gal)	
FORSKELLIGE LED NEW HOLLAND AMBRA GR 75 MD	MAT3550	NLGI 2	ALLE	Efter behov	

TELESKOPISK GRAVEARM <b>NEW HOLLAND AMBRA GR-9 MULTI-PURPOSE GREASE</b>	<b>MAT3550</b>	<b>NLGI 2</b>	ALLE	Efter behov
AIRCONDITIONKOM- PRESSOR <b>PAG SP20</b>			ALLE	<b>240 cm<sup>3</sup> (14.6 in<sup>3</sup>)</b>

## Motor

### B110C

Model	F5HFL413C*A
Type	Firecylindret, turboladet
Tændingsrækkefølge	1-3-4-2
Boring og slaglængde	<b>99 mm x 110 mm ( 3.9 in x 4.33 in)</b>
Slagvolumen	<b>3.4 L (207 in<sup>3</sup>)</b>
Kompressionsforhold	16,5 til 1
Brændstofindsprøjtning	Direkte HPCR
<b>Hestekræfter - normeret ved 2200 RPM</b>	
Brutto	<b>72 kW (97 Hp)</b>
Netto med væskeventilator	<b>71 kW (95 Hp)</b>
<b>Spidsmoment ved 1400 RPM</b>	
Brutto	<b>453 N·m (334 lb ft)</b>
Netto med væskeventilator	<b>452 N·m (333 lb ft)</b>
Net	<b>445 N·m (328 lb ft)</b>
Maks. momentstigning	<b>45 % ± 5 RPM</b>
<b>Motoromdrejningstal</b>	
Nominel hastighed, fuld belastning	ved <b>2200 RPM</b>
Lav tomgangshastighed uden belastning	<b>900 - 1000 RPM</b>
Høj tomgangshastighed uden belastning (motor ikke monteret)	<b>2380 - 2480 RPM</b>
Høj tomgangshastighed uden belastning (motor monteret)	<b>2320 - 2440 RPM</b>
Maks. hastighed ved fuld belastning	2200 RPM
Graveaggregat stall	<b>2150 - 2300 RPM</b>
Konverter stall	<b>1870 - 2040 RPM</b>
Læsser stall	<b>2150 - 2300 RPM</b>
Kombineret stall	<b>1625 - 1825 RPM</b>

### B110C / B115C

Model	F5HFL413B*A
Type	Firecylindret, turboladet
Tændingsrækkefølge	1-3-4-2
Boring og slaglængde	<b>99 mm x 110 mm ( 3.9 in x 4.33 in)</b>
Slagvolumen	<b>3.4 L (207 in<sup>3</sup>)</b>
Kompressionsforhold	16,5 til 1
Brændstofindsprøjtning	Direkte HPCR
<b>Hestekræfter - normeret ved 2200 RPM</b>	
Brutto	<b>82 kW (110 Hp)</b>
Netto med væskeventilator	<b>81 kW (108 Hp)</b>
<b>Spidsmoment ved 1400 RPM</b>	
Brutto	<b>460 N·m (339 lb ft)</b>
Netto med væskeventilator	<b>458 N·m (338 lb ft)</b>
Net	<b>445 N·m (328 lb ft)</b>
Maks. momentstigning	<b>30 % ± 5 RPM</b>

## 9 - SPECIFIKATIONER

---

### Motoromdrejningstal

Nominal hastighed, fuld belastning	ved <b>2200 RPM</b>
Lav tomgangshastighed uden belastning	<b>900 - 1000 RPM</b>
Høj tomgangshastighed uden belastning (motor ikke monteret)	<b>2380 - 2480 RPM</b>
Høj tomgangshastighed uden belastning (motor monteret)	<b>2320 - 2440 RPM</b>
Maks. hastighed ved fuld belastning	2200 RPM
Graveaggregat stall	<b>2150 - 2300 RPM</b>
Konverter stall	<b>1940 - 2040 RPM</b>
Læsser stall	<b>2200 - 2300 RPM</b>
Kombineret stall	<b>1840 - 1940 RPM</b>
Graveaggregat stall	<b>2200 - 2300 RPM</b>

## Kraftoverføring

### 4WD/2WS-TRANSMISSION - POWERSHUTTLE (B100C — B100CTC — B110C — B110CTC)

Model	CARRARO TLB1 MPB 4WD
Type (4x4)	4 fremadgående gear og 4 bakgear
Momentomformerforhold	2.38
Udvekslingsforhold:	
1. gear	fremadkørsel 5,603:1 — baglæns 4,643:1
2. gear	fremadkørsel 3,481:1 — baglæns 2,884:1
3. gear	fremadkørsel 1,585:1 — baglæns 1,313:1
4. gear	fremadkørsel 0,793:1 — baglæns 0,657:1

### 4WD/2WS-TRANSMISSION - POWERSHIFT (B110C — B110CTC)

Model	CARRARO TLB MPB 4WD
Type (4x4)	4 fremadgående gear og 4 bakgear
Momentomformerforhold	2.38
Udvekslingsforhold:	
1. gear	fremadkørsel 5,533:1 — baglæns 4,549:1
2. gear	fremadkørsel 3,359:1 — baglæns 2,762:1
3. gear	fremadkørsel 1,533:1 — baglæns 1,260:1
4. gear	fremadkørsel 0,811:1

### 4WD/2WS-TRANSMISSION - POWERSHIFT (B115C)

Model	CARRARO TLB MPB 4WD
Type (4x4)	4 fremadgående gear og 4 bakgear
Momentomformerforhold	2.38
Udvekslingsforhold:	
1. gear	fremadkørsel 5,533:1 — baglæns 4,549:1
2. gear	fremadkørsel 3,359:1 — baglæns 2,762:1
3. gear	fremadkørsel 1,553:1 — baglæns 1,260:1
4. gear	fremadkørsel 0,811:1



## Bremser og styreenheder - Generel specifikation

### FORAKSLER

#### 4WD/2WS-FORAKSEL (B100C — B100CTC — B110C — B110CTC)

Model	CNH
Type	styring

#### 4WD/4WS PÅ FORAKSEL (B115C)

Model	CARRARO 26,32
Type	styring

### BAGAKSLER

#### BAGAKSEL, 2WS

Model (B100C — B100CTC)	CARRARO 28,44
Model (B110C — B110CTC)	CARRARO 28,50
Type	stiv
Differentialespærre	elektrisk

#### BAGAKSEL, 4WS (B115C)

Model	CARRARO 26,43
Type	styring

### BREMSER

#### DRIFTSBREMSER

##### 2WS

Type	våd flerplade, 4 x aksel (2 x halvaksel)
Bremseflade	<b>1236 cm<sup>2</sup> (191 in<sup>2</sup>)</b>

##### 4WS

Type	våd flerplade, 6 x aksel (3 x halvaksel)
Bremseflade	<b>1092 cm<sup>2</sup> (169 in<sup>2</sup>)</b>

#### PARKERINGSBREMSE

Type	manuel, med greb
Maks. træk i grebet	<b>1650 N (371 lb)</b>
Grebets vandring	<b>21 mm (0.87 in)</b>
Maksimalt moment - POWER SHUTTLE	<b>2000 N·m (1475 lb ft)</b>
Maksimalt moment - POWERSHIFT	<b>1500 N·m (1106 lb ft)</b>

### STYRING

2WS	Tohjulsstyring
4WS	Firehjulsstyring
Systemtryk	170 ÷ 175 bar (2465 ÷ 2538 psi)

### SERVOSTYRING

#### 2WS (med pumpe med variabel flowhastighed)

Model	EATON P/N 403 -8754-04
Slagvolumen	160 cm <sup>3</sup> /omdrej. (9.76 in <sup>3</sup> /omdrej.)

## 9 - SPECIFIKATIONER

---

Justering af stødventil	<b>220 - 240 bar (3190.0 - 3480.0 psi)</b>
Justering af belastningsfølsom overtryksventil	<b>170 bar (2465.0 psi)</b>

---

### **2WS (med tandhjulspumpe)**

Model	EATON P/N 403 -8754-08
Slagvolumen	160 cm <sup>3</sup> /omdrej. (9.76 in <sup>3</sup> /omdrej.)
Justering af stødventil	<b>225 bar (3262.5 psi)</b>
Justering af overtryksventil	<b>170 bar (2465.0 psi)</b>

---

### **4WS**

Model	EATON P/N 403 -7754-04
Slagvolumen	160 cm <sup>3</sup> /omdrej. (9.76 in <sup>3</sup> /omdrej.)
Justering af stødventil	<b>225 bar (3262.5 psi)</b>
Justering af belastningsfølsom overtryksventil	<b>170 bar (2465.0 psi)</b>

---

www.delpin.dk

## Bremser og styreenheder - Generel specifikation

### FORAKSLER

#### 4WD/2WS-FORAKSEL (B100C — B100CTC — B110C — B110CTC)

Model	CNH
Type	styring

#### 4WD/4WS PÅ FORAKSEL (B115C)

Model	CARRARO 26,32
Type	styring

### BAGAKSLER

#### BAGAKSEL, 2WS

Model (B100C — B100CTC)	CARRARO 28,44
Model (B110C — B110CTC)	CARRARO 28,50
Type	stiv
Differentialespærre	elektrisk

#### BAGAKSEL, 4WS (B115C)

Model	CARRARO 26,43
Type	styring

### BREMSER

#### DRIFTSBREMSER

##### 2WS

Type	våd flerplade, 4 x aksel (2 x halvaksel)
Bremseflade	<b>1236 cm<sup>2</sup> (191 in<sup>2</sup>)</b>

##### 4WS

Type	våd flerplade, 6 x aksel (3 x halvaksel)
Bremseflade	<b>1092 cm<sup>2</sup> (169 in<sup>2</sup>)</b>

#### PARKERINGSBREMSE

Type	manuel, med greb
Maks. træk i grebet	<b>1650 N (371 lb)</b>
Grebets vandring	<b>21 mm (0.87 in)</b>
Maksimalt moment - POWER SHUTTLE	<b>2000 N·m (1475 lb ft)</b>
Maksimalt moment - POWERSHIFT	<b>1500 N·m (1106 lb ft)</b>

### STYRING

2WS	Tohjulsstyring
4WS	Firehjulsstyring
Systemtryk	<b>170 - 175 bar (2465 - 2538 psi)</b>

### SERVOSTYRING

#### 2WS (med pumpe med variabel flowhastighed)

Model	EATON P/N 403 -8754-04
Slagvolumen	160 cm <sup>3</sup> /omdrej. (9.76 in <sup>3</sup> /omdrej.)

## 9 - SPECIFIKATIONER

---

Justering af stødventil	<b>220 - 240 bar (3190.0 - 3480.0 psi)</b>
Justering af belastningsfølsom overtryksventil	<b>170 bar (2465.0 psi)</b>

---

### **2WS (med tandhjulspumpe)**

Model	EATON P/N 403 -8754-08
Slagvolumen	160 cm <sup>3</sup> /omdrej. (9.76 in <sup>3</sup> /omdrej.)
Justering af stødventil	<b>225 bar (3262.5 psi)</b>
Justering af overtryksventil	<b>170 bar (2465.0 psi)</b>

---

### **4WS**

Model	EATON P/N 403 -7754-04
Slagvolumen	160 cm <sup>3</sup> /omdrej. (9.76 in <sup>3</sup> /omdrej.)
Justering af stødventil	<b>225 bar (3262.5 psi)</b>
Justering af belastningsfølsom overtryksventil	<b>170 bar (2465.0 psi)</b>

---

---

## Hydraulik

### GEARPUMPE

#### 72 kW - 97 HK PUMPE (B100C — B100CTC)

Model	CASAPPA KP 30.34 - 05 S6 - LMF
Type	Dobbelt gearpumpe
Kapacitet	35,427 + 35,427 cm <sup>3</sup> /rev

#### 82 kW - 110 HK PUMPE (B110C — B110CTC — B115C)

Model	CASAPPA KP 30.38 - 05 S6 - LMF
Type	Dobbelt gearpumpe
Kapacitet	40,258 + 35,427 cm <sup>3</sup> /rev

### PUMPE MED VARIABEL KAPACITET

#### 72 kW - 97 HK PUMPE (B100C — B100CTC)

Model	CDANFOSS J71C serie 45
Type	med aksialsempler
Kapacitet	71 cm <sup>3</sup> /rev

#### 82 kW - 110 HK PUMPE (B110C — B110CTC — B115C)

Model	CDANFOSS J75C serie 45
Type	med aksialsempler
Kapacitet	75 cm <sup>3</sup> /rev

## Frontkontravægt

### KONTRAVÆGT - 2WS

---

Standard	<b>159 kg (350 lb)</b>
Medium	<b>330 kg (727 lb)</b>

---

### KONTRAVÆGT - 4WS

---

Standard	<b>160 kg (352 lb)</b>
----------	------------------------

---

www.delpin.dk

---

## Støj- og vibrationsniveauer

### Støjniveau

Certificeret af producenten.

I overensstemmelse med EU-direktiv 2000/14/EF - Bilag II.

Indvendigt støjniveau (LpA)	<b>77 dB</b>
Udvendigt støjniveau (LwA) (B100C — B100CTC)	<b>102 dB</b>
Udvendigt støjniveau (LwA) (B110C — B110CTC — B115C)	<b>103 dB</b>

### Vibrationsniveauer i førerhuset

Øvre ekstremiteter	niveau lavere end <b>2.5 m/s<sup>2</sup> (8.20 ft/s<sup>2</sup>)</b>
Mave	niveau lavere end <b>0.5 m/s<sup>2</sup> (1.64 ft/s<sup>2</sup>)</b>

## Skovle

### Læsserskovle

2WS	Type	<b>0.88 m<sup>3</sup> (31.08 ft<sup>3</sup>)</b> standard	<b>1 m<sup>3</sup></b> <b>(35.3 ft<sup>3</sup>)</b> standard	4 x 1	6 x 1 (med gafler)
	Kapacitet med top	<b>0.88 m<sup>3</sup> (31.08 ft<sup>3</sup>)</b>	<b>1.0 m<sup>3</sup> (35.3 ft<sup>3</sup>)</b>	<b>1.0 m<sup>3</sup> (35.3 ft<sup>3</sup>)</b>	<b>1.0 m<sup>3</sup> (35.3 ft<sup>3</sup>)</b>
	Bredde	<b>2250 mm</b> <b>(88.58 in)</b>	<b>2250 mm</b> <b>(88.58 in)</b>	<b>2250 mm</b> <b>(88.58 in)</b>	<b>2250 mm</b> <b>(88.58 in)</b>
	Vægt	<b>310 kg (683 lb)</b>	<b>400 kg (882 lb)</b>	<b>750 kg (1653 lb)</b>	<b>950 kg (2094 lb)</b>
4WS	Kapacitet med top	-	<b>1.15 m<sup>3</sup> (40.6 ft<sup>3</sup>)</b>	<b>1.15 m<sup>3</sup> (40.6 ft<sup>3</sup>)</b>	<b>1.15 m<sup>3</sup> (40.6 ft<sup>3</sup>)</b>
	Bredde	-	<b>2350 mm</b> <b>(92.52 in)</b>	<b>2350 mm</b> <b>(92.52 in)</b>	<b>2350 mm</b> <b>(92.52 in)</b>
	Vægt	-	<b>415 kg (915 lb)</b>	<b>770 kg (1698 lb)</b>	<b>970 kg (2138 lb)</b>

### Graveskovle

2WS + 4WS	Bredde	<b>305 mm (12 in)</b>	<b>457 mm</b> <b>(17.99 in)</b>	<b>610 mm</b> <b>(24.02 in)</b>	<b>762 mm (30 in)</b>	<b>910 mm</b> <b>(35.83 in)</b>
	Kapacitet	<b>0.067 m<sup>3</sup></b> <b>(2.37 ft<sup>3</sup>)</b>	<b>0.108 m<sup>3</sup></b> <b>(3.81 ft<sup>3</sup>)</b>	<b>0.149 m<sup>3</sup></b> <b>(5.26 ft<sup>3</sup>)</b>	<b>0.190 m<sup>3</sup></b> <b>(6.71 ft<sup>3</sup>)</b>	<b>0.231 m<sup>3</sup></b> <b>(8.16 ft<sup>3</sup>)</b>
	Kapacitet med top	<b>0.081 m<sup>3</sup></b> <b>(2.86 ft<sup>3</sup>)</b>	<b>0.137 m<sup>3</sup></b> <b>(4.84 ft<sup>3</sup>)</b>	<b>0.198 m<sup>3</sup></b> <b>(6.99 ft<sup>3</sup>)</b>	<b>0.260 m<sup>3</sup></b> <b>(9.18 ft<sup>3</sup>)</b>	<b>0.323 m<sup>3</sup></b> <b>(11.41 ft<sup>3</sup>)</b>



## Dæk

### Dæktyper

#### Dæk - 2WS

	Fordæk	Bagdæk
2WD	11L-16 F3 12PR	18.4-26 R4 12PR
	11L-16 F3 12PR	16.9-28 R4 12PR
4WD	12.5/80 - 18 L3 10PR	18.4-26 R4 10PR
	12.5/80 - 18 L3 10PR	16.9-28 R4 10PR
	320/80 R18 IT520	480/80 R26 IT520

#### Dæk - 4WS

For- og bagdæk
16.9/24 R4 12PR
16.9/28 R4 12PR
440/80 R28 IT520
440/80 R28 IT530

#### Tilspændingsmomenter for møtrikker

Møtrikker til forhjul (2WS)	<b>330 N·m (243 lb ft)</b>
Møtrikker til baghjul (2WS)	<b>540 N·m (398 lb ft)</b>
Møtrikker til for- og baghjul (4WS)	<b>700 N·m (516 lb ft)</b>

**Tablet over dæktryk og tilladt belastningskapacitet**

De følgende tabeller angiver den omtrentlige belastningskapacitet ved de angivne dæktryk.

2WS på forhjul	Dæk- stør- relse 12,5/ 80-18	Profil SGL	DÆKTRYK bar (psi)									
			1.5 (21.7)	1.7 (24.6)	1.9 (27.5)	2.3 (33.3)	2.5 (36.2)	2.8 (40.6)	3 (43.5)	3.1 (44.9)		
			MAKS BELASTNING PER DÆK kg (lb)									
			1550 (3410)	1665 (3663)	1780 (3916)	2005 (4411)	2120 (4664)	2275 (5005)	2380 (5236)	2430 (5346)		

2WS på forhjul	Dæk- stør- relse 12,5/ 80-18	Profil SGL	DÆKTRYK bar (psi)									
			1.5 (21.7)	1.8 (26.1)	2 (29.0)	2.1 (30.4)	2.3 (33.3)	2.5 (36.2)	2.8 (40.6)	2.9 (42.0)	3 (43.5)	3.1 (44.9)
			MAKS BELASTNING PER DÆK kg (lb)									
			1550 (3410)	1720 (3784)	1835 (4037)	1890 (4158)	2005 (4411)	2120 (4664)	2275 (5005)	2325 (5115)	2380 (5236)	2430 (5346)

2WS på forhjul	Dæk- stør- relse 320/8 0R18	Profil	DÆKTRYK bar (psi)											
			1 (14.5)	1.2 (17.4)	1.4 (20.3)	1.6 (23.2)	1.8 (26.1)	2.0 (29.0)	2.2 (31.9)	2.4 (34.8)	2.6 (37.7)	2.8 (40.6)	3 (43.5)	3.2 (46.4)
			MAKS BELASTNING PER DÆK kg (lb)											
			885 (1947)	1015 (2233)	1135 (2497)	1225 (2695)	1375 (3025)	1510 (3322)	1610 (3542)	1715 (3773)	1820 (4004)	1975 (4345)	2080 (4576)	2205 (4851)

2WS på forhjul	Dæk- stør- relse 12,5-1 8	Profil SLR4	DÆKTRYK bar (psi)									
			3.1 (44.9)									
			MAKS BELASTNING PER DÆK kg (lb)									
			1700 (3740)									

2WS på forhjul	Dæk- stør- relse 16,0/ 70-20	Profil SGL	DÆKTRYK bar (psi)									
			1.5 (21.7)	1.7 (24.6)	1.9 (27.5)	2.1 (30.4)	2.3 (33.3)	2.5 (36.2)				
			MAKS BELASTNING PER DÆK kg (lb)									
			1565 (3443)	1680 (3696)	1796 (3951)	1915 (4213)	2050 (4510)	3075 (6765)				

2WS på bag- hjul	Dæk- stør- relse 18,4- 26	Profil SGIT	DÆKTRYK bar (psi)									
			1 (14.5)	1.5 (21.7)	1.7 (24.6)	2.0 (29.0)	2.2 (31.9)	2.6 (37.7)	2.9 (42.0)	3 (43.5)	3.3 (47.8)	
			MAKS BELASTNING PER DÆK kg (lb)									
			2130 (4686)	2390 (5258)	2650 (5830)	2765 (6083)	3000 (6600)	3225 (7095)	3450 (7590)	3590 (7898)	4000 (8800)	

2WS på bag- hjul	Dæk- stør- relse 16,9- 28	Profil SGIT	DÆKTRYK bar (psi)									
			1 (1.45)	1.2 (17.4)	1.4 (20.3)	1.5 (21.7)	1.7 (24.6)	1.9 (27.5)	2.1 (30.4)	2.2 (31.9)	2.5 (36.2)	2.8 (40.6)
			MAKS BELASTNING PER DÆK kg (lb)									
			1760 (3872)	2030 (4466)	2295 (5049)	2430 (5346)	2665 (5863)	2900 (6380)	3065 (6743)	3150 (6930)	3450 (7590)	3550 (7810)

9 - SPECIFIKATIONER

2WS på baghjul	Dækstørrelse 480/80-E26	Profil	DÆKTRYK bar (psi)											
			1 (14.5)	1.2 (17.4)	1.4 (20.3)	1.6 (23.2)	1.8 (26.1)	2.0 (29.0)	2.2 (31.9)	2.4 (34.8)	2.6 (37.7)	2.8 (40.6)	3 (43.5)	3.2 (46.4)
			MAKS BELASTNING PER DÆK kg (lb)											
			1975 (4345)	2205 (4851)	2455 (5401)	2680 (5896)	2910 (6402)	3200 (7040)	3485 (7667)	3690 (8118)	3900 (8580)	4160 (9152)	4420 (9724)	4680 (10296)
2WS på baghjul	Dækstørrelse 18,4-26	Profil SLR4	DÆKTRYK bar (psi)											
			2.5 (36.2)											
			MAKS BELASTNING PER DÆK kg (lb)											
			4160 (9152)											
2WS på baghjul	Dækstørrelse 16,9-28	Profil SLR4	DÆKTRYK bar (psi)											
			2.5 (36.2)											
			MAKS BELASTNING PER DÆK kg (lb)											
			3690 (8118)											
2WS på baghjul	Dækstørrelse 19,9-30 IND	Profil SGIT	DÆKTRYK bar (psi)											
			1.4 (20.3)	1.6 (23.2)	1.8 (26.1)	2.0 (29.0)	2.2 (31.9)							
			MAKS BELASTNING PER DÆK kg (lb)											
			2486 (5469)	2730 (6006)	2990 (6578)	3208 (7057)	3380 (7436)							
4WS på for- og baghjul	Dækstørrelse 440/80-R28	Profil IT520 GY IT530 GY	DÆKTRYK bar (psi)											
			1 (14.5)	1.2 (17.4)	1.4 (20.3)	1.6 (23.2)	1.8 (26.1)	2.0 (29.0)	2.2 (31.9)	2.4 (34.8)	2.6 (37.7)	2.8 (40.6)	3 (43.5)	3.2 (46.4)
			MAKS BELASTNING PER DÆK kg (lb)											
			1770 (3894)	1975 (4345)	2205 (4851)	2455 (5401)	2680 (5896)	2910 (6402)	3120 (6864)	3275 (7025)	3590 (7898)	3795 (8349)	4030 (8866)	4160 (9152)
4WS på for- og baghjul	Dækstørrelse 16,9-24 EZ	Profil ISG	DÆKTRYK bar (psi)											
			1.4 (20.3)	1.5 (21.7)	1.7 (24.6)	2.1 (30.4)	2.5 (36.2)							
			MAKS BELASTNING PER DÆK kg (lb)											
			2200 (4840)	2325 (5115)	2450 (5390)	3910 (6402)	3300 (7260)							
4WS på for- og baghjul	Dækstørrelse 16,9-28 EZ	Profil ISG	DÆKTRYK bar (psi)											
			1.4 (20.3)	1.5 (21.7)	1.7 (24.6)	2.1 (30.4)	2.5 (36.2)							
			MAKS BELASTNING PER DÆK kg (lb)											
			2325 (5115)	2450 (5390)	2765 (6083)	3120 (6864)	3500 (7)							

## Mål og ydeevne

## Dimensioner - 2WS sideskift

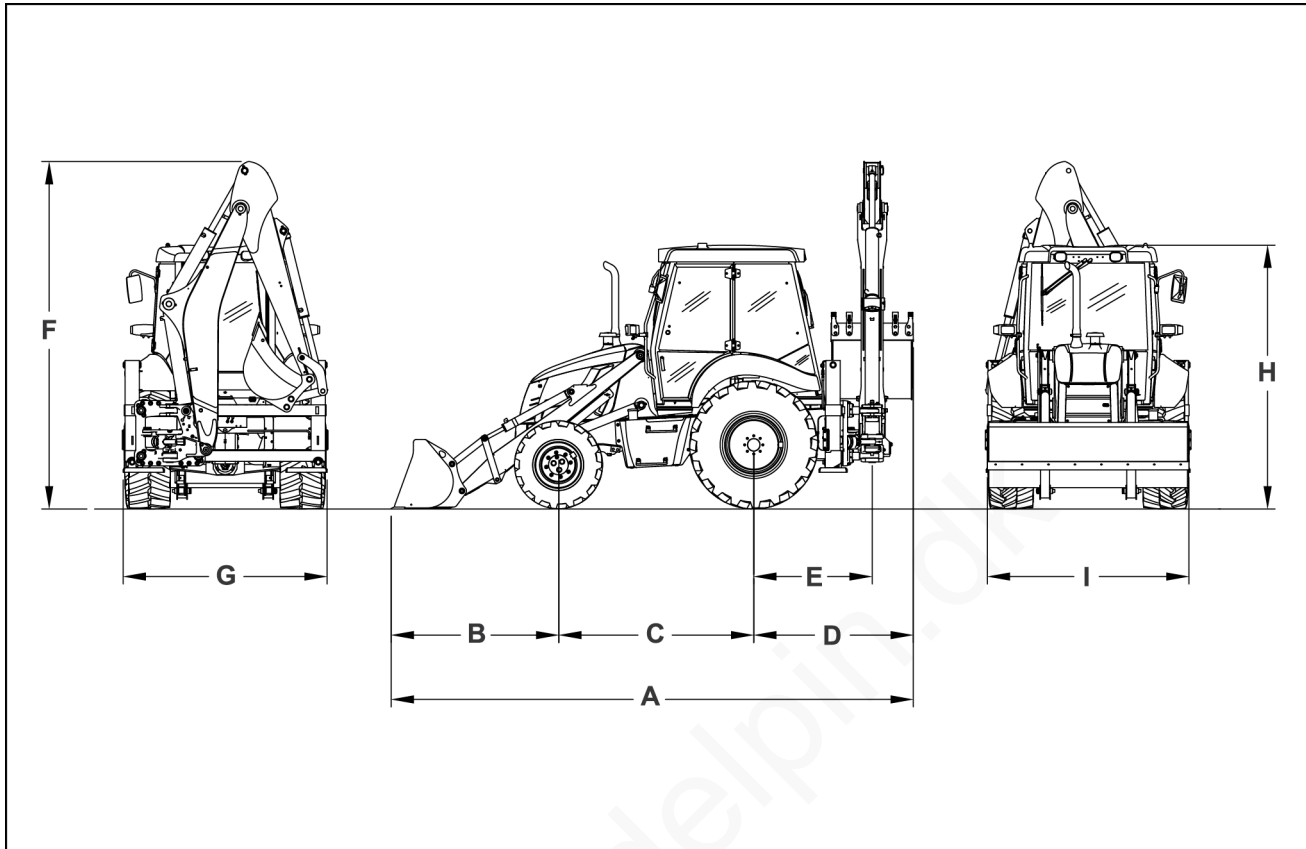

MOL112LBB0516FA 1

Fordæk

12.5/80-18 I3

Bagdæk

18.4-26 R4

Standard læsserskovl

0.88 m<sup>3</sup> (31.07 ft<sup>3</sup>)

Standard graveskovl

910 mm (35.82 in)

A	Generel maskinlængde	5825 mm (229.33 in)
B	Læsserskovl rækkevidde	1870 mm (73.62 in)
C	Hjulafstand	2175 mm (85.63 in)
D	Dimensioner graveskovl	1780 mm (70.08 in)
E	Bageste akselafstand - graveaggregatets drejestøtte	1321 mm (52.01 in)
F	Maksimal maskinhøjde	3875 mm (152.56 in)
G	Støtteben bredde	2275 mm (89.57 in)
H	Førerhushøjde	2940 mm (115.75 in)
I	Læsserskovl bredde	2250 mm (88.58 in)

## Dimensioner - 2WS med drejepunkt i midten

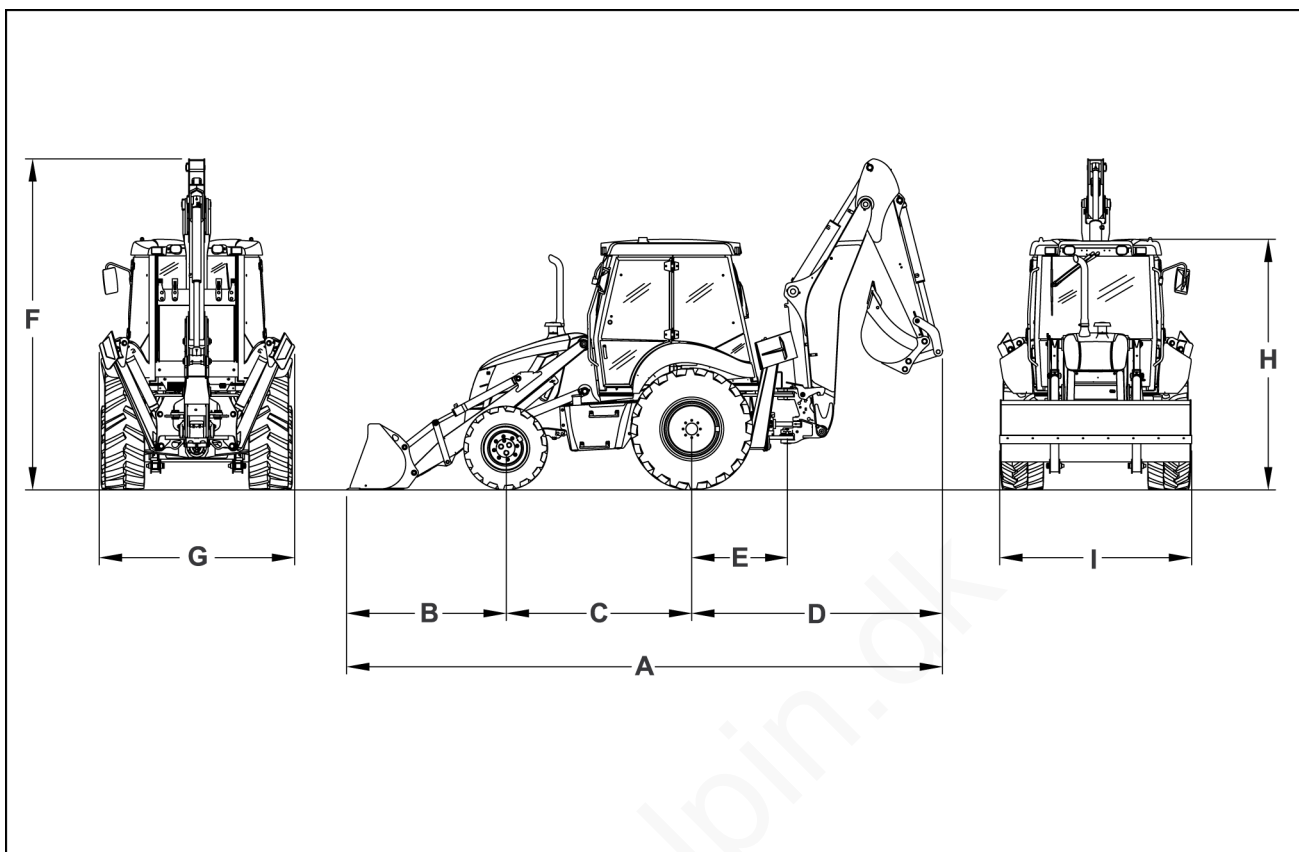

MOL112LBB0517FA 2

Fordæk

12.5/80-18 I3

Bagdæk

18.4-26 R4

Standard læsserskovl

0.88 m<sup>3</sup> (31.07 ft<sup>3</sup>)

Standard graveskovl

910 mm (35.82 in)

A	Generel maskinlængde	6985 mm (274.99 in)
B	Læsserskovl rækkevidde	1870 mm (73.62 in)
C	Hjulafstand	2175 mm (85.62 in)
D	Dimensioner graveskovl	2940 mm (115.74 in)
E	Bageste akselafstand - graveaggregatets drejestøtte	1120 mm (44.09 in)
F	Maksimal maskinhøjde	3875 mm (152.55 in)
G	Støtteben bredde	2290 mm (90.15 in)
H	Førerhushøjde	2940 mm (115.74 in)
I	Læsserskovl bredde	2250 mm (88.58 in)

**Dimensioner - 2WS sideskift - TC**

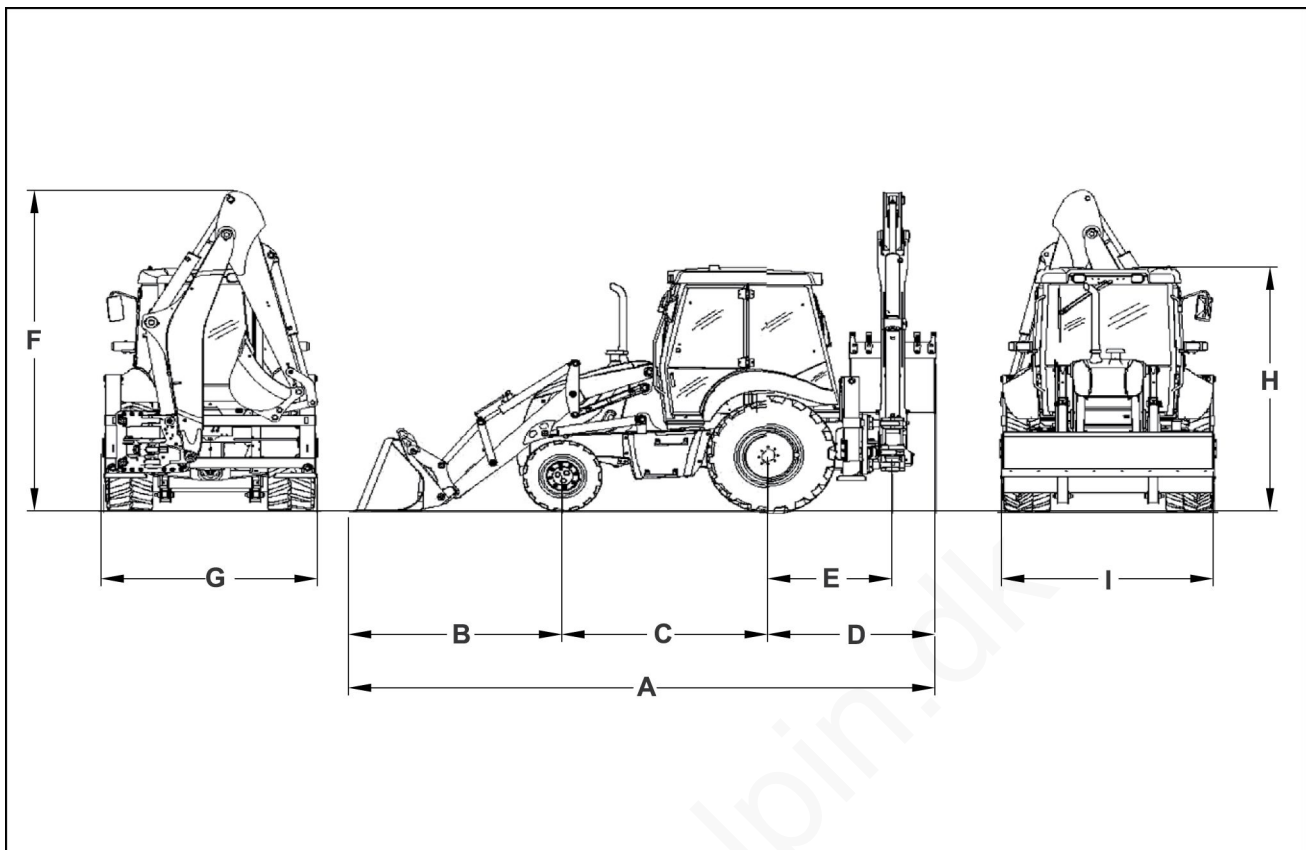

MOL12LBB0518FA 3

Fordæk	12.5/80-18 I3
Bagdæk	18.4-26 R4
Standard læsserskovl	<b>0.88 m<sup>3</sup> (31.07 ft<sup>3</sup>)</b>
Standard graveskovl	<b>910 mm (35.82 in)</b>

A	Generel maskinlængde	<b>5928 mm (233.38 in)</b>
B	Læsserskovl rækkevidde	<b>1973 mm (77.68 in)</b>
C	Hjulafstand	<b>2175 mm (85.62 in)</b>
D	Dimensioner graveskovl	<b>1780 mm (70.07 in)</b>
E	Bageste akselafstand - graveaggregatets drejestøtte	<b>1321 mm (52 in)</b>
F	Maksimal maskinhøjde	<b>3875 mm (152.55 in)</b>
G	Støtteben bredde	<b>2275 mm (89.56 in)</b>
H	Førerhushøjde	<b>2940 mm (115.74 in)</b>
I	Læsserskovl bredde	<b>2250 mm (88.58 in)</b>

## Dimensioner - 4WS sideskift

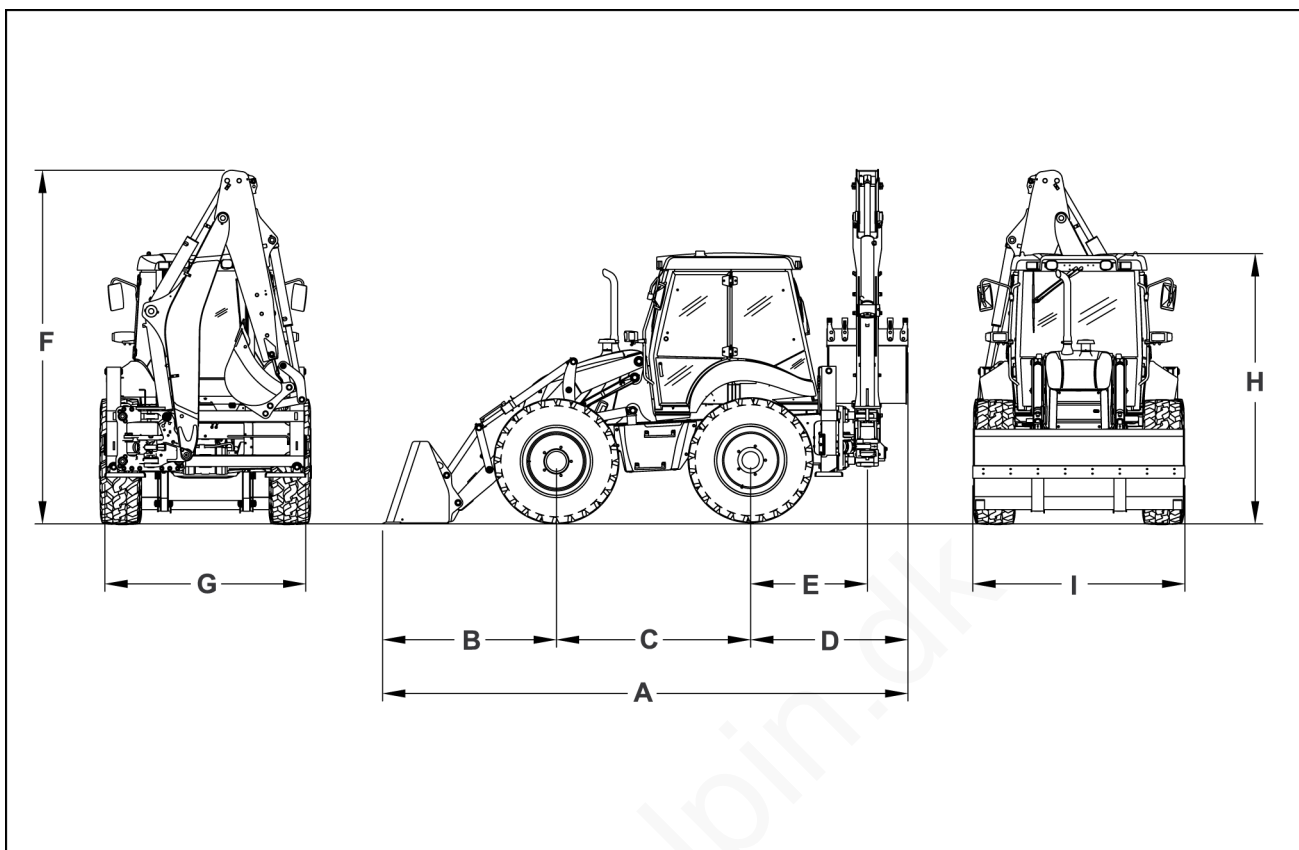

MOL112LBB0519FA 4

For- og bagdæk  
 Standard læsserskovl  
 Standard graveskovl

440/80-R28 IT530  
 1.15 m<sup>3</sup> (40.61 ft<sup>3</sup>)  
 910 mm (35.82 in)

A	Generel maskinlængde	5945 mm (234.05 in)
B	Læsserskovl rækkevidde	1965 mm (77.36 in)
C	Hjulafstand	2200 mm (86.61 in)
D	Dimensioner graveskovl	1780 mm (70.07 in)
E	Bageste akselafstand - graveaggregatets drejestøtte	1321 mm (52.01 in)
F	Maksimal maskinhøjde	4010 mm (157.87 in)
G	Støtteben bredde	2275 mm (89.56 in)
H	Førerhushøjde	3060 mm (120.47 in)
I	Læsserskovl bredde	2400 mm (94.48 in)

## Dimensioner - 4WS med drejepunkt i midten

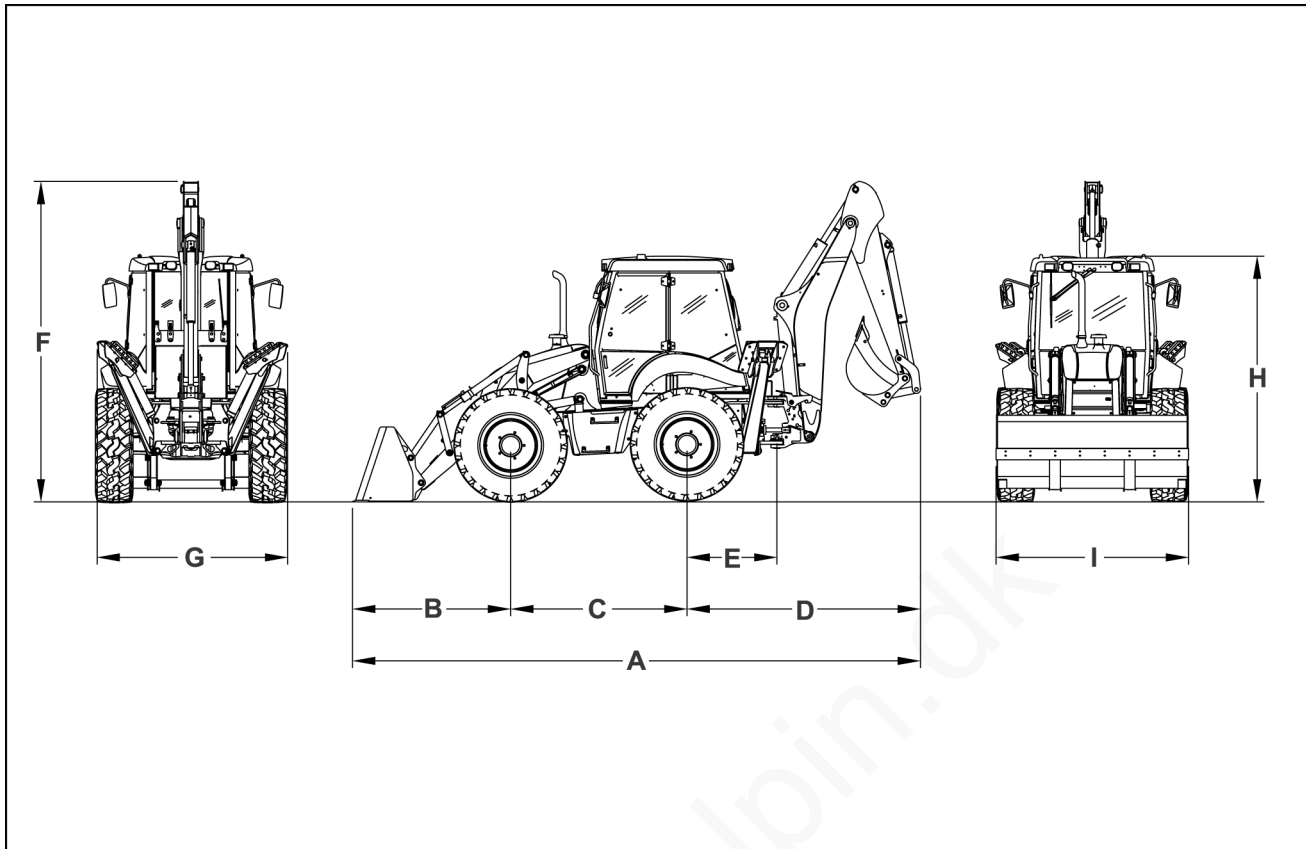

MOL112LBB0520FA 5

For- og bagdæk

Standard læsserskovl

Standard graveskovl

440/80-R28 IT530

1.15 m<sup>3</sup> (40.61 ft<sup>3</sup>)

910 mm (35.82 in)

A	Generel maskinlængde	7080 mm (278.73 in)
B	Læsserskovl rækkevidde	1970 mm (77.55 in)
C	Hjulafstand	2200 mm (86.61 in)
D	Dimensioner graveskovl	2910 mm (114.56 in)
E	Bageste akselafstand - graveaggregatets drejestøtte	1120 mm (44.09 in)
F	Maksimal maskinhøjde	4000 mm (157.48 in)
G	Støtteben bredde	2380 mm (93.70 in)
H	Førerhushøjde	3065 mm (120.66 in)
I	Læsserskovl bredde	2400 mm (94.48 in)

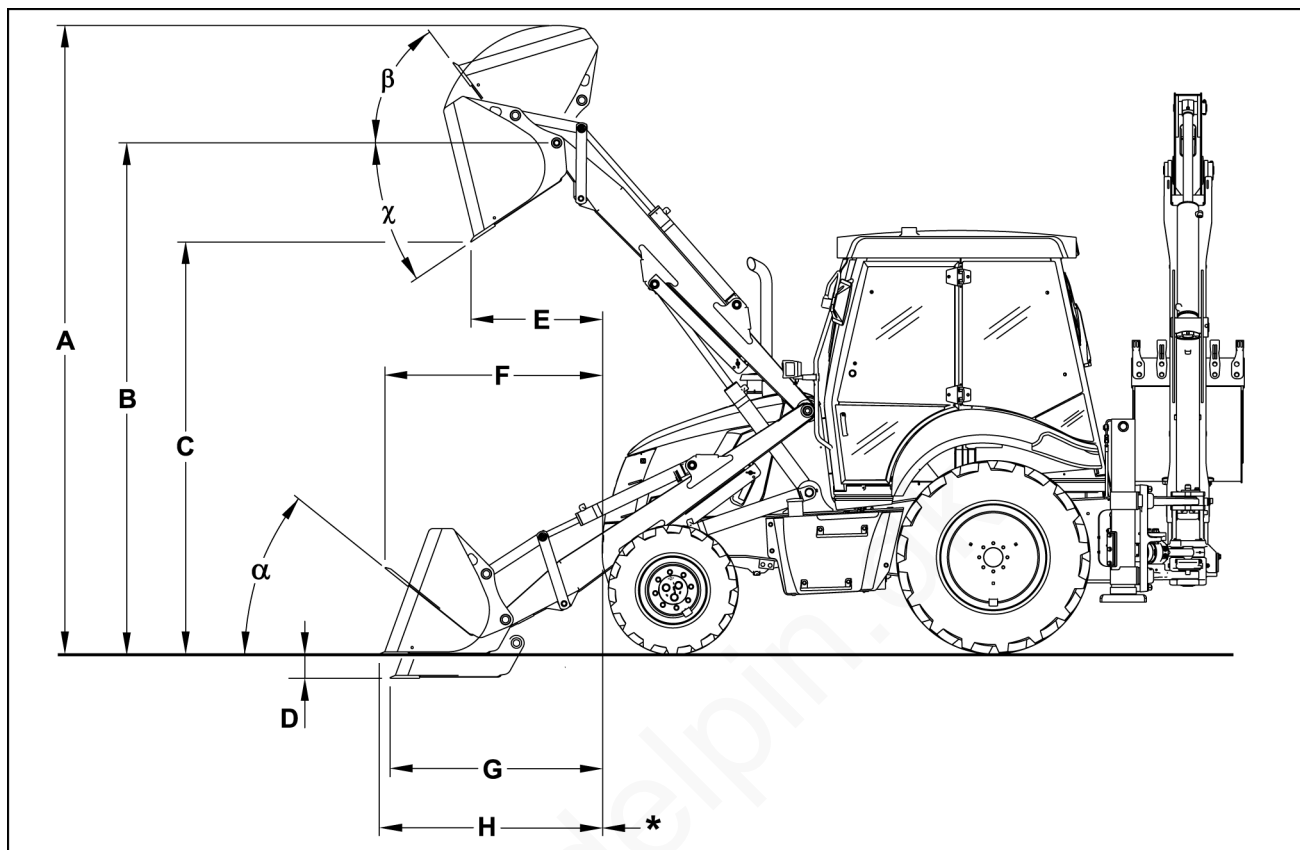

## Læsserredskabets ydelse

B100C og B110C [med standard skovl 1 m<sup>3</sup> (35.3 ft<sup>3</sup>)

MOL112LBB0521FA 6

- \* Frontkontravægt
- A. Maks. højde/dimensioner
- B. Maks. højde på læsserskovlens bolt/drejepunkt
- C. Maks. tømmehøjde
- D. Gravedybde
- E. Læsserredskabets rækkevidde, når hævet til tømmeposition
- F. Læsserredskabets rækkevidde, når sænket med skovlen trukket ind
- G. Redskabsrækkevidde i graveposition
- H. Redskabsrækkevidde i sænket position
- α. Vinkel på sænket, lukket skovl
- β. Vinkel på lukket skovl ved maksimal højde
- χ. Tømmevinkel

9 - SPECIFIKATIONER

Fordæk	12.5/80-18 I3	12.5/80-18 I3	12.5/80-18 I3	320/80 R18 IT520	12,5-18 SLR4	12,5-18 SLR4
Bagdæk	18.4-26 R4	18.4-26 R1	16,9-28 R4	480/80 R26 IT520	18,4-26 SLR4	16,9-28 SLR4
A	<b>4309 mm</b> (169.64 in)	<b>4310 mm</b> (169.68 in)	<b>4309 mm</b> (169.65 in)	<b>4302 mm</b> (169.37 in)	<b>4333 mm</b> (170.59 in)	<b>4328 mm</b> (170.39 in)
B	<b>3481 mm</b> (137.05 in)	<b>3482 mm</b> (137.09 in)	<b>3481 mm</b> (137.05 in)	<b>3474 mm</b> (136.77 in)	<b>3505 mm</b> (137.99 in)	<b>3501 mm</b> (137.83 in)
C	<b>2749 mm</b> (108.23 in)	<b>2750 mm</b> (108.27 in)	<b>2749 mm</b> (108.23 in)	<b>2742 mm</b> (107.95 in)	<b>2778 mm</b> (109.37 in)	<b>2771 mm</b> (109.09 in)
D	<b>100 mm (3.94 in)</b>	<b>98 mm</b> (3.86 in)	<b>99 mm</b> (3.90 in)	<b>106 mm</b> (4.17 in)	<b>73 mm</b> (2.87 in)	<b>79 mm</b> (3.11 in)
E	<b>783 mm</b> (30.83 in)	<b>780 mm</b> (30.71 in)	<b>782 mm</b> (30.79 in)	<b>782 mm</b> (30.79 in)	<b>759 mm</b> (29.88 in)	<b>771 mm</b> (30.35 in)
F	<b>1423 mm</b> (56.02 in)	<b>1423 mm</b> (56.02 in)	<b>1423 mm</b> (56.02 in)	<b>1427 mm</b> (56.18 in)	<b>1410 mm</b> (55.51 in)	<b>1413 mm</b> (55.63 in)
G	<b>1416 mm</b> (55.75 in)	<b>1417 mm</b> (55.79 in)	<b>1417 mm</b> (55.79 in)	<b>1417 mm</b> (55.79 in)	<b>1423 mm</b> (56.02 in)	<b>1420 mm</b> (55.91 in)
H	<b>1491 mm</b> (58.70 in)	<b>1491 mm</b> (58.70 in)	<b>1491 mm</b> (58.70 in)	<b>1496 mm</b> (58.9 in)	<b>1477 mm</b> (58.15 in)	<b>1479 mm</b> (58.23 in)
α	39,4°	39,4°	39,4°	39,6°	39,3°	39,1°
β.	49,9°	50°	50°	50°	50,6°	50,3°
χ.	43,4°	43,3°	43,4°	43,4°	42,7°	43,1°

## B100CTC og B110CTC [med standard skovl 1 m<sup>3</sup> (35.3 ft<sup>3</sup>)

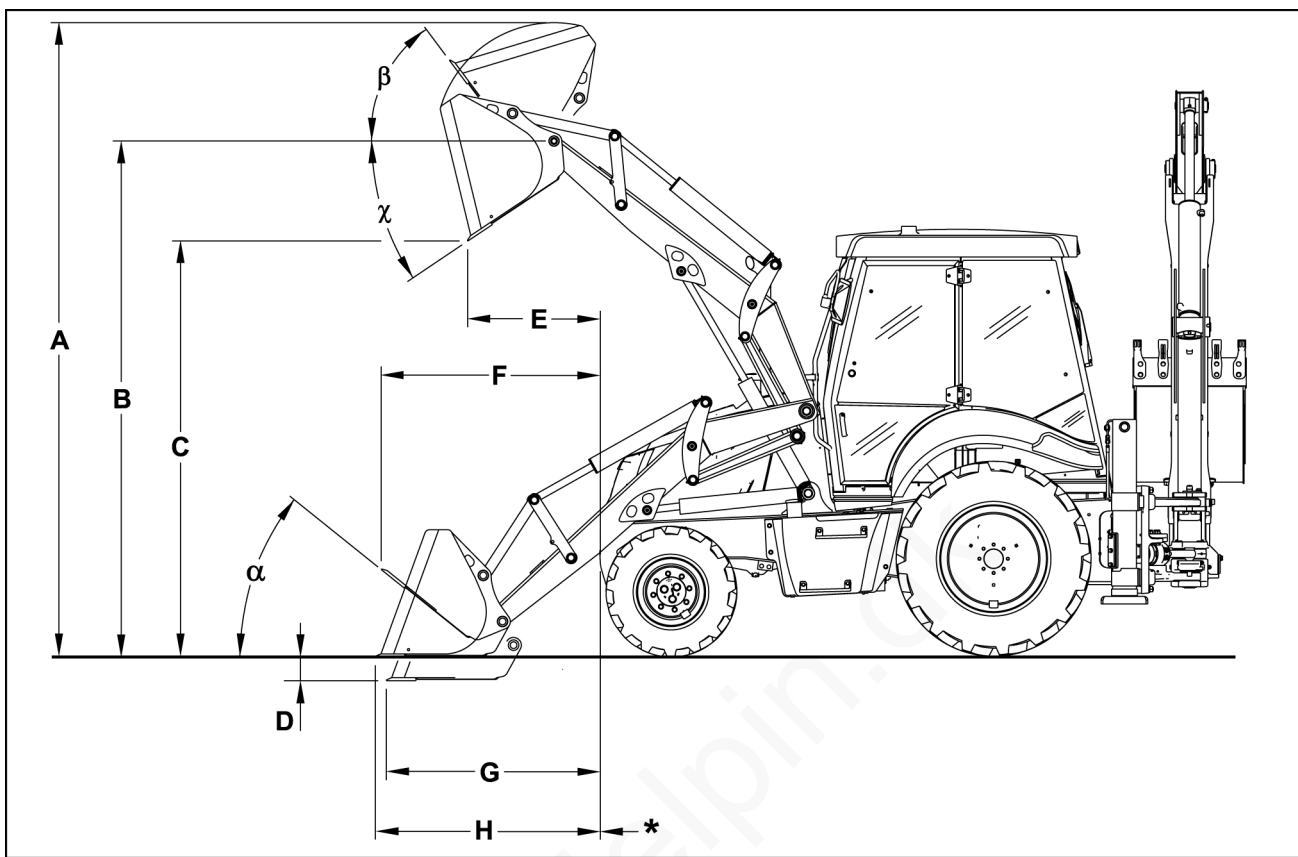

MOL112LBB0522FA 7

\* Frontkontravægt

- A. Maks. højde/dimensioner
- B. Maks. højde på læsserskovlens bolt/drejepunkt
- C. Maks. tømmeøjde
- D. Gravedybde
- E. Læsseredskabets rækkevidde, når hævet til tømmeøjdeposition
- F. Læsseredskabets rækkevidde, når sænket med skovlen trukket ind
- G. Redskabsrækkevidde i graveøjdeposition
- H. Redskabsrækkevidde i sænket position
- $\alpha$ . Vinkel på sænket, lukket skovl
- $\beta$ . Vinkel på lukket skovl ved maksimal højde
- $\chi$ . Tømmevinkel

Fordæk	12,5-18 SLR4
Bagdæk	18,4-28 SLR4
A	4250 mm (167.32 in)
B	3458 mm (136.14 in)
C	3218 mm (126.69 in)
D	120 mm (4.72 in)
E	829 mm (32.64 in)
F	-
G	-
H	-
$\alpha$	43,4°
$\beta$	-
$\chi$	45°

**B100C og B110C [med 4x1 skovl 1 m<sup>3</sup>  
(35.3 ft<sup>3</sup>)]**

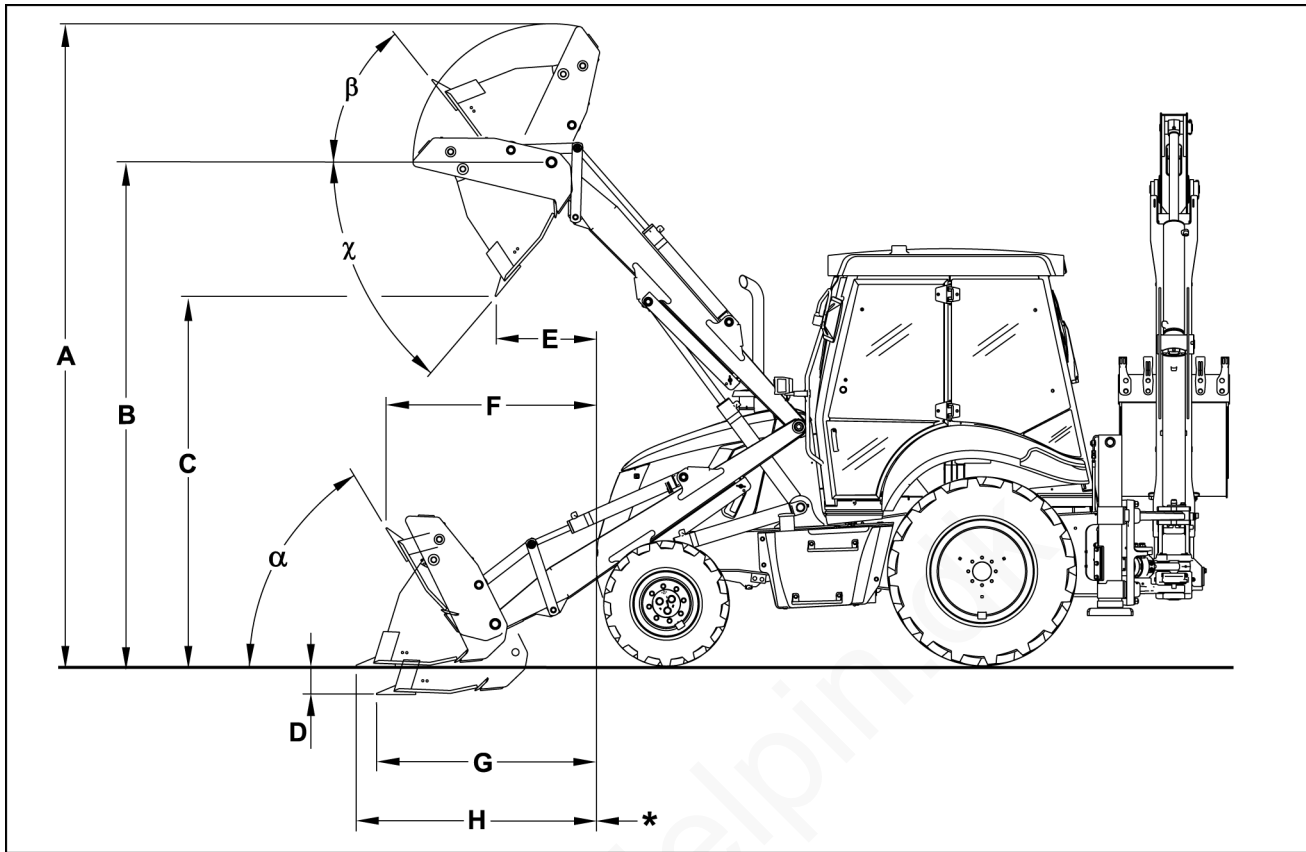

MOLI12LBB0523FA 8

- \* Frontkontravægt
- A. Maks. højde/dimensioner
- B. Maks. højde på læsserskovlens bolt/drejepunkt
- C. Maks. tømmehøjde
- D. Gravedybde
- E. Læsseredskabets rækkevidde, når hævet til tømmeposition
- F. Læsseredskabets rækkevidde, når sænket med skovlen trukket ind
- G. Redskabsrækkevidde i graveposition
- H. Redskabsrækkevidde i sænket position
- α. Vinkel på sænket, lukket skovl
- β. Vinkel på lukket skovl ved maksimal højde
- χ. Tømmevinkel

## 9 - SPECIFIKATIONER

Fordæk	12.5/80-18 I3	12.5/80-18 I3	12.5/80-18 I3	320/80 R18 IT520	12,5-18 SLR4	12,5-18 SLR4
Bagdæk	18.4-26 R4	18.4-26 R1	16,9-28 R4	480/80 R26 IT520	18,4-26 SLR4	16,9-28 SLR4
A	<b>4461 mm</b> (175.63 in)	<b>4462 mm</b> (175.67 in)	<b>4461 mm</b> (175.63 in)	<b>4454 mm</b> (175.35 in)	<b>4484 mm</b> (176.54 in)	<b>4480 mm</b> (176.38 in)
B	<b>3481 mm</b> (137.05 in)	<b>3482 mm</b> (137.09 in)	<b>3481 mm</b> (137.05 in)	<b>3474 mm</b> (136.77 in)	<b>3505 mm</b> (137.99 in)	<b>3501 mm</b> (137.83 in)
C	<b>2777 mm</b> (109.33 in)	<b>2779 mm</b> (109.41 in)	<b>2777 mm</b> (109.33 in)	<b>2770 mm</b> (109.06 in)	<b>2808 mm</b> (110.55 in)	<b>2800 mm</b> (110.24 in)
D	<b>147 mm (5.79 in)</b>	<b>146 mm</b> (5.75 in)	<b>147 mm</b> (5.8 in)	<b>154 mm</b> (6.06 in)	<b>120 mm</b> (4.72 in)	<b>126 mm</b> (4.96 in)
E	<b>970 mm</b> (38.19 in)	<b>967 mm</b> (38.07 in)	<b>969 mm</b> (38.15 in)	<b>969 mm</b> (38.15 in)	<b>946 mm</b> (37.24 in)	<b>958 mm</b> (37.72 in)
F	<b>1559 mm</b> (61.38 in)	<b>1558 mm</b> (61.34 in)	<b>1558 mm</b> (61.34 in)	<b>1562 mm</b> (61.5 in)	<b>1546 mm</b> (60.87 in)	<b>1548 mm</b> (60.94 in)
G	<b>1502 mm</b> (59.13 in)	<b>1503 mm</b> (59.17 in)	<b>1503 mm</b> (59.17 in)	<b>1503 mm</b> (59.17 in)	<b>1509 mm</b> (59.41 in)	<b>1506 mm</b> (59.29 in)
H	<b>1610 mm</b> (63.39 in)	<b>1610 mm</b> (63.39 in)	<b>1610 mm</b> (63.39 in)	<b>1615 mm</b> (63.6 in)	<b>1596 mm</b> (62.83 in)	<b>1598 mm</b> (62.91 in)
α	38,6°	38,7°	38,6°	38,8 °	38,5 °	38,4°
β	47,8 °	47,9°	47,8 °	47,8 °	48,5 °	48,2 °
χ	31,7°	31,6°	31,6°	31,6°	31°	31,3°

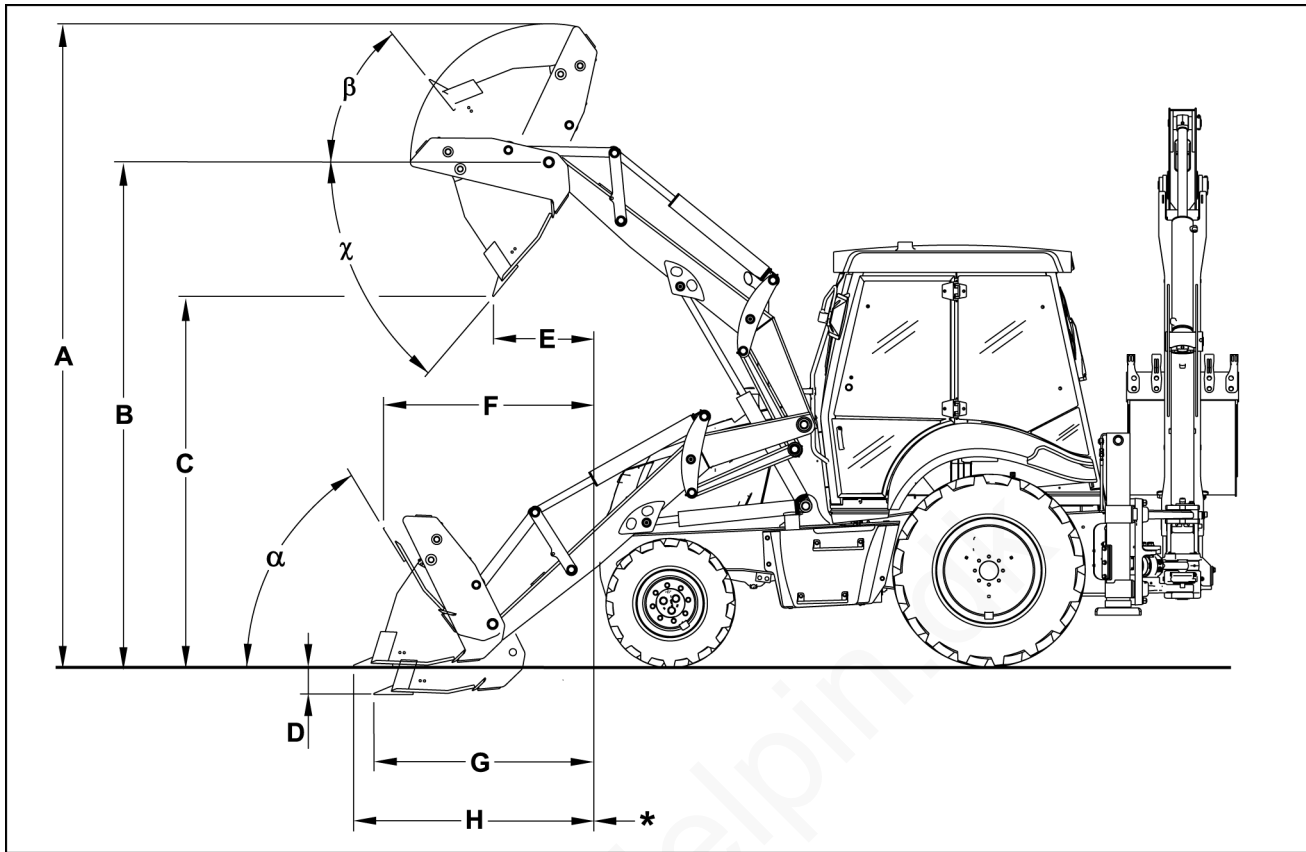
**B100CTC og B110CTC [med standard skovl  
4x1 1 m<sup>3</sup> (35.3 ft<sup>3</sup>)]**

MOLI12LBB0524FA 9

- \* Frontkontravægt
- A. Maks. højde/dimensioner
- B. Maks. højde på læsserskovlens bolt/drejepunkt
- C. Maks. tømmehøjde
- D. Gravedybde
- E. Læsseredskabets rækkevidde, når hævet til tømmeposition
- F. Læsseredskabets rækkevidde, når sænket med skovlen trukket ind
- G. Redskabsrækkevidde i graveposition
- H. Redskabsrækkevidde i sænket position
- $\alpha$ . Vinkel på sænket, lukket skovl
- $\beta$ . Vinkel på lukket skovl ved maksimal højde
- $\chi$ . Tømmevinkel

Fordæk	12,5-18 SLR4
Bagdæk	18,4-28 SLR4
A	<b>4405 mm (173.43 in)</b>
B	<b>3458 mm (136.14 in)</b>
C	<b>2693 mm (106.02 in)</b>
D	<b>125 mm (4.92 in)</b>
E	<b>813 mm (32.01 in)</b>
F	-
G	-
H	-
$\alpha$	43,4°
$\beta$	-
$\chi$	45°

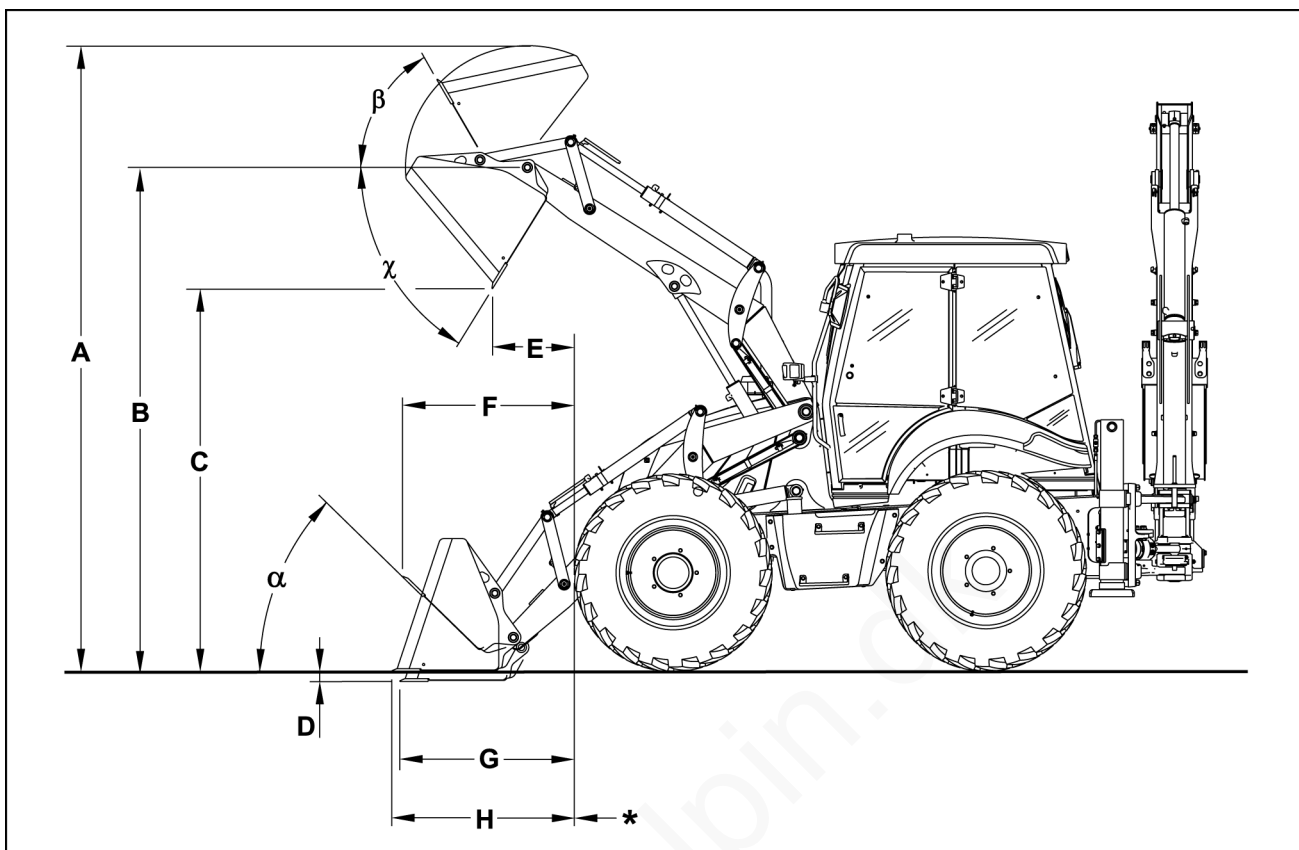
**B115C [med standard skovl 1.15 m<sup>3</sup> (40.6 ft<sup>3</sup>)]**

MOL112LBB0525FA 10

- \* Fordæk
- A. Maks. højde/dimensioner
- B. Maks. højde på læsserskovlens bolt/drejepunkt
- C. Maks. tømmehøjde
- D. Gravedybde
- E. Læsseredskabets rækkevidde, når hævet til tømmeposition
- F. Læsseredskabets rækkevidde, når sænket med skovlen trukket ind
- G. Redskabsrækkevidde i graveposition
- H. Redskabsrækkevidde i sænket position
- $\alpha$ . Vinkel på sænket, lukket skovl
- $\beta$ . Vinkel på lukket skovl ved maksimal højde
- $\chi$ . Tømmevinkel

## 9 - SPECIFIKATIONER

Fordæk	16,9-24 R4	16,9-28 R4	440/80 R28 IT530	440/80 R28 IT520
Bagdæk				
A	<b>4281 mm (168.54 in)</b>	<b>4345 mm (171.06 in)</b>	<b>4335 mm (170.67 in)</b>	<b>4342 mm (170.94 in)</b>
B	<b>3424 mm (134.8 in)</b>	<b>3488 mm (137.32 in)</b>	<b>3478 mm (136.93 in)</b>	<b>3485 mm (137.2 in)</b>
C	<b>2613 mm (102.87 in)</b>	<b>2677 mm (105.39 in)</b>	<b>2667 mm (105 in)</b>	<b>2674 mm (105.28 in)</b>
D	<b>181 mm (7.13 in)</b>	<b>117 mm (4.61 in)</b>	<b>127 mm (5 in)</b>	<b>120 mm (4.72 in)</b>
E	<b>728 mm (28.66 in)</b>	<b>665 mm (26.18 in)</b>	<b>662 mm (26.06 in)</b>	<b>661 mm (26.02 in)</b>
F	<b>1340 mm (52.76 in)</b>	<b>1234 mm (48.58 in)</b>	<b>1238 mm (48.74 in)</b>	<b>1232 mm (48.5 in)</b>
G	<b>1280 mm (50.39 in)</b>	<b>1217 mm (47.91 in)</b>	<b>1214 mm (47.8 in)</b>	<b>1213 mm (47.76 in)</b>
H	<b>1415 mm (55.71 in)</b>	<b>1307 mm (51.46 in)</b>	<b>1311 mm (51.61 in)</b>	<b>1305 mm (51.38 in)</b>
$\alpha$	44,2 °	43,9°	44°	43,9°
$\beta$	59,6°			
$\chi$	50,3°			

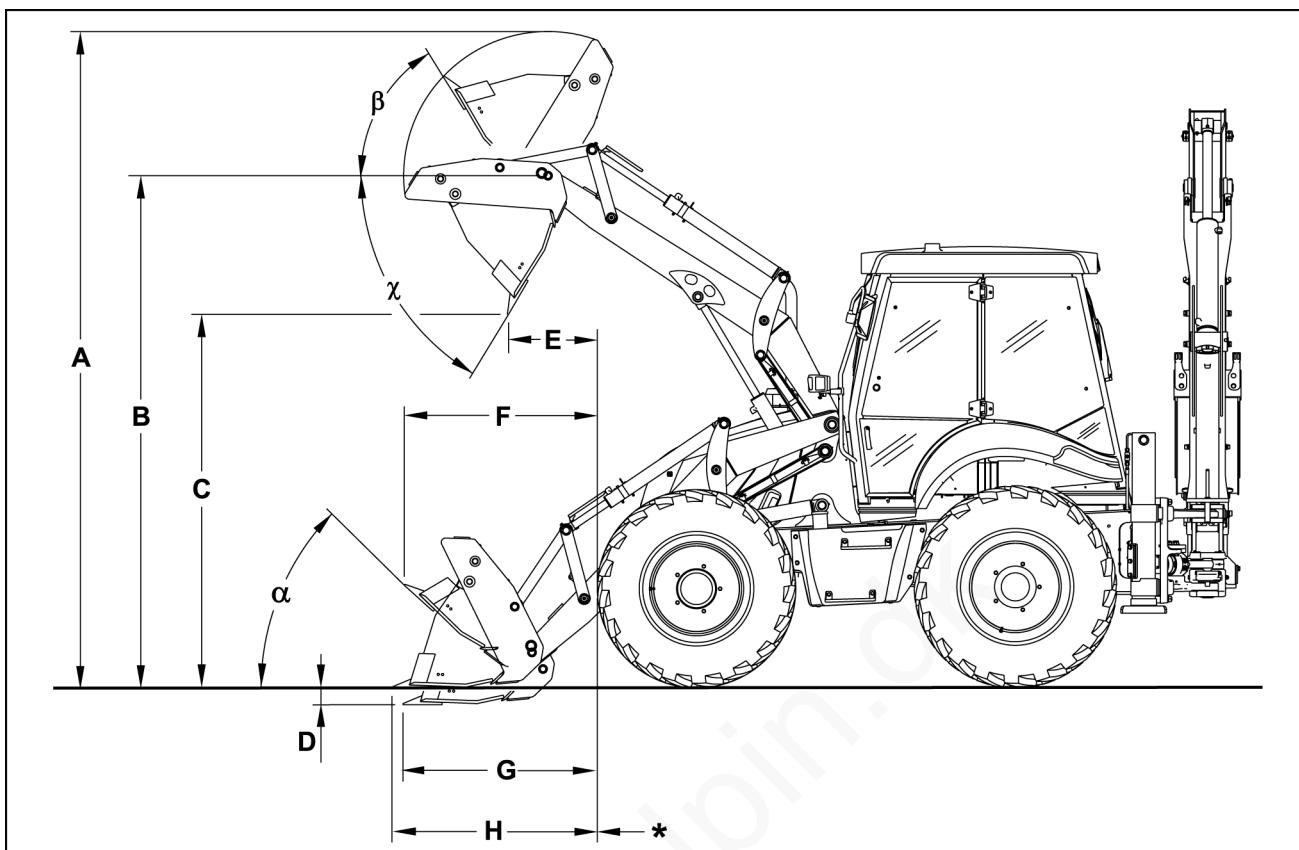

**B115C [med 4x1 skovl 1.15 m<sup>3</sup> (40.6 ft<sup>3</sup>)]**

MOL112LBB0526FA 11

- \* Fordæk
- A. Maks. højde/dimensioner
- B. Maks. højde på læsserskovlens bolt/drejepunkt
- C. Maks. tømmehøjde
- D. Gravedybde
- E. Læsseredskabets rækkevidde, når hævet til tømme-position
- F. Læsseredskabets rækkevidde, når sænket med skovlen trukket ind
- G. Redskabsrækkevidde i graveposition
- H. Redskabsrækkevidde i sænket position
- $\alpha$ . Vinkel på sænket, lukket skovl
- $\beta$ . Vinkel på lukket skovl ved maksimal højde
- $\chi$ . Tømmevinkel

9 - SPECIFIKATIONER

Fordæk	16,9-24 R4	16,9-28 R4	440/80 R28 IT530	440/80 R28 IT520
Bagdæk				
A	<b>4413 mm (173.74 in)</b>	<b>4477 mm (176.26 in)</b>	<b>4467 mm (175.87 in)</b>	<b>4474 mm (176.14 in)</b>
B	<b>3424 mm (134.8 in)</b>	<b>3488 mm (137.32 in)</b>	<b>3478 mm (136.93 in)</b>	<b>3485 mm (137.2 in)</b>
C	<b>2583 mm (101.69 in)</b>	<b>2647 mm (104.21 in)</b>	<b>2637 mm (103.8 in)</b>	<b>2644 mm (104.09 in)</b>
D	<b>208 mm (8.19 in)</b>	<b>144 mm (5.67 in)</b>	<b>154 mm (6.1 in)</b>	<b>147 mm (5.79 in)</b>
E	<b>893 mm (35.16 in)</b>	<b>830 mm (32.68 in)</b>	<b>827 mm (32.56 in)</b>	<b>826 mm (32.52 in)</b>
F	<b>1449 mm (57.05 in)</b>	<b>1344 mm (52.91 in)</b>	<b>1348 mm (53.07 in)</b>	<b>1342 mm (52.8 in)</b>
G	<b>1381 mm (54.37 in)</b>	<b>1318 mm (51.89 in)</b>	<b>1315 mm (51.8 in)</b>	<b>1314 mm (51.73 in)</b>
H	<b>1534 mm (60.39 in)</b>	<b>1427 mm (56.18 in)</b>	<b>1431 mm (56.34 in)</b>	<b>1425 mm (56.1 in)</b>
α	44,3°	44°	44°	44°
β	59,6°			
χ	42,3°			

## Ydeevne, læsseredskab med gaffer

## B100C OG B110C

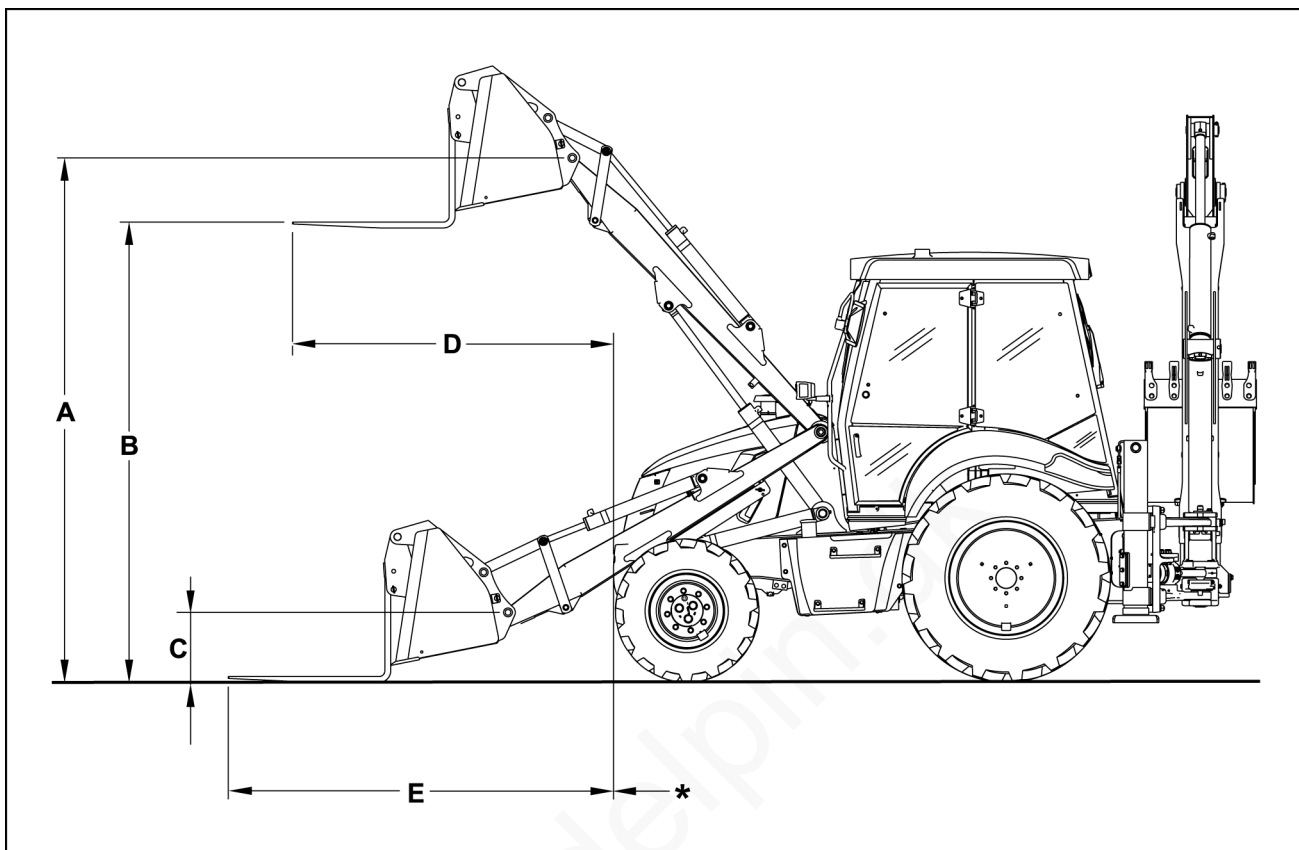

MOL112LBB0527FA 1

- \* Frontkontravægt
- A. Maks. højde på læsserskovlens bolt/drejepunkt med løftede gaffer
- B. Maks. højde på gaffer
- C. Højde på læsserskovlens bolt/drejepunkt med sænkede gaffer
- D. Gaffel-rækkevidde, når hævet
- E. Gaffel-rækkevidde, når sænket

9 - SPECIFIKATIONER

Fordæk	12.5/80-18 I3	12.5/80-18 I3	12.5/80-18 I3	320/80 R18 IT520	12,5-18 SLR4	12,5-18 SLR4
Bagdæk	18.4-26 R4	18.4-26 R1	16,9-28 R4	480/80 R26 IT520	18,4-26 SLR4	16,9-28 SLR4
A (standard skovl)	<b>3209 mm</b> (126.34 in)	<b>3211 mm</b> (126.42 in)	<b>3210 mm</b> (126.38 in)	<b>3203 mm</b> (126.10 in)	<b>3236 mm</b> (127.40 in)	<b>3230 mm</b> (127.17 in)
A (6 x 1 skovl)	<b>3370 mm</b> (132.68 in)	<b>3372 mm</b> (132.76 in)	<b>3371 mm</b> (132.72 in)	<b>3364 mm</b> (132.44 in)	<b>3396 mm</b> (133.70 in)	<b>3391 mm</b> (133.50 in)
B (standard skovl)	<b>2770 mm</b> (109.06 in)	<b>2772 mm</b> (109.13 in)	<b>2771 mm</b> (109.09 in)	<b>2764 mm</b> (108.81 in)	<b>2797 mm</b> (110.11 in)	<b>2792 mm</b> (109.92 in)
B (6 x 1 skovl)	<b>2973 mm</b> (117.04 in)	<b>2974 mm</b> (117.08 in)	<b>2973 mm</b> (117.04 in)	<b>2966 mm</b> (116.77 in)	<b>2998 mm</b> (118.03 in)	<b>2993 mm</b> (117.83 in)
C (standard skovl)	<b>479 mm (18.86 in)</b>					
C (6 x 1 skovl)	<b>437 mm (17.20 in)</b>					
D (standard skovl)	<b>2462 mm</b> (96.92 in)	<b>2459 mm</b> (96.81 in)	<b>2461 mm</b> (96.88 in)	<b>2461 mm</b> (96.88 in)	<b>2433 mm</b> (95.78 in)	<b>2447 mm</b> (96.33 in)
D (6 x 1 skovl)	<b>2304 mm</b> (90.71 in)	<b>2300 mm</b> (90.55 in)	<b>2303 mm</b> (90.66 in)	<b>2303 mm</b> (90.66 in)	<b>2273 mm</b> (89.49 in)	<b>2288 mm</b> (90.08 in)
E (standard skovl)	<b>2719 mm</b> (107.05 in)	<b>2718 mm</b> (107.00 in)	<b>2719 mm</b> (107.04 in)	<b>2722 mm</b> (107.16 in)	<b>2706 mm</b> (106.53 in)	<b>2708 mm</b> (106.61 in)
E (6 x 1 skovl)	<b>2679 mm</b> (105.47 in)	<b>2678 mm</b> (105.43 in)	<b>2679 mm</b> (105.47 in)	<b>2683 mm</b> (105.63 in)	<b>2666 mm</b> (104.96 in)	<b>2668 mm</b> (105.03 in)

## B100CTC OG B110CTC

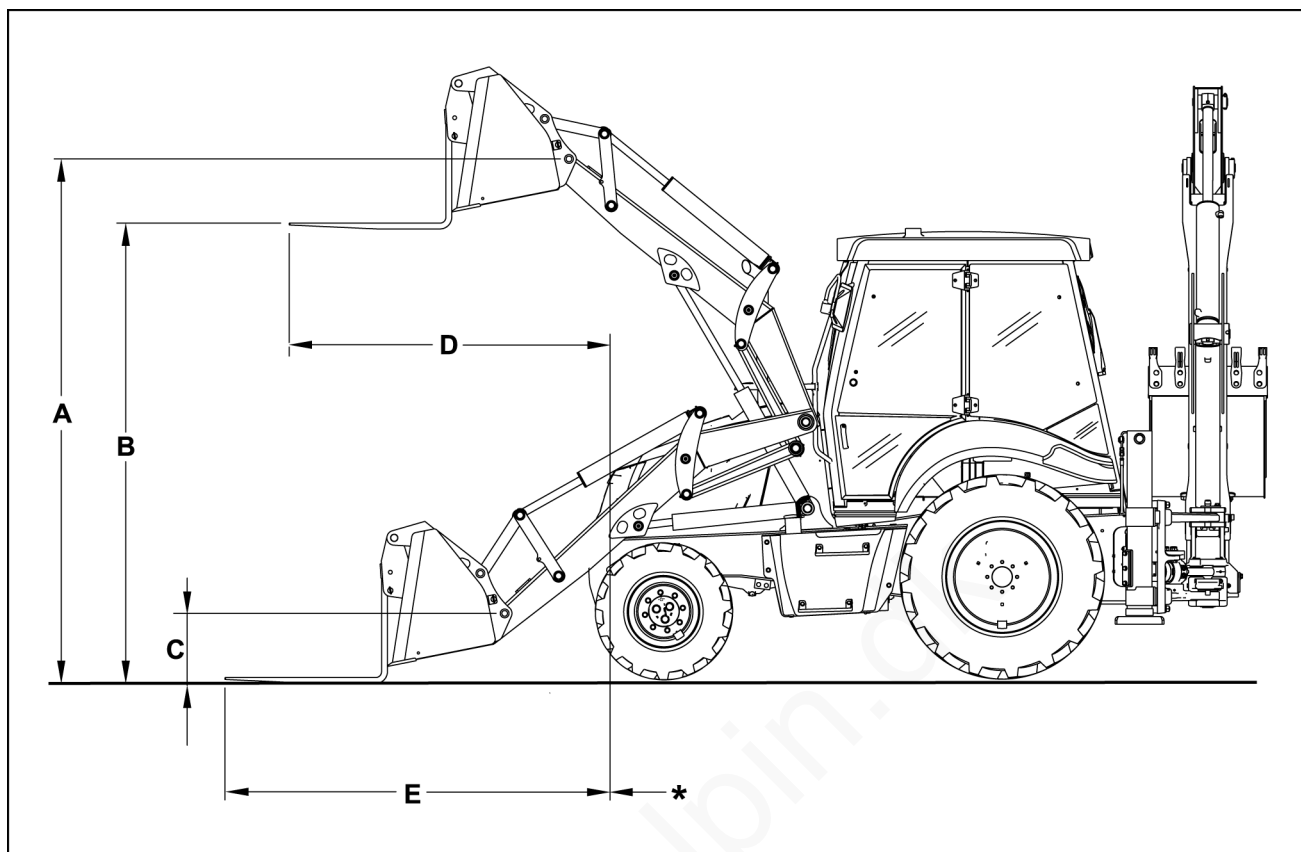

MOL112LBB0528FA 2

- \* Frontkontravægt
- A. Maks. højde på læsserskovlens bolt/drejepunkt med løftede gaffler
- B. Maks. højde på gaffler
- C. Højde på læsserskovlens bolt/drejepunkt med sænkede gaffler
- D. Gaffel-rækkevidde, når hævet
- E. Gaffel-rækkevidde, når sænket

Fordæk	12,5-18 SLR4
Bagdæk	18,4-28SLR4
A	<b>3458 mm (136.14 in)</b>
B	<b>2340 mm (51.48 in)</b>
C	<b>460 mm (18.11 in)</b>
D	<b>2320 mm (91.34 in)</b>
E	<b>4245 mm (167.12 in)</b>

**B115C**

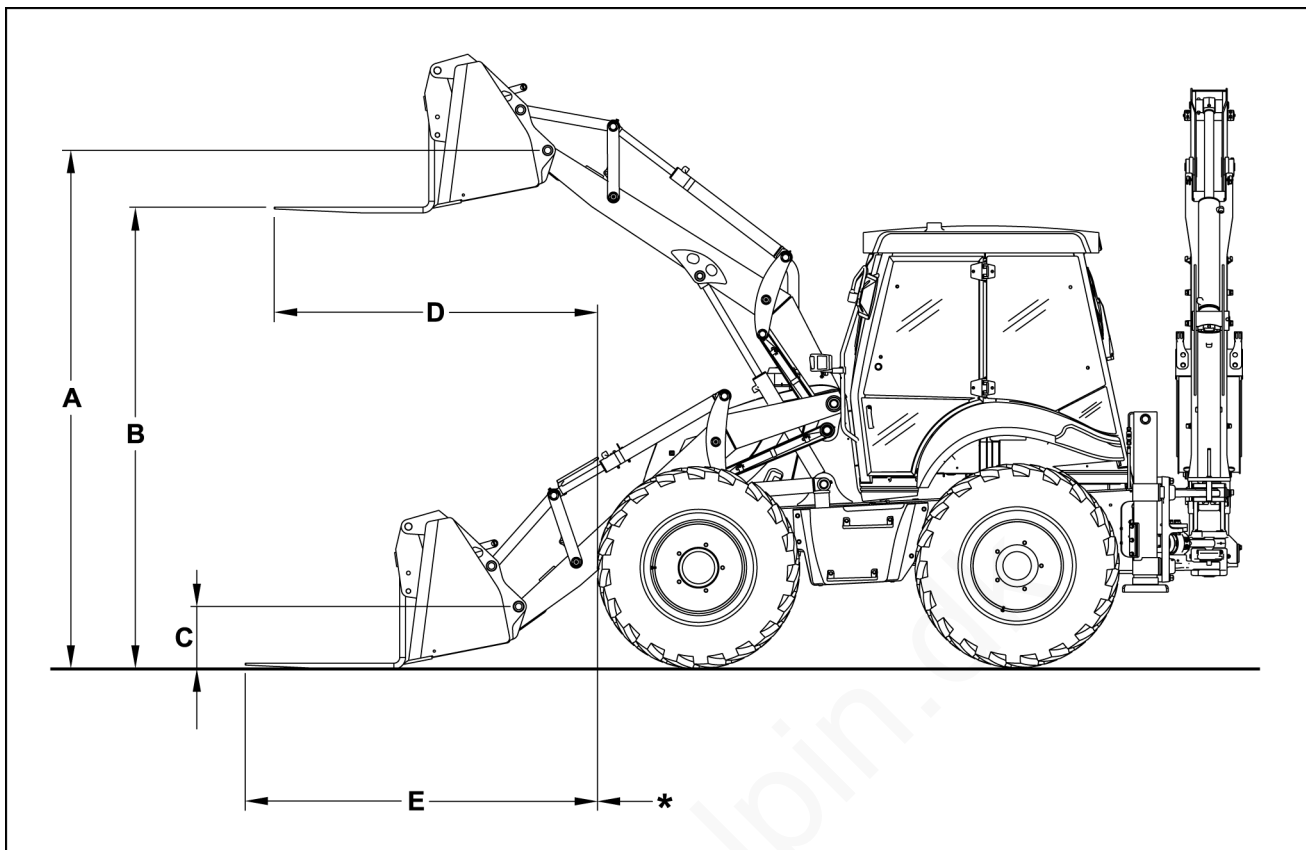

MOL112LBB0529FA 3

- \* Fordæk
- A. Maks. højde på læsserskovlens bolt/drejepunkt med løftede gaffler
- B. Maks. højde på gaffler
- C. Højde på læsserskovlens bolt/drejepunkt med sænkede gaffler
- D. Gaffel-rækkevidde, når hævet
- E. Gaffel-rækkevidde, når sænket

Fordæk	16,9-24 R4	16,9-28 R4	440/80 R28 IT530	440/80 R28 IT520
Bagdæk				
A (standard skovl)	3424 mm (134.80 in)	3488 mm (137.32 in)	3478 mm (136.92 in)	3485 mm (137.20 in)
A (6 x 1 skovl)	3424 mm (134.80 in)	3488 mm (137.32 in)	3478 mm (136.92 in)	3485 mm (137.20 in)
B (standard skovl)	3036 mm (119.52 in)	3100 mm (122.04 in)	3090 mm (121.65 in)	3097 mm (121.92 in)
B (6 x 1 skovl)	3032 mm (119.37 in)	3096 mm (121.88 in)	3086 mm (121.49 in)	3093 mm (121.71 in)
C (standard skovl)	428 mm (16.85 in)			
C (6 x 1 skovl)	432 mm (17 in)			
D (standard skovl)	2282 mm (89.84 in)	2219 mm (87.36 in)	2216 mm (87.24 in)	2215 mm (87.20 in)
D (6 x 1 skovl)	2255 mm (88.77 in)	2192 mm (86.18 in)	2189 mm (86.18 in)	2188 mm (86.14 in)
E (standard skovl)	2593 mm (102.08 in)	2493 mm (98.14 in)	2496 mm (98.27 in)	2491 mm (98.04 in)
E (6 x 1 skovl)	2568 mm (101.10 in)	2468 mm (97.16 in)	2471 mm (97.28 in)	2466 mm (97.08 in)

## Ydeevne, rendegraverredskab

## B100C og B100CTC sideskift (med kort standard gravearm)

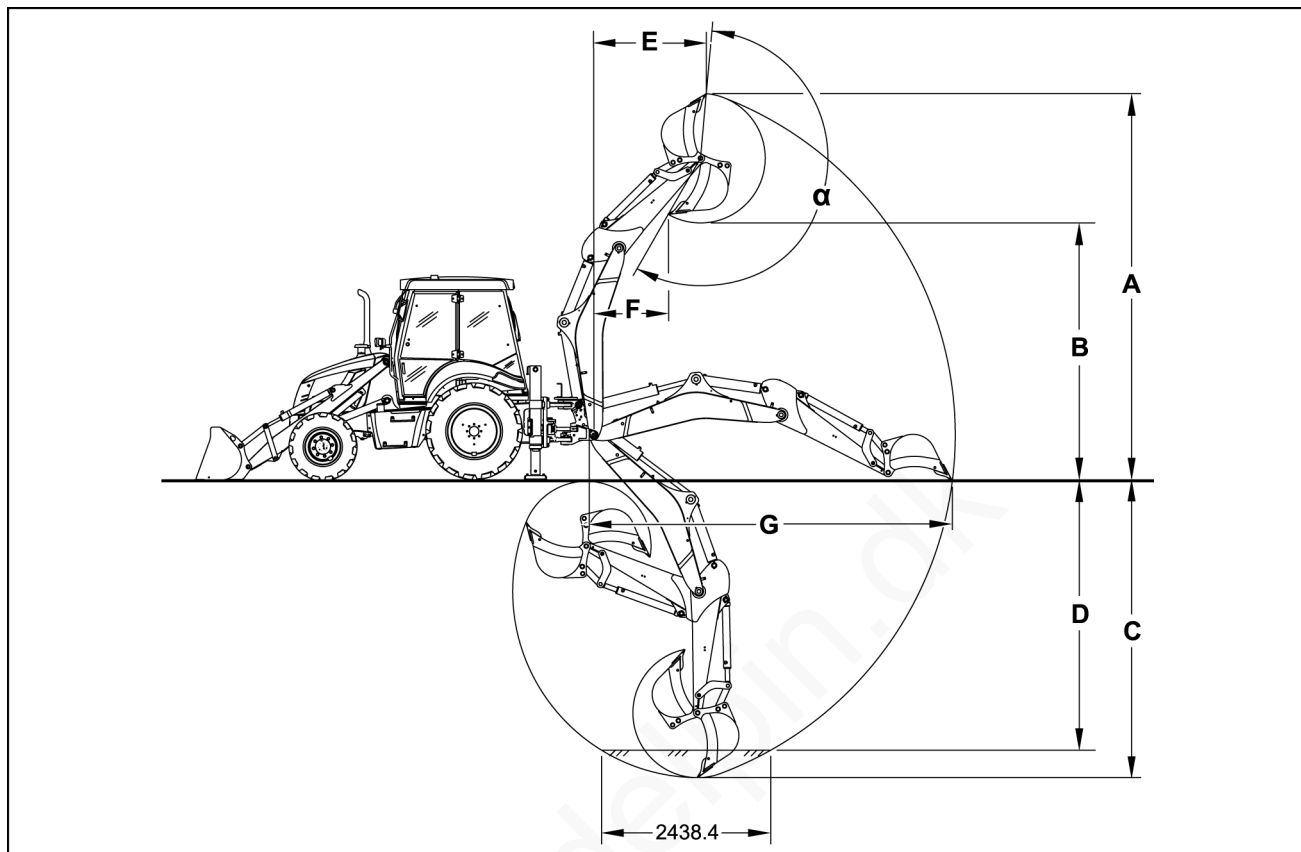

MOL112LBB0530FA 1

- A. Maksimal gravehøjde
- B. Maks. højde ved fuld last
- C. Maksimal gravedybde
- D. Gravedybde [L = 2438.4 mm (96.00 in)]
- E. Grave-rækkevidde ved maksimal højde
- F. Maks. rækkevidde, når læsset
- G. Maks. grave-rækkevidde med sænket skovl
- α. Skovlens gravevinkel

9 - SPECIFIKATIONER

Fordæk	<b>12.5/80-18</b> I3	<b>12.5/80-18</b> I3	<b>12.5/80-18</b> I3	320/80 R18 IT520	12.5-18 SLR4	12.5-18 SLR4
Bagdæk	18.4-26R4	18.4-26 R4	<b>16.9 - 28</b> R4	480/80 R26 IT520	18.4-26 SLR4	<b>16.9 - 28</b> SLR4
A	<b>5555 mm</b> (218.70 in)	<b>5545 mm</b> (218.31 in)	<b>5517 mm</b> (217.20 in)	<b>5550 mm</b> (218.50 in)	<b>5637 mm</b> (221.93 in)	<b>5545 mm</b> (218.31 in)
B	<b>3692 mm</b> (145.35 in)	<b>3682 mm</b> (144.96 in)	<b>3655 mm</b> (143.90 in)	<b>3687 mm</b> (145.16 in)	<b>3773 mm</b> (148.54 in)	<b>3683 mm</b> (145.00 in)
C	<b>4255 mm</b> (167.52 in)	<b>4265 mm</b> (167.91 in)	<b>4291 mm</b> (168.94 in)	<b>4260 mm</b> (167.72 in)	<b>4175 mm</b> (164.37 in)	<b>4264 mm</b> (167.87 in)
D	<b>3865 mm</b> (152.17 in)	<b>3875 mm</b> (152.56 in)	<b>3901 mm</b> (153.58 in)	<b>3871 mm</b> (152.40 in)	<b>3787 mm</b> (149.09 in)	<b>3874 mm</b> (152.52 in)
E	<b>1760 mm</b> (69.29 in)	<b>1769 mm</b> (69.65 in)	<b>1793 mm</b> (70.59 in)	<b>1759 mm</b> (69.25 in)	<b>1703 mm</b> (67.05 in)	<b>1783 mm</b> (70.20 in)
F	<b>1173 mm</b> (46.18 in)	<b>1179 mm</b> (46.42 in)	<b>1194 mm</b> (47.01 in)	<b>1173 mm</b> (46.18 in)	<b>1136 mm</b> (44.72 in)	<b>1188 mm</b> (46.77 in)
G	<b>5174 mm</b> (203.70 in)	<b>5175 mm</b> (203.74 in)	<b>5178 mm</b> (203.86 in)	<b>5175 mm</b> (203.74 in)	<b>5166 mm</b> (203.39 in)	<b>5175 mm</b> (203.74 in)
α	204,7°					

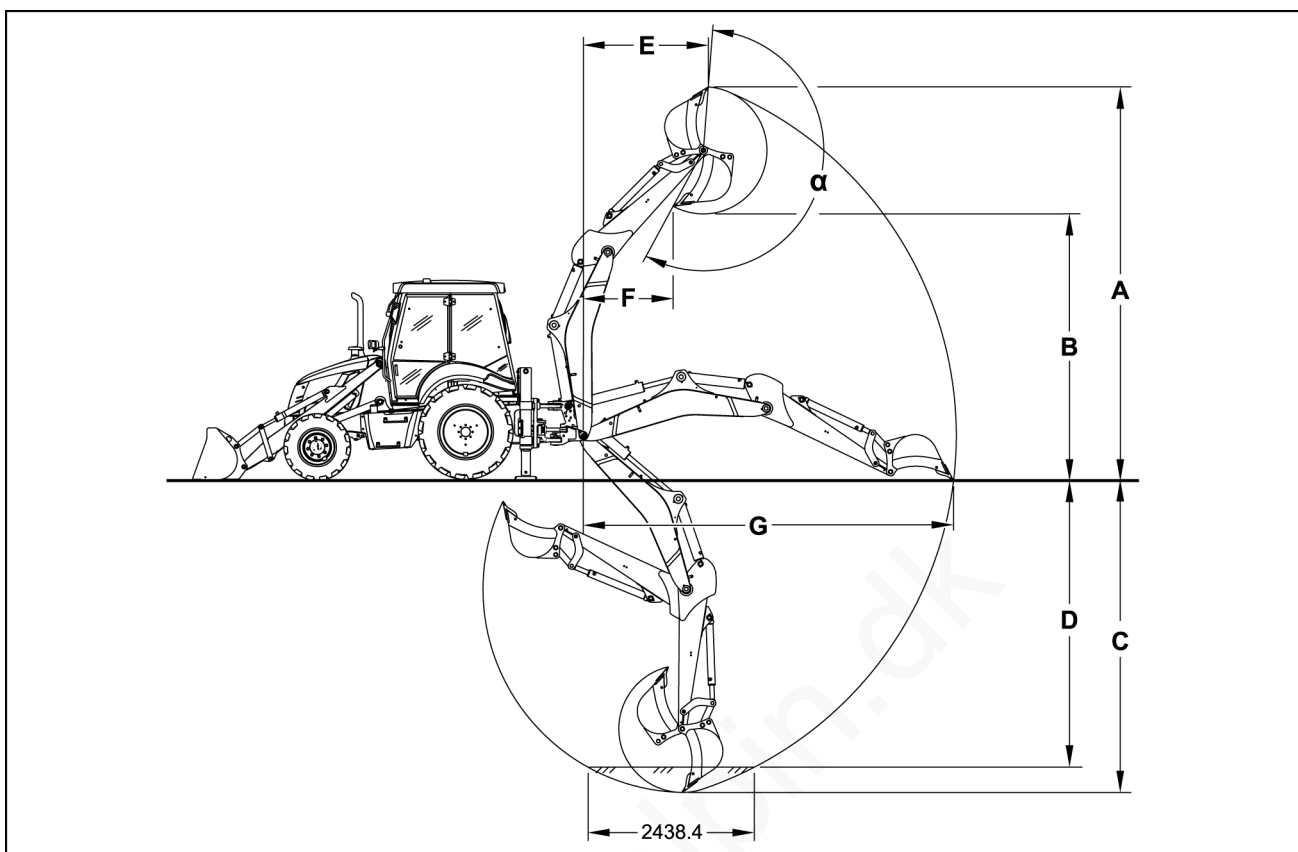

**B100C, B100CTC, B110C og B110CTC sideskift (med lang standard gravearm)**

- A. Maksimal gravehøjde
- B. Maks. højde ved fuld last
- C. Maksimal gravedybde
- D. Gravedybde [L = **2438.4 mm (96.00 in)**]
- E. Grave-rækkevidde ved maksimal højde
- F. Maks. rækkevidde, når læsset
- G. Maks. grave-rækkevidde med sænket skovl
- $\alpha$ . Skovlens gravevinkel

9 - SPECIFIKATIONER

Fordæk	<b>12.5/80-18</b> I3	<b>12.5/80-18</b> I3	<b>12.5/80-18</b> I3	320/80 R18 IT520	12.5-18 SLR4	12.5-18 SLR4
Bagdæk	18.4-26 R4	18.4-26 R4	<b>16.9 - 28</b> R4	480/80 R26 IT520	18.4-26 SLR4	<b>16.9 - 28</b> SLR4
A	<b>5732 mm</b> (225.67 in)	<b>5721 mm</b> (225.24 in)	<b>5693 mm</b> (224.13 in)	<b>5727 mm</b> (225.47 in)	<b>5817 mm</b> (229.02 in)	<b>5722 mm</b> (225.28 in)
B	<b>3869 mm</b> (152.32 in)	<b>3858 mm</b> (151.89 in)	<b>3830 mm</b> (150.79 in)	<b>3864 mm</b> (152.13 in)	<b>3953 mm</b> (155.63 in)	<b>3858 mm</b> (151.89 in)
C	<b>4557 mm</b> (179.41 in)	<b>4566 mm</b> (179.76 in)	<b>4592 mm</b> (180.79 in)	<b>4562 mm</b> (179.61 in)	<b>4477 mm</b> (176.26 in)	<b>4565 mm</b> (179.72 in)
D	<b>4189 mm</b> (164.92 in)	<b>4198 mm</b> (165.28 in)	<b>4224 mm</b> (166.30 in)	<b>4194 mm</b> (165.12 in)	<b>4111 mm</b> (161.85 in)	<b>4197 mm</b> (165.24 in)
E	<b>2010 mm</b> (79.13 in)	<b>2019 mm</b> (79.49 in)	<b>2043 mm</b> (80.43 in)	<b>2008 mm</b> (79.06 in)	<b>1950 mm</b> (76.77 in)	<b>2033 mm</b> (80.04 in)
F	<b>1435 mm</b> (56.50 in)	<b>1441 mm</b> (56.73 in)	<b>1457 mm</b> (57.36 in)	<b>1434 mm</b> (56.46 in)	<b>1396 mm</b> (54.96 in)	<b>1450 mm</b> (57.09 in)
G	<b>5440 mm</b> (214.17 in)	<b>5441 mm</b> (214.21 in)	<b>5443 mm</b> (214.29 in)	<b>5440 mm</b> (214.17 in)	<b>5432 mm</b> (213.86 in)	<b>5440 mm</b> (214.17 in)
α	204°					

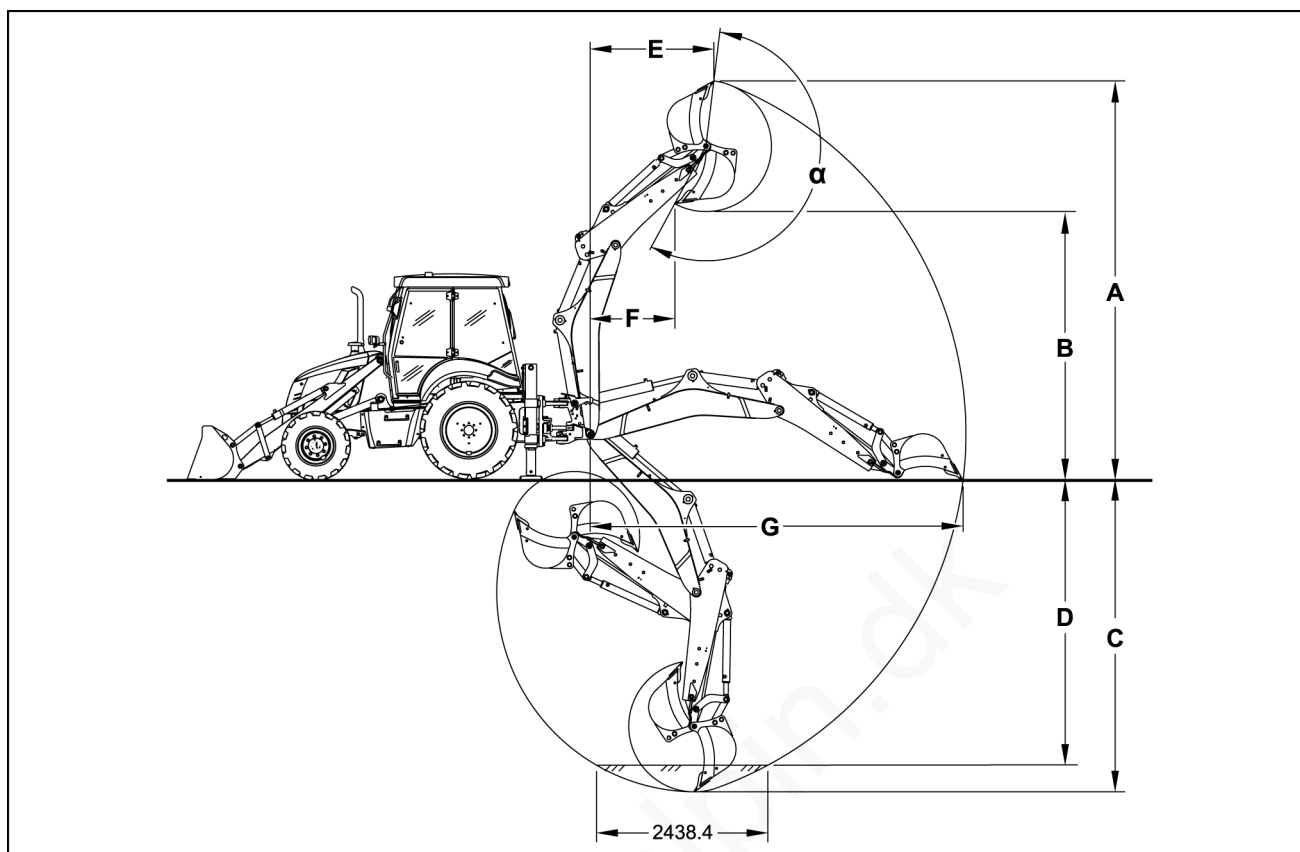
**B100C og B100CTC sideskift (med kort teleskopisk gravearm)**

MOL112LBB0532FA 3

- A. Maksimal gravehøjde
- B. Maks. højde ved fuld last
- C. Maksimal gravedybde
- D. Gravedybde [L = **2438.4 mm (96.00 in)**]
- E. Grave-rækkevidde ved maksimal højde
- F. Maks. rækkevidde, når læsset
- G. Maks. grave-rækkevidde med sænket skovl
- α. Skovlens gravevinkel

<b>Gravearm trukket ind</b>						
Fordæk	12.5/80-18 I3	12.5/80-18 I3	12.5/80-18 I3	320/80 R18 IT520	12.5-18 SLR4	12.5-18 SLR4
Bagdæk	18.4-26 R4	18.4-26 R1	16.9 - 28 R4	480/80 R26 IT520	18.4-26 SLR4	16.9 - 28 SLR4
A	5647 mm (222.32 in)	5636 mm (221.89 in)	5608 mm (220.79 in)	5641 mm (222.09 in)	5731 mm (225.63 in)	5636 mm (221.89 in)
B	3788 mm (149.13 in)	3778 mm (148.74 in)	3750 mm (147.64 in)	3783 mm (148.94 in)	3871 mm (152.40 in)	3778 mm (148.74 in)
C	4415 mm (173.82 in)	4425 mm (174.21 in)	4451 mm (175.24 in)	4420 mm (174.02 in)	4335 mm (170.67 in)	4424 mm (174.17 in)
D	4038 mm (158.98 in)	4048 mm (159.37 in)	4073 mm (160.35 in)	4043 mm (159.17 in)	3960 mm (155.91 in)	4046 mm (159.29 in)
E	1928 mm (75.91 in)	1937 mm (76.26 in)	1961 mm (77.20 in)	1927 mm (75.87 in)	1869 mm (73.58 in)	1951 mm (76.81 in)
F	1283 mm (50.51 in)	1289 mm (50.75 in)	1305 mm (51.38 in)	1282 mm (50.47 in)	1245 mm (49.02 in)	1298 mm (51.10 in)
G	5316 mm (209.29 in)	5317 mm (209.33 in)	5319 mm (209.41 in)	5316 mm (209.29 in)	5307 mm (208.94 in)	5316 mm (209.29 in)
α	204°					

<b>Gravearm strakt ud</b>						
Fordæk	12.5/80-18 I3	12.5/80-18 I3	12.5/80-18 I3	320/80 R18 IT520	12.5-18 SLR4	12.5-18 SLR4
Bagdæk	18.4-26 R4	18.4-26 R1	16.9 - 28 R4	480/80 R26 IT520	18.4-26 SLR4	16.9 - 28 SLR4
A	6303 mm (248.15 in)	6291 mm (247.68 in)	6260 mm (246.46 in)	6298 mm (247.95 in)	6395 mm (251.77 in)	6289 mm (247.60 in)
B	4434 mm (174.57 in)	4422 mm (174.09 in)	4391 mm (172.87 in)	4429 mm (174.37 in)	4527 mm (178.23 in)	4420 mm (174.02 in)
C	5454 mm (214.72 in)	5464 mm (215.12 in)	5489 mm (216.10 in)	5460 mm (214.96 in)	5376 mm (211.65 in)	5462 mm (215.04 in)
D	5144 mm (202.52 in)	5153 mm (202.87 in)	5178 mm (203.86 in)	5149 mm (202.72 in)	5067 mm (199.53 in)	5151 mm (202.80 in)
E	2111 mm (83.11 in)	2118 mm (83.39 in)	2137 mm (84.13 in)	2110 mm (83.07 in)	2065 mm (81.30 in)	2129 mm (83.82 in)
F	2756 mm (108.50 in)	2766 mm (108.90 in)	2793 mm (109.96 in)	2754 mm (108.43 in)	2690 mm (105.91 in)	2781 mm (109.49 in)
G	6267 mm (246.73 in)	6268 mm (246.77 in)	6270 mm (246.85 in)	6268 mm (246.77 in)	6260 mm (246.46 in)	6267 mm (246.73 in)
α	204°					

## B100C, B100CTC, B110C og B110CTC sideskift (med lang teleskopisk gravearm)

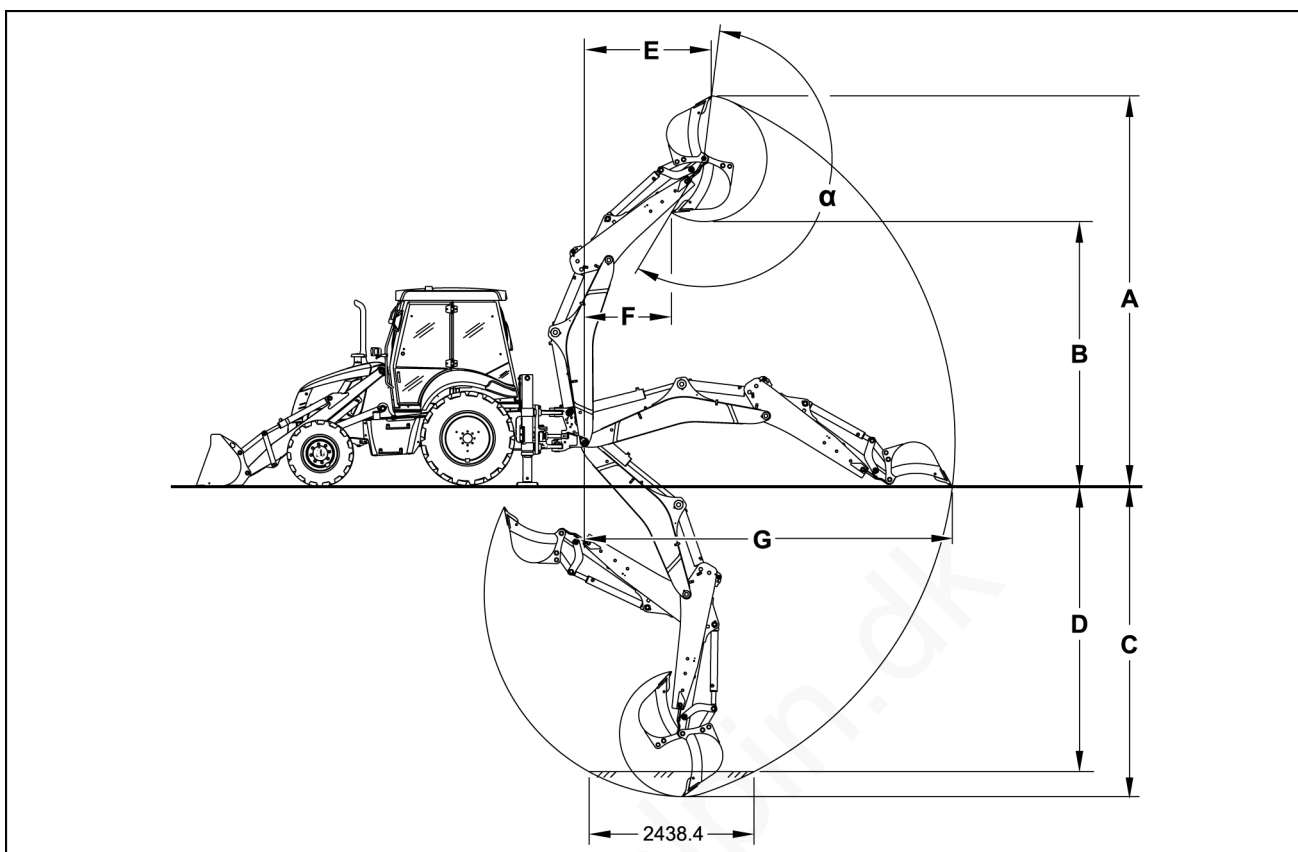

MOL112LBB0533FA 4

- A. Maksimal gravehøjde
- B. Maks. højde ved fuld last
- C. Maksimal gravedybde
- D. Gravedybde [L = **2438.4 mm (96.00 in)**]
- E. Grave-rækkevidde ved maksimal højde
- F. Maks. rækkevidde, når læsset
- G. Maks. grave-rækkevidde med sænket skovl
- α. Skovlens gravevinkel

<b>Gravearm trukket ind</b>						
Fordæk	12.5/80-18 I3	12.5/80-18 I3	12.5/80-18 I3	320/80 R18	12.5-18 SLR4	12.5-18 SLR4
Bagdæk	18.4-26 R4	18.4-26 R1	16.9 - 28 R4	480/80 R26	18.4-26 SLR4	16.9 - 28 SLR4
A	5728 mm (225.51 in)	5717 mm (225.08 in)	5688 mm (223.94 in)	5723 mm (225.31 in)	5814 mm (228.90 in)	5716 mm (225.04 in)
B	3871 mm (152.40 in)	3860 mm (151.97 in)	3832 mm (150.87 in)	3866 mm (152.20 in)	3955 mm (155.71 in)	3860 mm (151.97 in)
C	4564 mm (179.69 in)	4574 mm (180.08 in)	4600 mm (181.10 in)	4569 mm (179.88 in)	4485 mm (176.57 in)	4573 mm (180.04 in)
D	4196 mm (165.20 in)	4206 mm (165.59 in)	4231 mm (166.57 in)	4201 mm (165.39 in)	4119 mm (162.17 in)	4204 mm (165.51 in)
E	2064 mm (81.26 in)	2074 mm (81.65 in)	2098 mm (82.60 in)	2063 mm (81.22 in)	2005 mm (78.94 in)	2088 mm (82.20 in)
F	1407 mm (55.39 in)	1413 mm (55.63 in)	1429 mm (56.26 in)	1406 mm (55.35 in)	1368 mm (53.86 in)	1422 mm (55.98 in)
G	5445 mm (214.37 in)	5446 mm (214.41 in)	5448 mm (214.49 in)	5446 mm (214.41 in)	5437 mm (214.06 in)	5445 mm (214.37 in)
α	204°					

<b>Gravearm strakt ud</b>						
Fordæk	12.5/80-18 I3	12.5/80-18 I3	12.5/80-18 I3	320/80 R18 IT520	12.5-18 SLR4	12.5-18 SLR4
Bagdæk	18.4-26 R4	18.4-26 R1	16.9 - 28 R4	480/80 R26 IT520	18.4-26SLR4	16.9 - 28 SLR4
A	6459 mm (254.29 in)	6447 mm (253.82 in)	6413 mm (252.48 in)	6454 mm (254.09 in)	6556 mm (258.11 in)	6443 mm (253.66 in)
B	4602 mm (181.18 in)	4590 mm (180.71 in)	4557 mm (179.41 in)	4597 mm (180.98 in)	4697 mm (184.92 in)	4587 mm (180.59 in)
C	5751 mm (226.42 in)	5760 mm (226.77 in)	5785 mm (227.76 in)	5756 mm (226.61 in)	5673 mm (223.35 in)	5659 mm (222.80 in)
D	5452 mm (214.65 in)	5462 mm (215.04 in)	5486 mm (215.98 in)	5458 mm (214.88 in)	5376 mm (211.65 in)	5460 mm (214.96 in)
E	3016 mm (118.74 in)	3026 mm (119.13 in)	3054 mm (120.24 in)	3014 mm (118.66 in)	2948 mm (116.06 in)	3042 mm (119.76 in)
F	2358 mm (92.83 in)	2366 mm (93.15 in)	2386 mm (93.94 in)	2357 mm (92.80 in)	2310 mm (90.94 in)	2377 mm (93.58 in)
G	6540 mm (257.48 in)	6540 mm (257.48 in)	6542 mm (257.56 in)	6540 mm (257.48 in)	6533 mm (257.20 in)	6540 mm (257.48 in)
α	204°					

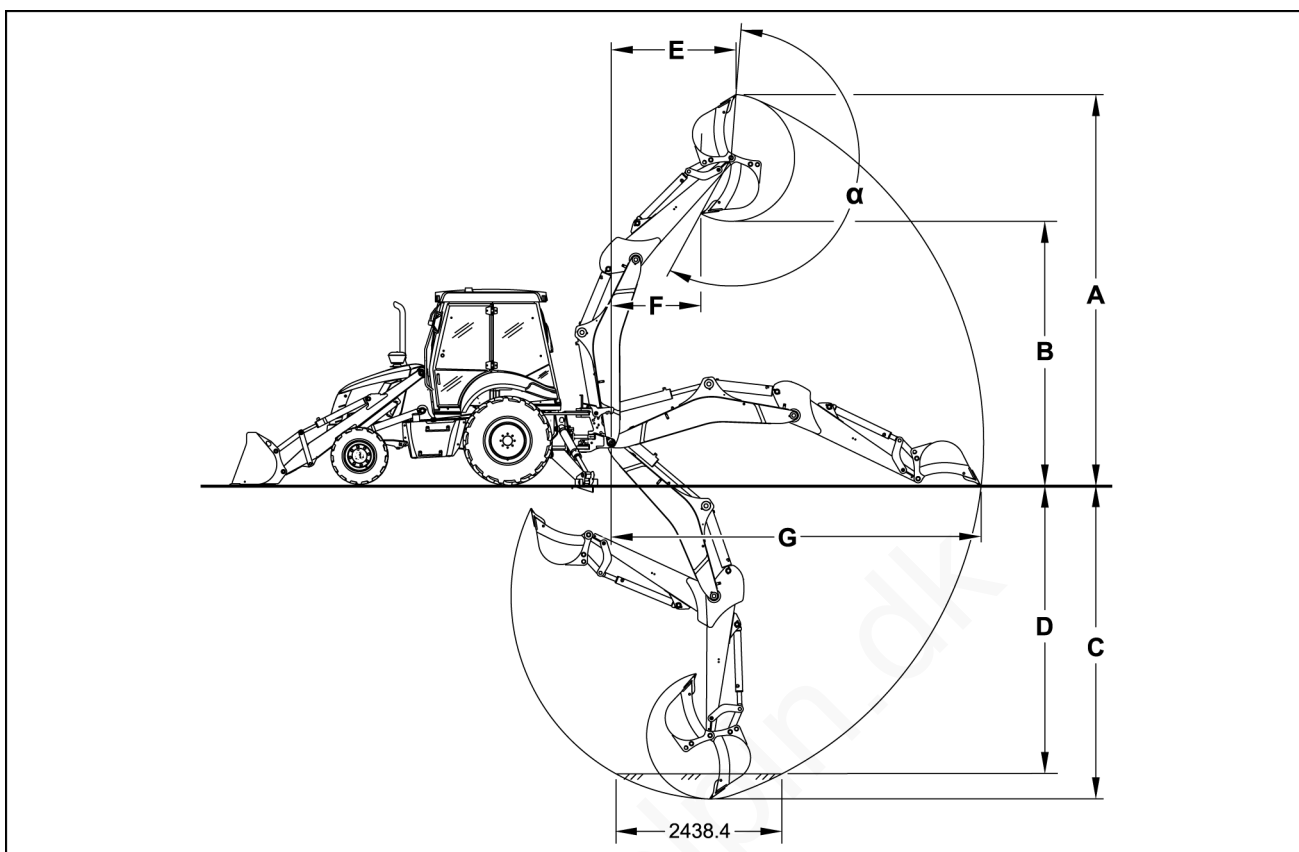
**B110C drejepunkt i midten (med lang standard gravearm)**

MOL112LBB0534FA 5

- A. Maksimal gravehøjde
- B. Maks. højde ved fuld last
- C. Maksimal gravedybde
- D. Gravedybde [L = **2438.4 mm (96.00 in)**]
- E. Grave-rækkevidde ved maksimal højde
- F. Maks. rækkevidde, når læsset
- G. Maks. grave-rækkevidde med sænket skovl
- α. Skovlens gravevinkel

9 - SPECIFIKATIONER

Fordæk	12.5/80-18 I3	12.5/80-18 I3	12.5/80-18 I3	320/80 R18 IT520	12.5-18 SLR4	12.5-18SLR4
Bagdæk	18.4-26 R4	18.4-26 R1	16.9 - 28 R4	480/80 R26 IT520	18.4-26 SLR4	16.9 - 28 SLR4
A	5761 mm (226.81 in)	5751 mm (226.42 in)	5724 mm (225.35 in)	5756 mm (226.61 in)	5843 mm (230.04 in)	5752 mm (226.46 in)
B	3893 mm (153.27 in)	3882 mm (152.83 in)	3855 mm (151.77 in)	3887 mm (153.03 in)	3974 mm (156.46 in)	3883 mm (152.87 in)
C	4533 mm (178.46 in)	4542 mm (178.82 in)	4567 mm (179.80 in)	4538 mm (178.66 in)	4456 mm (175.43 in)	4541 mm (178.78 in)
D	4165 mm (163.98 in)	4174 mm (164.33 in)	4199 mm (165.31 in)	4170 mm (164.17 in)	4086 mm (160.87 in)	4172 mm (164.25 in)
E	2010 mm (79.13 in)	2019 mm (79.49 in)	2043 mm (80.43 in)	2008 mm (79.06 in)	1950 mm (76.77 in)	2033 mm (80.04 in)
F	1435 mm (56.50 in)	1441 mm (56.73 in)	1457 mm (57.36 in)	1434 mm (56.46 in)	1396 mm (54.96 in)	1450 mm (57.09 in)
G	5437 mm (214.06 in)	5438 mm (214.09 in)	5440 mm (214.17 in)	5437 mm (214.06 in)	5429 mm (213.74 in)	5437 mm (214.06 in)
α	204°					

**B110C drejepunkt i midten (med lang teleskopisk gravearm)**

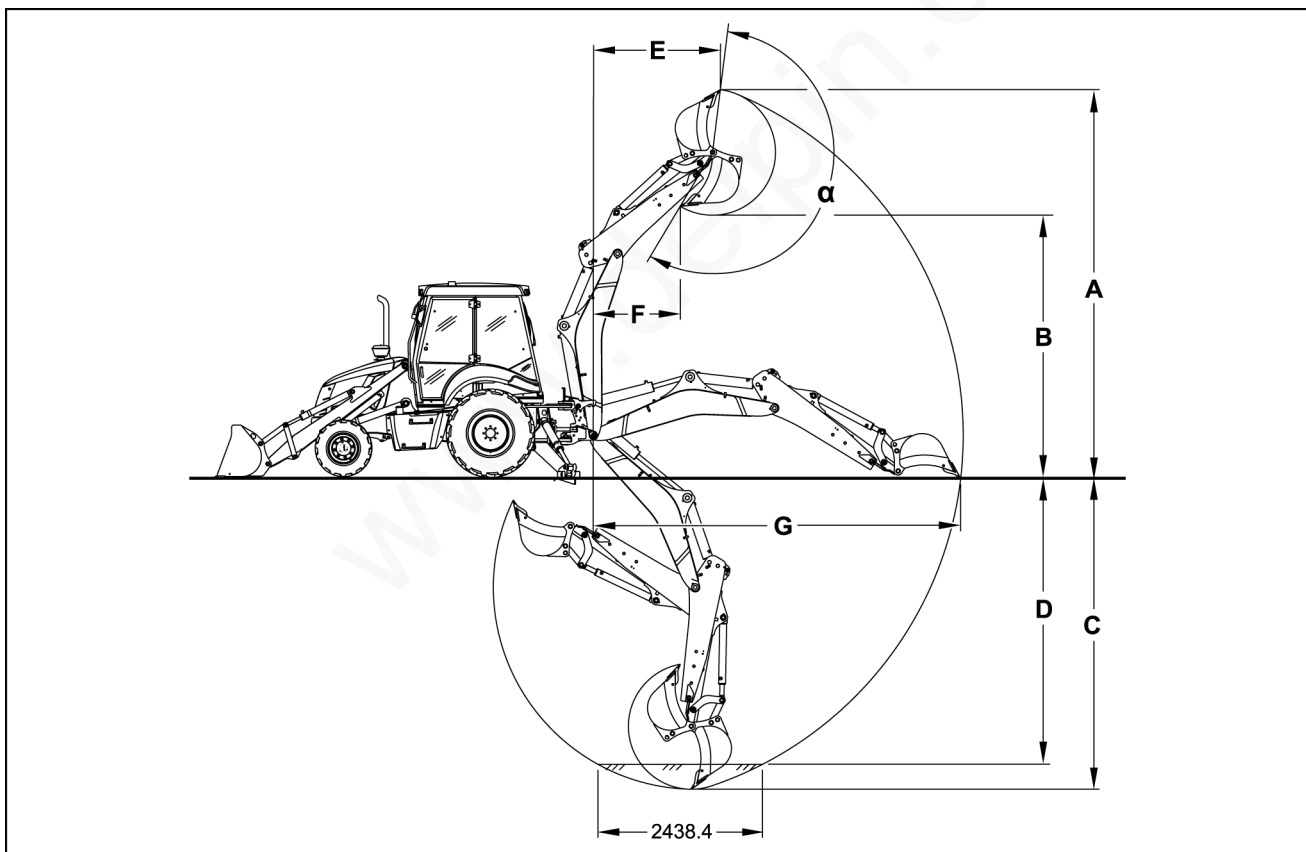

MOLI12LBB0535FA 6

- A. Maksimal gravehøjde
- B. Maks. højde ved fuld last
- C. Maksimal gravedybde
- D. Gravedybde [L = 2438.4 mm (96.00 in)]
- E. Grave-rækkevidde ved maksimal højde
- F. Maks. rækkevidde, når læsset
- G. Maks. grave-rækkevidde med sænket skovl
- α. Skovlens gravevinkel



## 9 - SPECIFIKATIONER

Gravearm trukket ind						
Fordæk	12.5/80-18 I3	12.5/80-18 I3	12.5/80-18 I3	320/80 R18 IT520	12,5-18 SLR4	12,5-18 SLR4
Bagdæk	18.4-26 R4	18.4-26 R1	16,9-28 R4	480/80 R26 IT520	18,4-26 SLR4	16,9-28 SLR4
A	5752 mm (226.46 in)	5741 mm (226.02 in)	5713 mm (224.92 in)	5746 mm (226.22 in)	5835 mm (229.72 in)	5741 mm (226.02 in)
B	3894 mm	3884 mm	3857 mm	3889 mm	3976 mm	3885 mm
C	4541 mm (178.78 in)	4550 mm (179.13 in)	4575 mm (180.12 in)	4546 mm (178.98 in)	4464 mm (175.75 in)	4548 mm (179.06 in)
D	4173 mm (164.29 in)	4182 mm (164.65 in)	4206 mm (165.59 in)	4178 mm (164.49 in)	4097 mm (161.30 in)	4180 mm (164.57 in)
E	2064 mm (81.26 in)	2074 mm (81.65 in)	2098 mm (82.60 in)	2063 mm (81.22 in)	2005 mm (78.94 in)	2088 mm (82.20 in)
F	1407 mm (55.39 in)	1413 mm (55.63 in)	1429 mm (56.26 in)	1406 mm (55.35 in)	1368 mm (53.86 in)	1422 mm (55.98 in)
G	5442 mm (214.25 in)	5443 mm (214.29 in)	5445 mm (214.37 in)	5443 mm (214.29 in)	5434 mm (213.94 in)	5442 mm (214.25 in)
α	204°					

Gravearm strakt ud						
Fordæk	12.5/80-18 I3	12.5/80-18 I3	12.5/80-18 I3	320/80 R18 IT520	12,5-18 SLR4	12,5-18 SLR4
Bagdæk	18.4-26 R4	18.4-26 R1	16,9-28 R4	480/80 R26 IT520	18,4-26 SLR4	16,9-28 SLR4
A	6483 mm (255.24 in)	6471 mm (254.76 in)	6438 mm (253.46 in)	6478 mm (255.04 in)	6577 mm (258.94 in)	6468 mm (254.65 in)
B	4626 mm (182.13 in)	4614 mm (181.65 in)	4582 mm (180.39 in)	4621 mm (181.93 in)	4718 mm (185.75 in)	4612 mm (181.57 in)
C	5227 mm (205.79 in)	5736 mm (225.83 in)	5760 mm (226.77 in)	5732 mm (225.67 in)	5652 mm (222.52 in)	5734 mm (225.75 in)
D	5429 mm (213.74 in)	5438 mm (214.09 in)	5461 mm (215.00 in)	5434 mm (213.94 in)	5355 mm (210.83 in)	5435 mm (213.98 in)
E	3016 mm (118.74 in)	3026 mm (119.13 in)	3054 mm (120.24 in)	3014 mm (118.66 in)	2949 mm (116.10 in)	3042 mm (119.76 in)
F	2358 mm (92.83 in)	2366 mm (93.15 in)	2386 mm (93.94 in)	2357 mm (92.80 in)	2310 mm (90.94 in)	2377 mm (93.58 in)
G	6537 mm (257.36 in)	6538 mm (257.40 in)	6540 mm (257.48 in)	6538 mm (257.40 in)	6530 mm (257.09 in)	6537 mm (257.36 in)
α	204°					

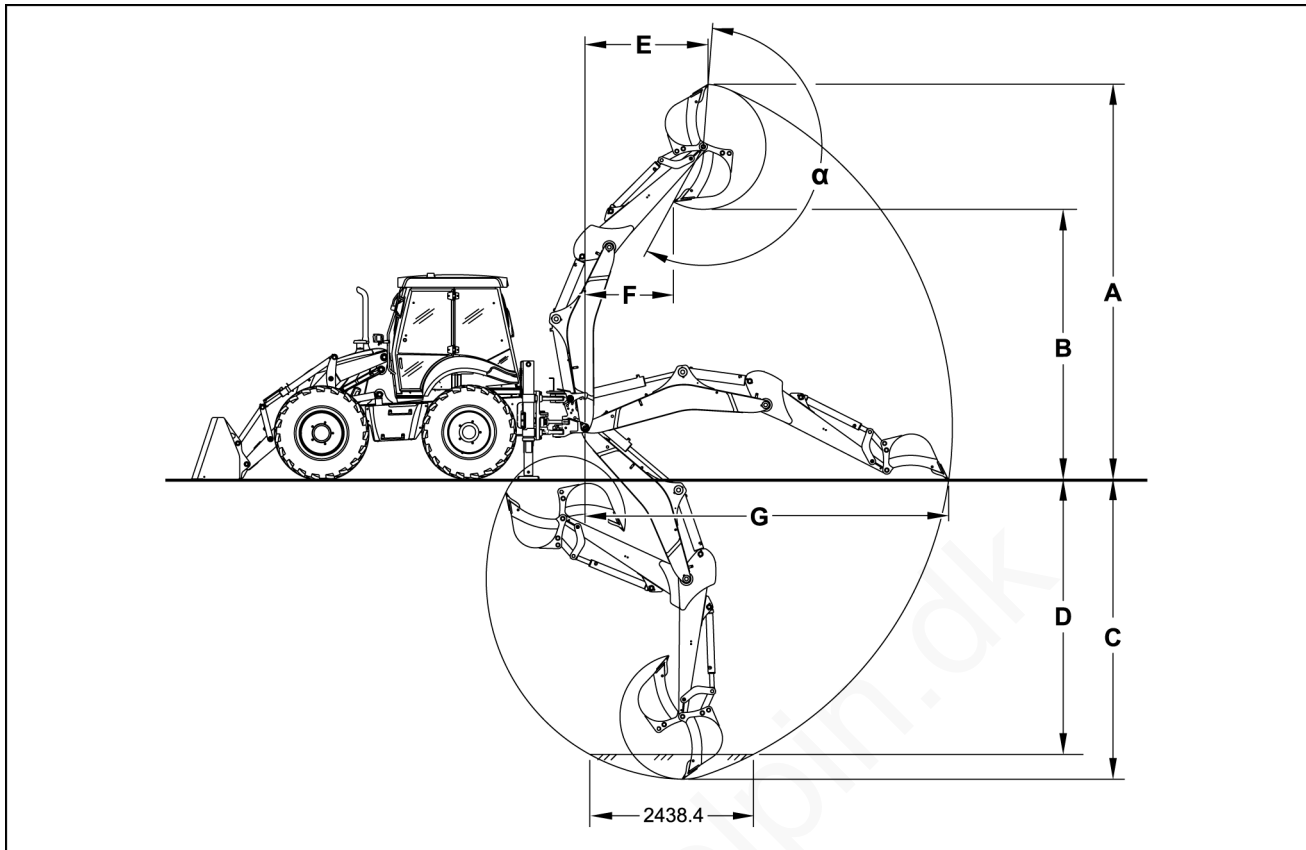
**B115C sideskift (med lang standard gravearm)**

MOLI12LBB0536FA 7

- A. Maksimal gravehøjde
- B. Maks. højde ved fuld last
- C. Maksimal gravedybde
- D. Gravedybde [L = **2438.4 mm (96.00 in)**]
- E. Grave-rækkevidde ved maksimal højde
- F. Maks. rækkevidde, når læsset
- G. Maks. grave-rækkevidde med sænket skovl
- α. Skovlens gravevinkel

## 9 - SPECIFIKATIONER

Fordæk	16,9-24 R4	16,9-28 R4	440/80 R28 IT530	440/80 R28 IT520
Bagdæk				
A	<b>5735 mm (225.79 in)</b>	<b>5798 mm (228.27 in)</b>	<b>5801 mm (228.39 in)</b>	<b>5802 mm (228.43 in)</b>
B	<b>3873 mm (152.48 in)</b>	<b>3936 mm</b>	<b>3936 mm (154.96 in)</b>	<b>3940 mm (155.12 in)</b>
C	<b>4547 mm (179.02 in)</b>	<b>4484 mm (176.54 in)</b>	<b>4481 mm (176.42 in)</b>	<b>4480 mm (176.38 in)</b>
D	<b>4177 mm (164.45 in)</b>	<b>4114 mm (161.97 in)</b>	<b>4111 mm (161.85 in)</b>	<b>4110 mm (161.81 in)</b>
E	<b>2065 mm (81.30 in)</b>			
F	<b>1471 mm (57.91 in)</b>			
G	<b>5436 mm (214.02 in)</b>	<b>5428 mm (213.70 in)</b>	<b>5427 mm (213.66 in)</b>	<b>5427 mm (213.66 in)</b>
$\alpha$	<b>204°</b>			

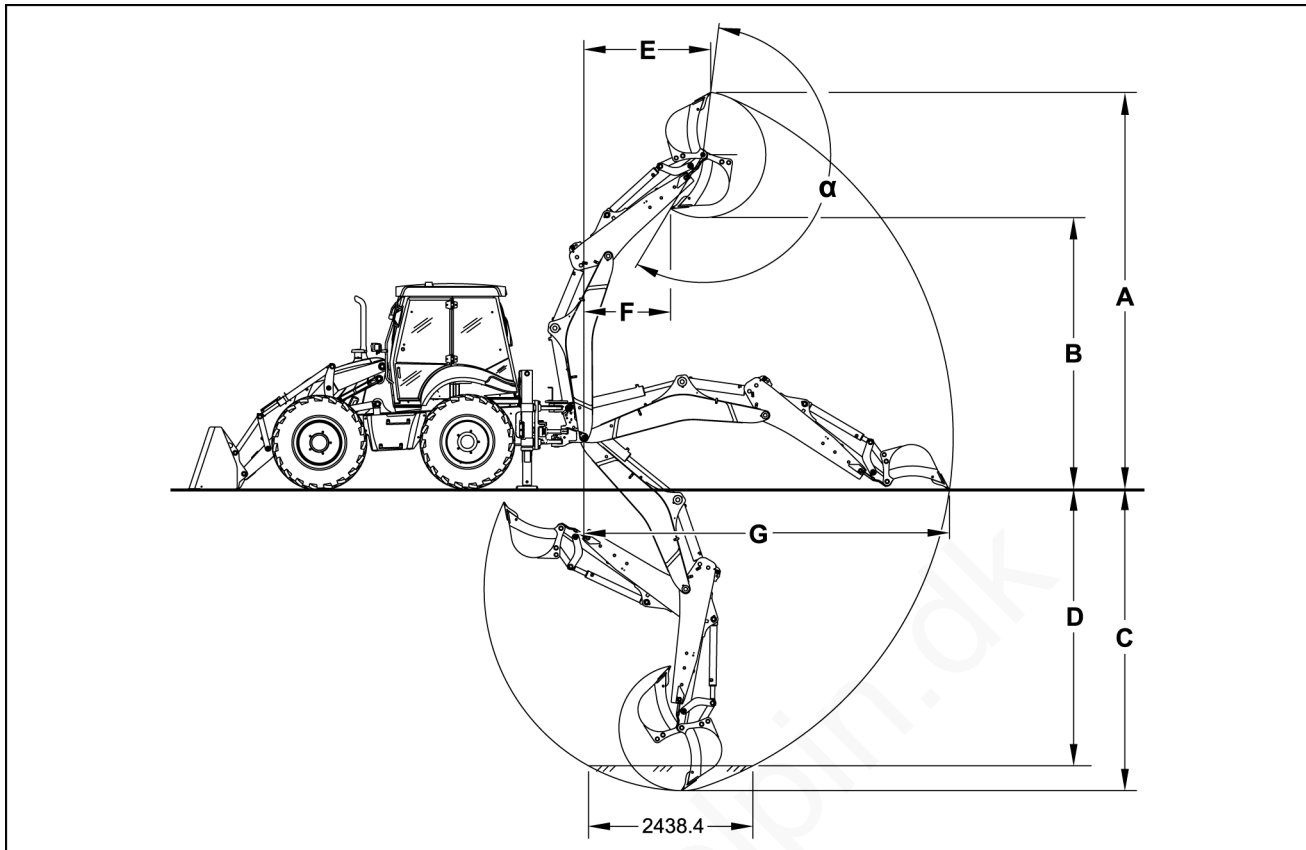
**B115C sideskift (med lang teleskopisk gravearm)**

MOLI12LBB0537FA 8

- A. Maksimal gravehøjde
- B. Maks. højde ved fuld last
- C. Maksimal gravedybde
- D. Gravedybde [L = **2438.4 mm (96.00 in)**]
- E. Grave-rækkevidde ved maksimal højde
- F. Maks. rækkevidde, når læsset
- G. Maks. grave-rækkevidde med sænket skovl
- $\alpha$ . Skovlens gravevinkel

## 9 - SPECIFIKATIONER

Gravearm trukket ind				
Fordæk	16,9-24 R4	16,9-28 R4	440/80 R28 IT530	440/80 R28 IT520
Bagdæk				
A	5731 mm (225.63 in)	5794 mm (228.11 in)	5797 mm (228.23 in)	5798 mm (228.27 in)
B	3875 mm (152.56 in)	3938 mm (155.04 in)	3941 mm (155.16 in)	3942 mm (155.20 in)
C	4555 mm (179.33 in)	4492 mm (176.85 in)	4489 mm (176.73 in)	4488 mm (176.69 in)
D	4185 mm (164.76 in)	4122 mm (162.28 in)	4119 mm (162.17 in)	4118 mm (162.13 in)
E	2120 mm (83.46 in)			
F	1444 mm (56.85 in)			
G	5442 mm (214.25 in)	5433 mm (213.90 in)	5433 mm (213.90 in)	5433 mm (213.90 in)
α	204°			

Gravearm strakt ud				
Fordæk	16,9-24 R4	16,9-28 R4	440/80 R28 IT530	440/80 R28 IT520
Bagdæk				
A	6451 mm (253.98 in)	6514 mm (256.46 in)	6517 mm (256.57 in)	6518 mm (256.61 in)
B	4596 mm (180.94 in)	4659 mm (183.43 in)	4662 mm (183.54 in)	4663 mm (183.58 in)
C	5739 mm (225.94 in)	5676 mm (223.46 in)	5673 mm (223.35 in)	5672 mm (223.31 in)
D	5439 mm (214.13 in)	5376 mm (211.65 in)	5373 mm (211.54 in)	5372 mm (211.50 in)
E	3079 mm (121.22 in)			
F	2403 mm (94.61 in)			
G	6537 mm (257.36 in)	6530 mm (257.09 in)	6529 mm (257.05 in)	6529 mm (257.05 in)
α	204°			

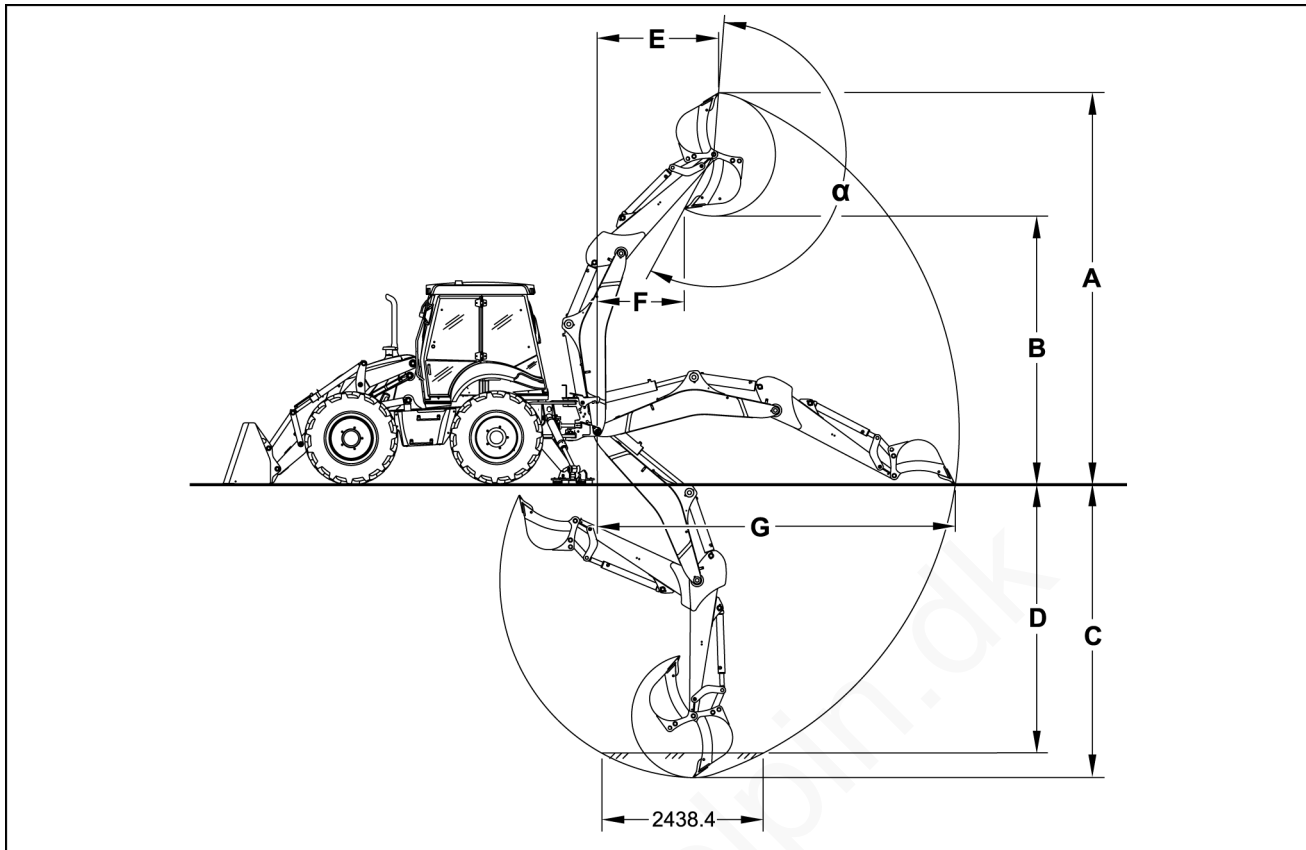
**B115C drejepunkt i midten (med lang standard gravearm)**

MOL112LBB0538FA 9

- A. Maksimal gravehøjde
- B. Maks. højde ved fuld last
- C. Maksimal gravedybde
- D. Gravedybde [L = **2438.4 mm (96.00 in)**]
- E. Grave-rækkevidde ved maksimal højde
- F. Maks. rækkevidde, når læsset
- G. Maks. grave-rækkevidde med sænket skovl
- α. Skovlens gravevinkel

## 9 - SPECIFIKATIONER

Fordæk	16,9-24 R4	16,9-28 R4	440/80 R28 IT530	440/80 R28 IT520
Bagdæk				
A	<b>5768 mm (227.09 in)</b>	<b>5831 mm (229.57 in)</b>	<b>5834 mm (229.69 in)</b>	<b>5835 mm (229.72 in)</b>
B	<b>3899 mm (153.50 in)</b>	<b>3962 mm (155.98 in)</b>	<b>3965 mm (156.10 in)</b>	<b>3966 mm (156.14 in)</b>
C	<b>4521 mm (177.99 in)</b>	<b>4458 mm (175.51 in)</b>	<b>4455 mm (175.39 in)</b>	<b>4454 mm (175.35 in)</b>
D	<b>4152 mm (163.46 in)</b>	<b>4089 mm (160.98 in)</b>	<b>4086 mm (160.87 in)</b>	<b>4085 mm (160.83 in)</b>
E	<b>2065 mm (81.299 in)</b>			
F	<b>1471 mm (57.91 in)</b>			
G	<b>5392 mm (212.28 in)</b>	<b>5383 mm (211.93 in)</b>	<b>5383 mm (211.93 in)</b>	<b>5383 mm (211.93 in)</b>
α	<b>204°</b>			

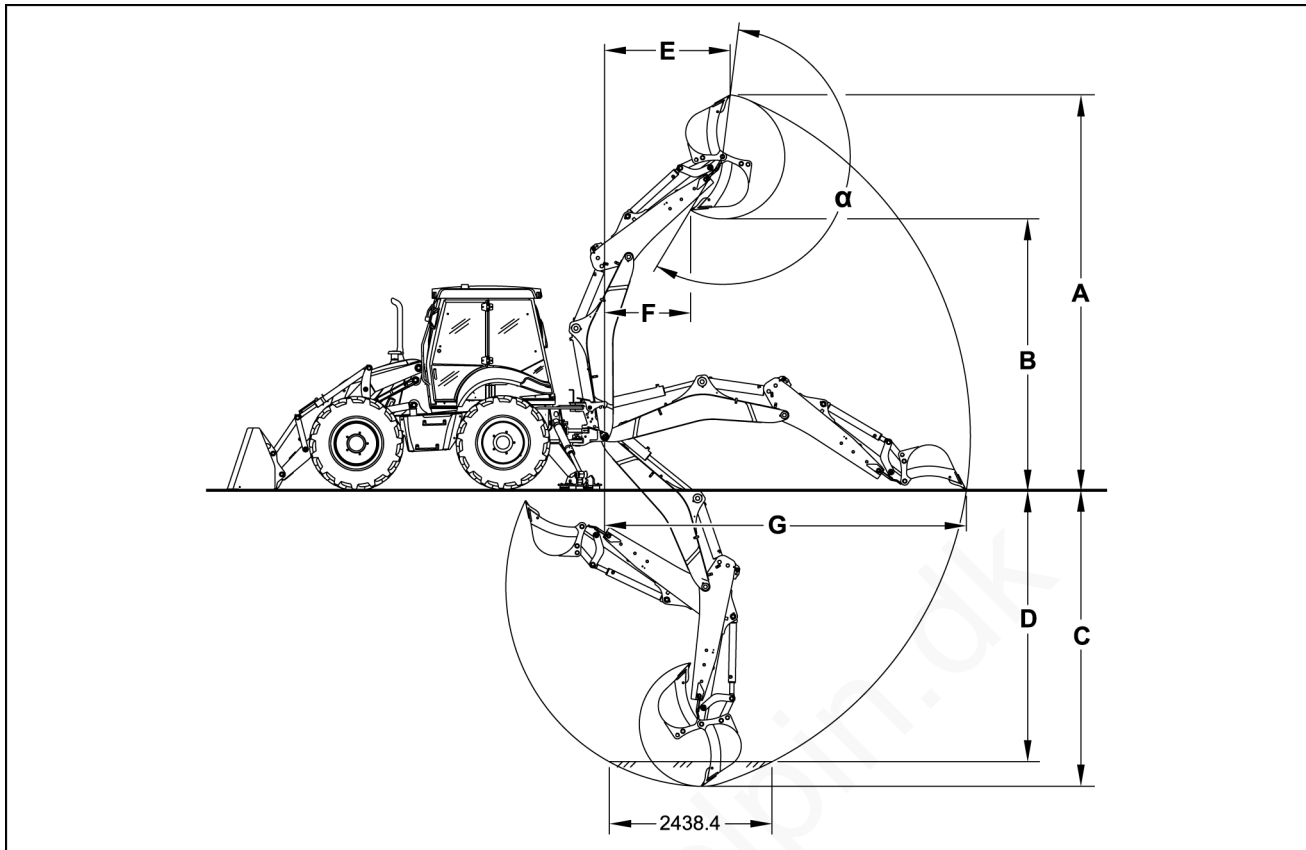
**B115C drejepunkt i midten (med lang teleskopisk gravearm)**

MOL112LBB0539FA 10

- A. Maksimal gravehøjde
- B. Maks. højde ved fuld last
- C. Maksimal gravedybde
- D. Gravedybde [L = **2438.4 mm (96.00 in)**]
- E. Grave-rækkevidde ved maksimal højde
- F. Maks. rækkevidde, når læsset
- G. Maks. grave-rækkevidde med sænket skovl
- α. Skovlens gravevinkel



## 9 - SPECIFIKATIONER

Gravearm trukket ind				
Fordæk	16,9-24 R4	16,9-28 R4	440/80 R28 IT530	440/80 R28 IT520
Bagdæk				
A	5756 mm (226.61 in)	5819 mm (229.09 in)	5822 mm (229.21 in)	5823 mm (229.25 in)
B	3901 mm (153.58 in)	3964 mm (156.06 in)	3967 mm (156.18 in)	3968 mm (156.22 in)
C	4529 mm (178.31 in)	4466 mm (175.83 in)	4463 mm (175.71 in)	4462 mm (175.67 in)
D	4159 mm (163.74 in)	4096 mm (161.26 in)	4093 mm (161.14 in)	4092 mm (161.10 in)
E	2120 mm (83.46 in)			
F	1444 mm (56.85 in)			
G	5439 mm (214.13 in)	5430 mm (213.78 in)	5429 mm (213.74 in)	5429 mm (213.74 in)
α	204°			

Gravearm strakt ud				
Fordæk	16,9-24 R4	16,9-28 R4	440/80 R28 IT530	440/80 R28 IT520
Bagdæk				
A	6477 mm (255.00 in)	6540 mm (257.48 in)	6543 mm (257.60 in)	6544 mm (257.64 in)
B	4622 mm (181.97 in)	4685 mm (184.45 in)	4688 mm (184.57 in)	4689 mm (184.61 in)
C	5713 mm (224.92 in)	5650 mm (222.44 in)	5647 mm (222.32 in)	5646 mm (222.28 in)
D	5414 mm (213.15 in)	5351 mm (210.67 in)	5348 mm (210.55 in)	5347 mm (210.51 in)
E	3079 mm (121.22 in)			
F	2403 mm (94.61 in)			
G	6534 mm (257.24 in)	6527 mm (256.97 in)	6526 mm (256.93 in)	6526 mm (256.93 in)
α	204°			

## Løftekapacitet, rendegraverredskab

### Løftekapacitet - modellerne B100C og B100CTC

#### Løftekapacitet i normal driftstilstand - nominal SAE

Følgende tabel viser løftekapaciteterne for gravearm "A" og bom "B".

**BEMÆRK:** De anførte løftekapaciteter kan variere en smule fra en maskine til maskine, afhængigt af det monterede tilbehør, de indstillede trykværdier og markedets krav.

Løftekapaciteterne er angivet i kg (lb) for en standard gravearm og en teleskopisk gravearm.

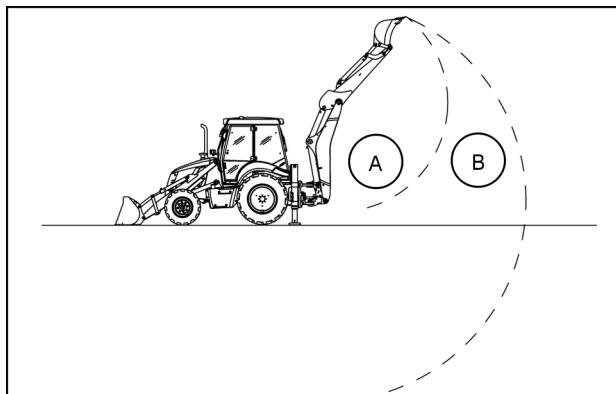

MOLI12LBB0541AB 1

Skovl		Teleskopisk gravearm (trukket ind)		Teleskopisk gravearm (strakt ud)		Højde/dybde
Gravearm A	Bom B	Gravearm A	Bom B	Gravearm A	Bom B	
					600 kg (1323 lb)	+5.4 m (18 ft)
	1165 kg (2568 lb)		1090 kg (2403 lb)		900 kg (1984 lb)	+4.9 m (16 ft)
	1560 kg (3439 lb)		1460 kg (3219 lb)	1455 kg (3208 lb)	1030 kg (2271 lb)	+4.3 m (14 ft)
1925 kg (4244 lb)	1680 kg (3704 lb)	1815 kg (4001 lb)	1570 kg (3461 lb)	1400 kg (3086 lb)	1095 kg (2414 lb)	+3.6 m (12 ft)
1865 kg (4112 lb)	1700 kg (3748 lb)	1755 kg (3869 lb)	1585 kg (3494 lb)	1380 kg (3042 lb)	1125 kg (2480 lb)	+3.0 m (10 ft)
1900 kg (4189 lb)	1560 kg (3439 lb)	1785 kg (3935 lb)	1440 kg (3175 lb)	1400 kg (3086 lb)	1115 kg (2458 lb)	+2.4 m (8 ft)
2045 kg (4508 lb)	1475 kg (3252 lb)	1925 kg (4244 lb)	1355 kg (2987 lb)	1460 kg (3219 lb)	1065 kg (2348 lb)	+1.8 m (6 ft)
2480 kg (5467 lb)	1425 kg (3142 lb)	2345 kg (5170 lb)	1300 kg (2866 lb)	1585 kg (3494 lb)	1035 kg (2282 lb)	+1.2 m (4 ft)
3645 kg (8036 lb)	1405 kg (3097 lb)	3475 kg (7661 lb)	1280 kg (2822 lb)	1835 kg (4045 lb)	1020 kg (2249 lb)	+0.6 m (2 ft)
	1415 kg (3120 lb)		1285 kg (2833 lb)	2615 kg (5765 lb)	1020 kg (2249 lb)	0 (ground)
	1450 kg (3197 lb)		1320 kg (2910 lb)	3625 kg (7992 lb)	1035 kg (2282 lb)	-0.6 m (-2 ft)
	1525 kg (3362 lb)		1395 kg (3075 lb)		1070 kg (2359 lb)	-1.2 m (-4 ft)
	1550 kg (3417 lb)		1395 kg (3075 lb)		1130 kg (2491 lb)	-1.8 m (-6 ft)
	1570 kg (3461 lb)		1410 kg (3109 lb)		1150 kg (2535 lb)	-2.4 m (-8 ft)
	1645 kg (3627 lb)		1470 kg (3241 lb)		1180 kg (2601 lb)	-3.0 m (-10 ft)
	1965 kg (4332 lb)		1755 kg (3869 lb)		1240 kg (2734 lb)	-3.6 m (-12 ft)
					1395 kg (3075 lb)	-4.2 m (-14 ft)
					2055 kg (4530 lb)	-4.8 m (-16 ft)

## Løftekapacitet - modellerne B110C og B110CTC (sideskift)

### Løftekapacitet i normal driftstilstand - nominel SAE

Følgende tabel viser løftekapaciteterne for gravearm "A" og bom "B".

**BEMÆRK:** De anførte løftekapaciteter kan variere en smule fra en maskine til maskine, afhængigt af det monterede tilbehør, de indstillede trykværdier og markedets krav.

Løftekapaciteterne er angivet i kg (lb) for en standard gravearm og en teleskopisk gravearm.

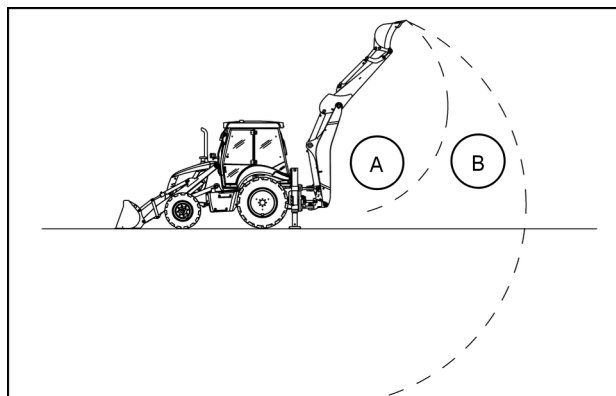

MOL112LBB0542AB 2

Skovl		Teleskopisk gravearm (trukket ind)		Teleskopisk gravearm (strakt ud)		Højde/dybde
Gravearm A	Bom B	Gravearm A	Bom B	Gravearm A	Bom B	
					600 kg (1323 lb)	+5.4 m (18 ft)
	1165 kg (2568 lb)		1090 kg (2403 lb)		900 kg (1984 lb)	+4.9 m (16 ft)
	1560 kg (3439 lb)		1460 kg (3219 lb)	1455 kg (3208 lb)	1030 kg (2271 lb)	+4.3 m (14 ft)
1925 kg (4244 lb)	1680 kg (3704 lb)	1815 kg (4001 lb)	1570 kg (3461 lb)	1400 kg (3086 lb)	1095 kg (2414 lb)	+3.6 m (12 ft)
1865 kg (4112 lb)	1700 kg (3748 lb)	1755 kg (3869 lb)	1585 kg (3494 lb)	1380 kg (3042 lb)	1125 kg (2480 lb)	+3.0 m (10 ft)
1900 kg (4189 lb)	1560 kg (3439 lb)	1785 kg (3935 lb)	1440 kg (3175 lb)	1400 kg (3086 lb)	1115 kg (2458 lb)	+2.4 m (8 ft)
2045 kg (4508 lb)	1475 kg (3252 lb)	1925 kg (4244 lb)	1355 kg (2987 lb)	1460 kg (3219 lb)	1065 kg (2348 lb)	+1.8 m (6 ft)
2480 kg (5467 lb)	1425 kg (3142 lb)	2345 kg (5170 lb)	1300 kg (2866 lb)	1585 kg (3494 lb)	1035 kg (2282 lb)	+1.2 m (4 ft)
3645 kg (8036 lb)	1405 kg (3097 lb)	3475 kg (7661 lb)	1280 kg (2822 lb)	1835 kg (4045 lb)	1020 kg (2249 lb)	+0.6 m (2 ft)
	1415 kg (3120 lb)		1285 kg (2833 lb)	2615 kg (5765 lb)	1020 kg (2249 lb)	0 (ground)
	1450 kg (3197 lb)		1320 kg (2910 lb)	3625 kg (7992 lb)	1035 kg (2282 lb)	-0.6 m (-2 ft)
	1525 kg (3362 lb)		1395 kg (3075 lb)		1070 kg (2359 lb)	-1.2 m (-4 ft)
	1550 kg (3417 lb)		1395 kg (3075 lb)		1130 kg (2491 lb)	-1.8 m (-6 ft)
	1570 kg (3461 lb)		1410 kg (3109 lb)		1150 kg (2535 lb)	-2.4 m (-8 ft)
	1645 kg (3627 lb)		1470 kg (3241 lb)		1180 kg (2601 lb)	-3.0 m (-10 ft)
	1965 kg (4332 lb)		1755 kg (3869 lb)		1240 kg (2734 lb)	-3.6 m (-12 ft)
					1395 kg (3075 lb)	-4.2 m (-14 ft)
					2055 kg (4530 lb)	-4.8 m (-16 ft)

## Løftekapacitet - modellerne B110C (drejepunkt i midten)

### Løftekapacitet i normal driftstilstand - nominal SAE

Følgende tabel viser løftekapaciteterne for gravearm "A" og bom "B".

**BEMÆRK:** De anførte løftekapaciteter kan variere en smule fra en maskine til maskine, afhængigt af det monterede tilbehør, de indstillede trykværdier og markedets krav.

Løftekapaciteterne er angivet i kg (lb) for en standard gravearm og en teleskopisk gravearm.

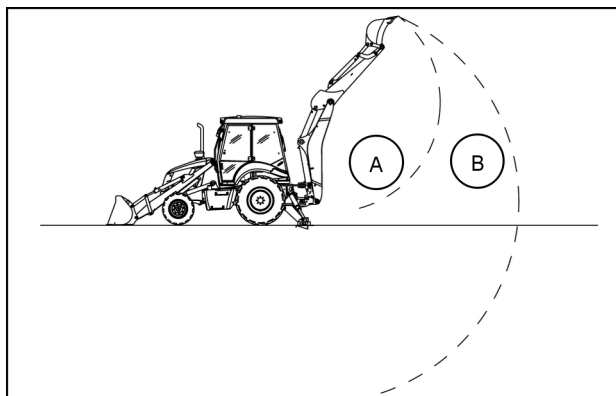

MOLI12LBB0543AB 3

Skovl		Teleskopisk gravearm (trukket ind)		Teleskopisk gravearm (strakt ud)		Højde/dybde
Gravearm A	Bom B	Gravearm A	Bom B	Gravearm A	Bom B	
					590 kg (1301 lb)	+5.4 m (18 ft)
	1160 kg (2557 lb)		1085 kg (2392 lb)		880 kg (1940 lb)	+4.9 m (16 ft)
	1545 kg (3406 lb)		1445 kg (3186 lb)	1510 kg (3329 lb)	1015 kg (2238 lb)	+4.3 m (14 ft)
2640 kg (5820 lb)	1665 kg (3671 lb)	2585 kg (5699 lb)	1555 kg (3428 lb)	1605 kg (3538 lb)	1080 kg (2381 lb)	+3.6 m (12 ft)
2615 kg (5765 lb)	1695 kg (3737 lb)	2505 kg (5523 lb)	1575 kg (3472 lb)	1655 kg (3649 lb)	1110 kg (2447 lb)	+3.0 m (10 ft)
2665 kg (5875 lb)	1680 kg (3704 lb)	2550 kg (5622 lb)	1560 kg (3439 lb)	1680 kg (3704 lb)	1125 kg (2480 lb)	+2.4 m (8 ft)
2915 kg (6426 lb)	1660 kg (3660 lb)	2790 kg (6151 lb)	1530 kg (3373 lb)	1755 kg (3869 lb)	1125 kg (2480 lb)	+1.8 m (6 ft)
3700 kg (8157 lb)	1630 kg (3594 lb)	3555 kg (7837 lb)	1495 kg (3296 lb)	1850 kg (4079 lb)	1125 kg (2480 lb)	+1.2 m (4 ft)
6080 kg (13404 lb)	1600 kg (3527 lb)	5910 kg (13029 lb)	1460 kg (3219 lb)	2075 kg (4575 lb)	1120 kg (2469 lb)	+0.6 m (2 ft)
	1570 kg (3461 lb)		1430 kg (3153 lb)	3235 kg (7132 lb)	1115 kg (2458 lb)	0 (ground)
	1545 kg (3406 lb)		1400 kg (3086 lb)	5787 kg (12758 lb)	1110 kg (2447 lb)	-0.6 m (-2 ft)
	1530 kg (3373 lb)		1380 kg (3042 lb)		1110 kg (2447 lb)	-1.2 m (-4 ft)
	1525 kg (3362 lb)		1370 kg (3020 lb)		1115 kg (2458 lb)	-1.8 m (-6 ft)
	1540 kg (3395 lb)		1380 kg (3042 lb)		1125 kg (2480 lb)	-2.4 m (-8 ft)
	1610 kg (3549 lb)		1435 kg (3164 lb)		1150 kg (2535 lb)	-3.0 m (-10 ft)
	1920 kg (4233 lb)		1710 kg (3770 lb)		1210 kg (2668 lb)	-3.6 m (-12 ft)
					1350 kg (2976 lb)	-4.2 m (-14 ft)
					1990 kg (4387 lb)	-4.8 m (-16 ft)

## Løftekapacitet - modellerne B115C (sideskift)

### Løftekapacitet i normal driftstilstand - nominel SAE

Følgende tabel viser løftekapaciteterne for gravearm "A" og bom "B".

**BEMÆRK:** De anførte løftekapaciteter kan variere en smule fra en maskine til maskine, afhængigt af det monterede tilbehør, de indstillede trykværdier og markedets krav.

Løftekapaciteterne er angivet i kg (lb) for en standard gravearm og en teleskopisk gravearm.

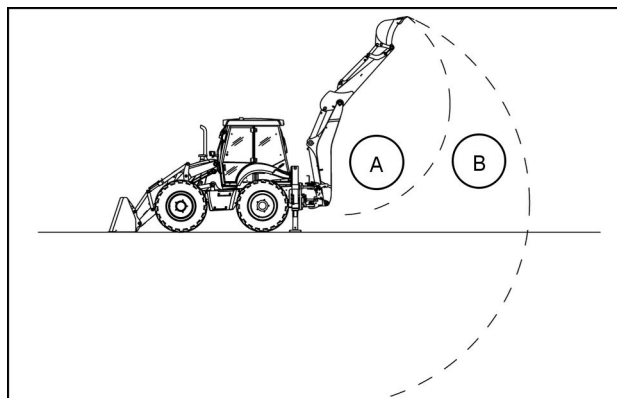

MOL112LBB0544AB 4

Skovl		Teleskopisk gravearm (trukket ind)		Teleskopisk gravearm (strakt ud)		Højde/dybde
Gravearm A	Bom B	Gravearm A	Bom B	Gravearm A	Bom B	
					565 kg (1246 lb)	+5.4 m (18 ft)
	1110 kg (2447 lb)		1025 kg (2260 lb)		850 kg (1874 lb)	+4.9 m (16 ft)
	1500 kg (3307 lb)		1395 kg (3075 lb)	1525 kg (3362 lb)	995 kg (2194 lb)	+4.3 m (14 ft)
2425 kg (5346 lb)	1645 kg (3627 lb)	2315 kg (5104 lb)	1530 kg (3373 lb)	1625 kg (3583 lb)	1070 kg (2359 lb)	+3.6 m (12 ft)
2350 kg (5181 lb)	1685 kg (3715 lb)	2245 kg (4949 lb)	1565 kg (3450 lb)	1625 kg (3583 lb)	1110 kg (2447 lb)	+3.0 m (10 ft)
2395 kg (5280 lb)	1685 kg (3715 lb)	2280 kg (5027 lb)	1560 kg (3439 lb)	1650 kg (3638 lb)	1130 kg (2491 lb)	+2.4 m (8 ft)
2575 kg (5677 lb)	1670 kg (3682 lb)	2455 kg (5412 lb)	1540 kg (3395 lb)	1735 kg (3825 lb)	1135 kg (2502 lb)	+1.8 m (6 ft)
3115 kg (6867 lb)	1645 kg (3627 lb)	2980 kg (6570 lb)	1515 kg (3340 lb)	1885 kg (4156 lb)	1140 kg (2513 lb)	+1.2 m (4 ft)
4555 kg (10042 lb)	1620 kg (3571 lb)	4385 kg (9667 lb)	1485 kg (3274 lb)	2125 kg (4685 lb)	1140 kg (2513 lb)	+0.6 m (2 ft)
	1600 kg (3527 lb)		1460 kg (3219 lb)	3315 kg (7308 lb)	1135 kg (2502 lb)	0 (ground)
	1580 kg (3483 lb)		1435 kg (3164 lb)	4565 kg (10064 lb)	1135 kg (2502 lb)	-0.6 m (-2 ft)
	1570 kg (3461 lb)		1420 kg (3131 lb)		1140 kg (2513 lb)	-1.2 m (-4 ft)
	1575 kg (3472 lb)		1420 kg (3131 lb)		1145 kg (2524 lb)	-1.8 m (-6 ft)
	1600 kg (3527 lb)		1440 kg (3175 lb)		1165 kg (2568 lb)	-2.4 m (-8 ft)
	1690 kg (3726 lb)		1515 kg (3340 lb)		1200 kg (2646 lb)	-3.0 m (-10 ft)
	2095 kg (4619 lb)		1875 kg (4134 lb)		1270 kg (2800 lb)	-3.6 m (-12 ft)
					1440 kg (3175 lb)	-4.2 m (-14 ft)
					2255 kg (4971 lb)	-4.8 m (-16 ft)

## Løftekapacitet - modellerne B115C (drejepunkt i midten)

### Løftekapacitet i normal driftstilstand - nominal SAE

Følgende tabel viser løftekapaciteterne for gravearm "A" og bom "B".

**BEMÆRK:** De anførte løftekapaciteter kan variere en smule fra en maskine til maskine, afhængigt af det monterede tilbehør, de indstillede trykværdier og markedets krav.

Løftekapaciteterne er angivet i kg (lb) for en standard gravearm og en teleskopisk gravearm.

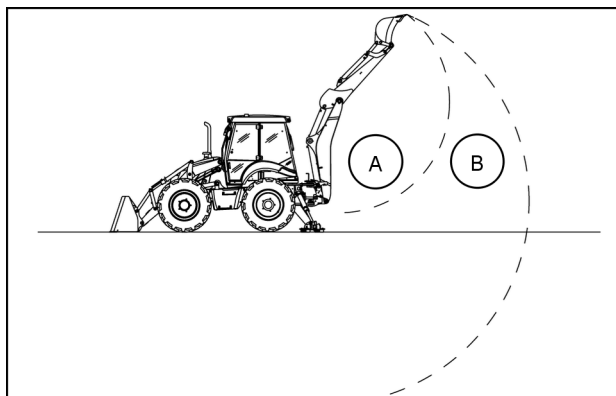

MOLI12LBB0545AB 5

Skovl		Teleskopisk gravearm (trukket ind)		Teleskopisk gravearm (strakt ud)		Højde/dybde
Gravearm A	Bom B	Gravearm A	Bom B	Gravearm A	Bom B	
					545 kg (1202 lb)	+5.4 m (18 ft)
	1085 kg (2392 lb)		1005 kg (2216 lb)		835 kg (1841 lb)	+4.9 m (16 ft)
	1485 kg (3274 lb)		1385 kg (3053 lb)	1500 kg (3307 lb)	975 kg (2150 lb)	+4.3 m (14 ft)
2620 kg (5776 lb)	1625 kg (3583 lb)	2425 kg (5346 lb)	1510 kg (3329 lb)	1600 kg (3527 lb)	1050 kg (2315 lb)	+3.6 m (12 ft)
2560 kg (5644 lb)	1660 kg (3660 lb)	2450 kg (5401 lb)	1540 kg (3395 lb)	1615 kg (3560 lb)	1090 kg (2403 lb)	+3.0 m (10 ft)
2620 kg (5776 lb)	1660 kg (3660 lb)	2505 kg (5523 lb)	1535 kg (3384 lb)	1640 kg (3616 lb)	1105 kg (2436 lb)	+2.4 m (8 ft)
2875 kg (6338 lb)	1645 kg (3627 lb)	2750 kg (6063 lb)	1515 kg (3340 lb)	1730 kg (3814 lb)	1115 kg (2458 lb)	+1.8 m (6 ft)
3700 kg (8157 lb)	1620 kg (3571 lb)	3550 kg (7826 lb)	1490 kg (3285 lb)	1870 kg (4123 lb)	1120 kg (2469 lb)	+1.2 m (4 ft)
6280 kg (13845 lb)	1600 kg (3527 lb)	6075 kg (13393 lb)	1460 kg (3219 lb)	2120 kg (4674 lb)	1120 kg (2469 lb)	+0.6 m (2 ft)
	1575 kg (3472 lb)		1435 kg (3164 lb)	3660 kg (8069 lb)	1115 kg (2458 lb)	0 (ground)
	1555 kg (3428 lb)		1410 kg (3109 lb)	5745 kg (12666 lb)	1115 kg (2458 lb)	-0.6 m (-2 ft)
	1545 kg (3406 lb)		1400 kg (3086 lb)		1120 kg (2469 lb)	-1.2 m (-4 ft)
	1550 kg (3417 lb)		1395 kg (3075 lb)		1125 kg (2480 lb)	-1.8 m (-6 ft)
	1580 kg (3483 lb)		1415 kg (3120 lb)		1145 kg (2524 lb)	-2.4 m (-8 ft)
	1670 kg (3682 lb)		1500 kg (3307 lb)		1180 kg (2601 lb)	-3.0 m (-10 ft)
	2070 kg (4564 lb)		1855 kg (4090 lb)		1250 kg (2756 lb)	-3.6 m (-12 ft)
					1430 kg (3153 lb)	-4.2 m (-14 ft)
					2230 kg (4916 lb)	-4.8 m (-16 ft)

**Maksimalt lastløft**

**Tablet over læsseredskabets maksimale løftekapacitet  
2WS**

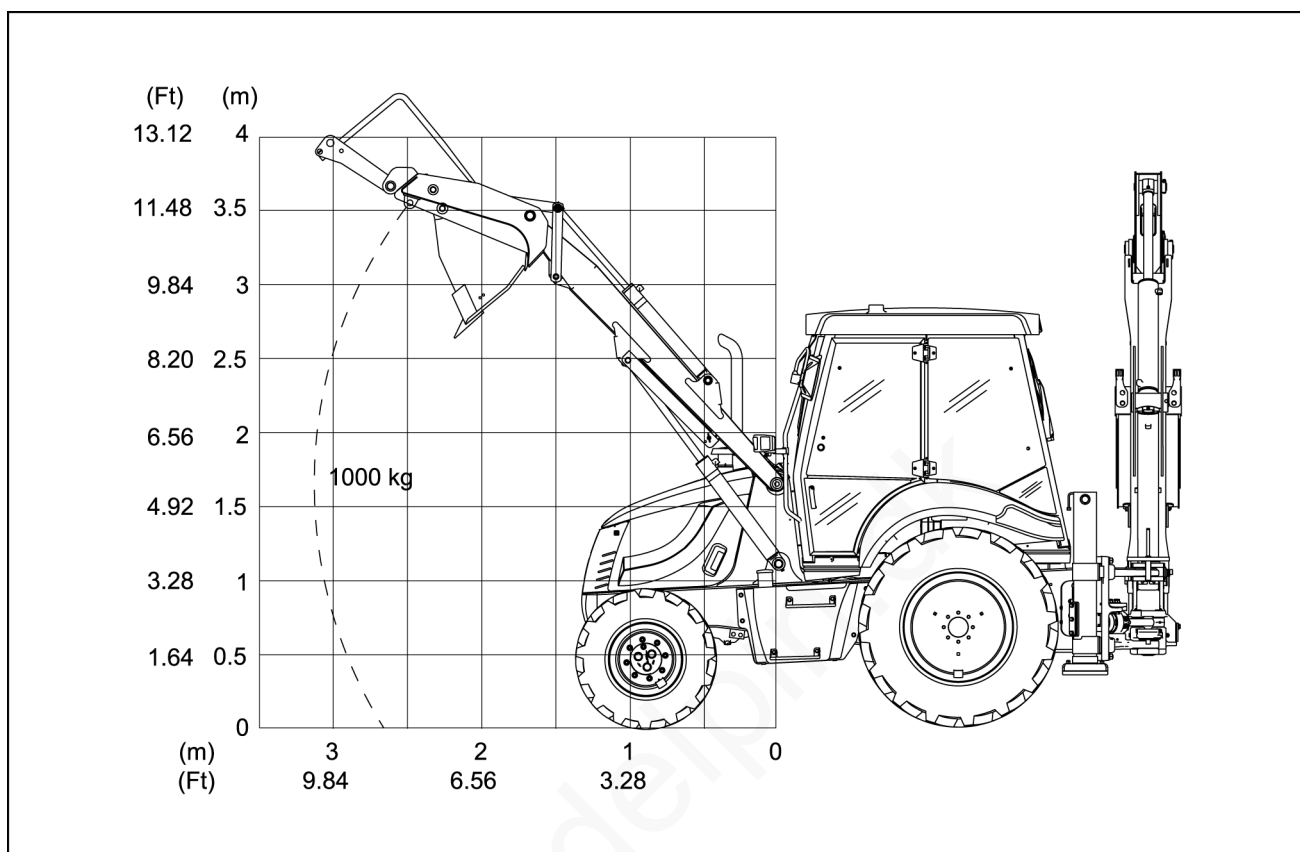

MOL112LBB0546FA 6

4WS

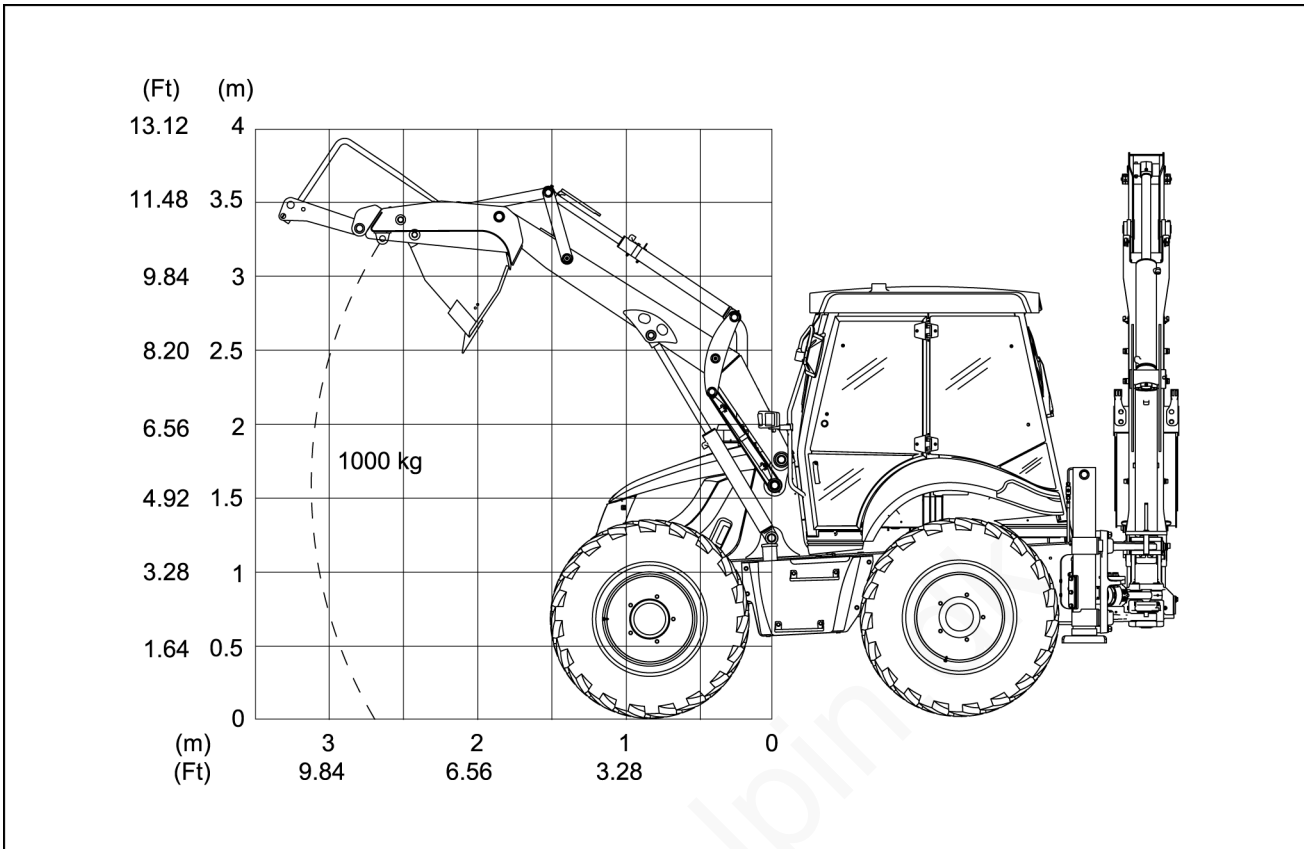

MOL112LBB0547FA 7



**Tabel over graveaggregatets maksimale løftekapacitet**

**2WS**

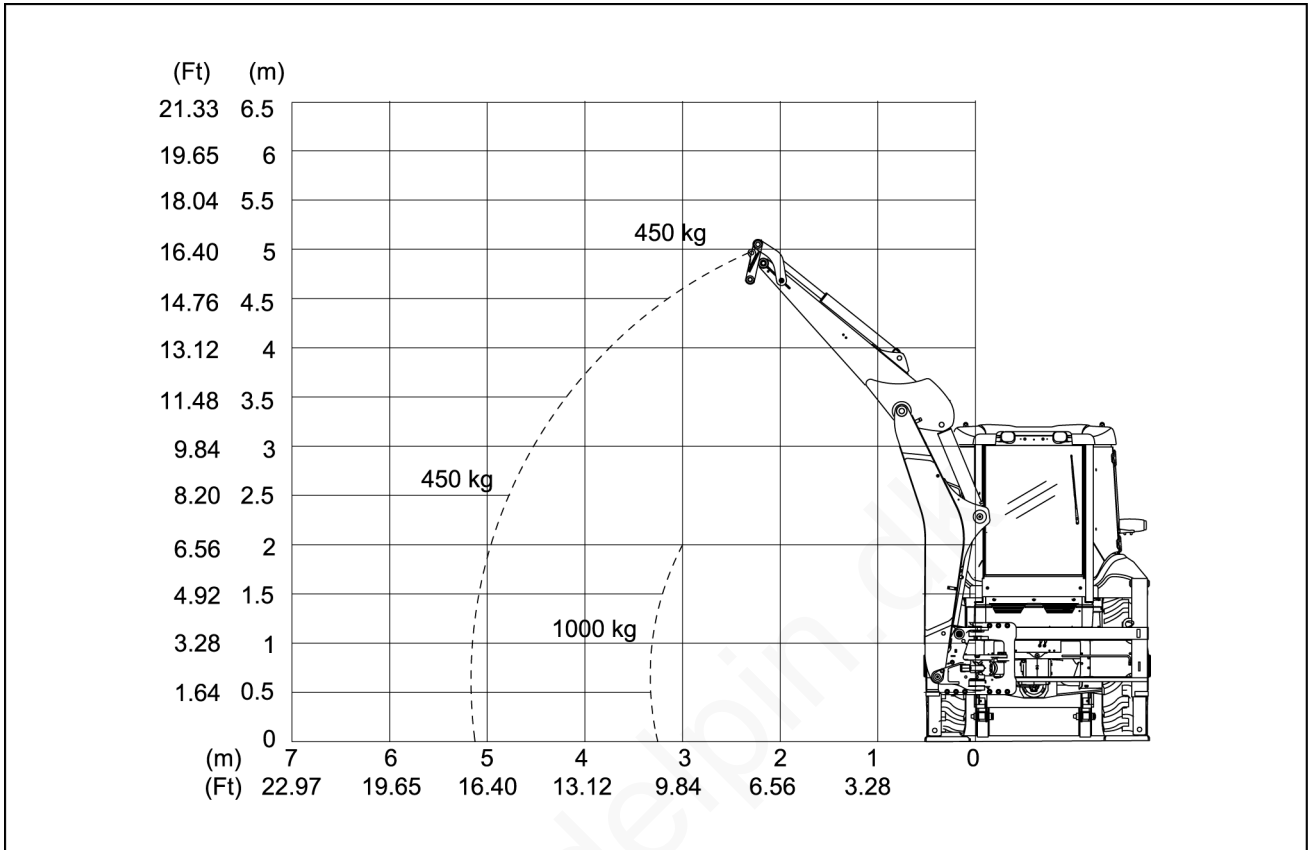

MOL112LBB0548FA 8

4WS

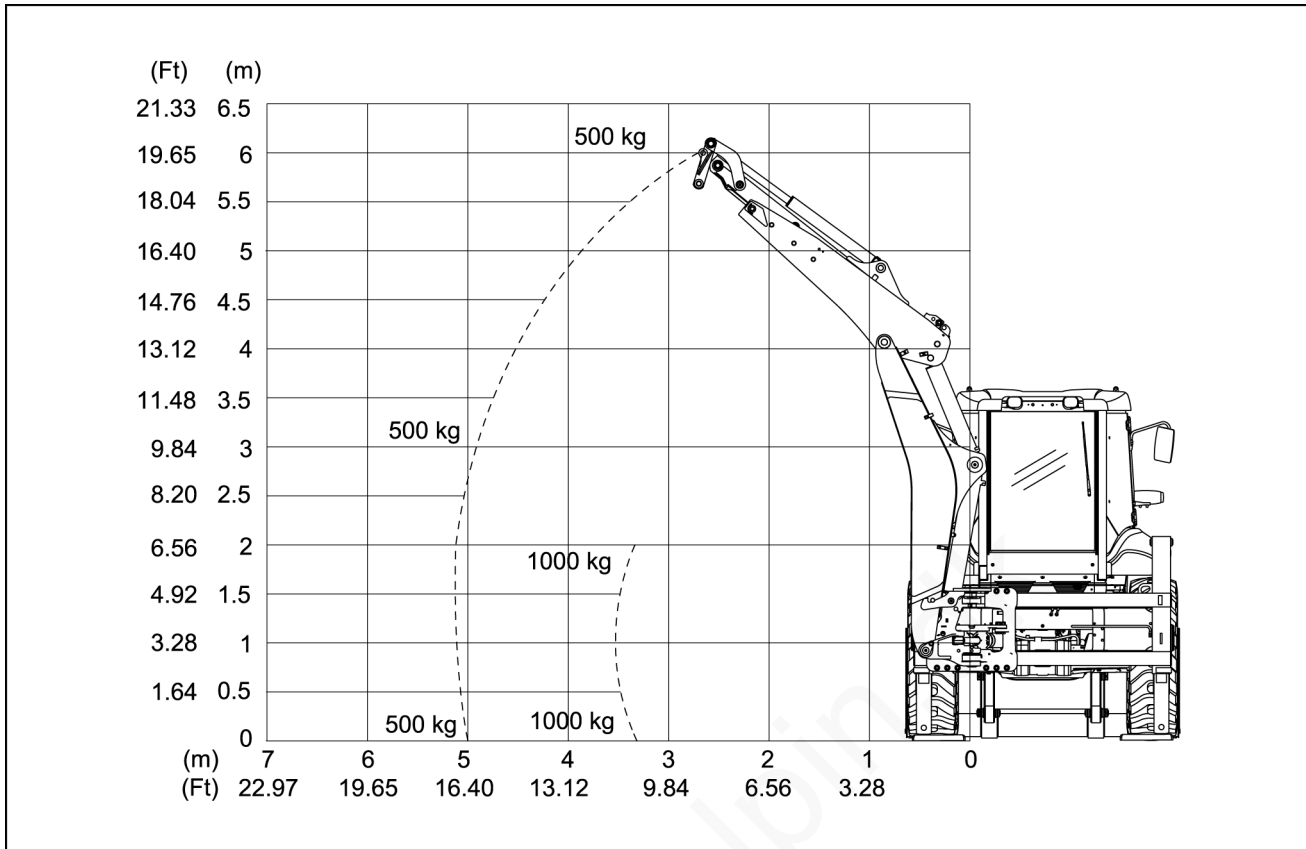

MOL112LBB0549FA 9

## 10 - TILBEHØR

### Mekanisk lynkobling til læsserskovl

Det er muligt at montere en lynkobling (1) til læsserskovlen på læsseren ved hjælp af standardmonteringsboltene (2).

### Hurtig afmontering og montering af læsserskovlen

Sørg for, at den skovl, der skal monteres, befinder sig i et sikkert område, på plant og fast underlag og med de øverste bolte på plads.

Brug betjeningsgrebet (tømmeposition) til at få lynkobligns kroge ind under skovlens tappe (3).

Brug betjeningsgrebet (graveposition) til at svinge skovlen ned på den nederste del af lynkoblingen.

Stand motoren, og tag tændingsnøglen ud.

Monter boltene (4) og monteringsdelene.

**NB:** Inden du bruger læsseren, skal du sørge for, at læsserskovlen er monteret korrekt med alle stifterne og låseringene.

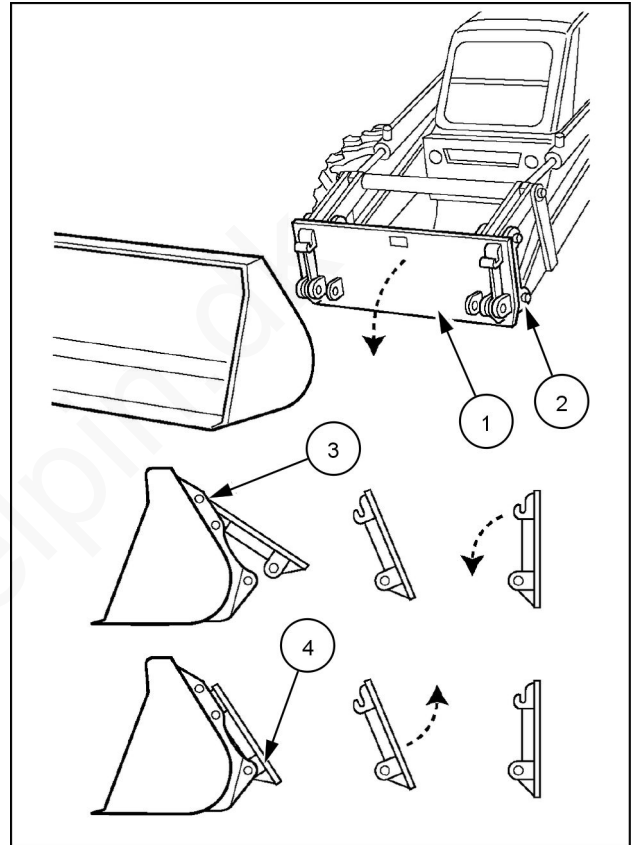

MOL12LBB0507BB 1

## Mekanisk lynkobling til rendegraverskovl

### ⚠ ADVARSEL

#### Knusningsfare!

Stik aldrig hænderne ind i lynkoblingen, mens motoren kører. Sluk for motoren og vent, indtil al bevægelse er ophørt.

Hvis anvisningerne ikke overholdes, kan det medføre dødsfald eller alvorlig personskade.

W0252A

Det er muligt at montere en mekanisk lynkobling (1) på gravearmen ved hjælp af standardboltene.

Sørg for, at den skovl, der skal monteres, befinder sig i et sikkert område, på plant og fast underlag og med de øverste tappe på plads.

Sørg for, at værktøjets forbindelsesbolt sidder i positionen for maksimal kraft (2).

**NB:** Det er vigtigt, at forbindelsesbolten er placeret i positionen for maksimal kraft, da lynkoblingen ellers ikke vil gå i indgreb.

Kontrollér, at lynkoblingens kæbe er åben.

Få lynkoblingens kroge til at gå i indgreb rundt om den nederste tap ved hjælp af betjeningsgrebene til skovlen og gravearmen.

Få bolten (3) til at gå i indgreb og låse helt i lynkoblingens kæbe ved hjælp af skovlens betjeningsgreb.

Stand motoren, og tag tændingsnøglen ud.

Montér lynkoblingens sikringsstift.

**NB:** Sørg for, at sikringsstiften sidder korrekt i lynkoblingen som beskrevet i producentens anvisninger efter hvert redskabsskift. I tilfælde af nogen som helst tvivl vedrørende sikkerhedsstiften eller deres justeringer, skal du straks kontakte din forhandler.

Skift redskab ved at udløse kæben (med sikringsstiften fjernet) ved hjælp af grebet (4) til åbning af den.

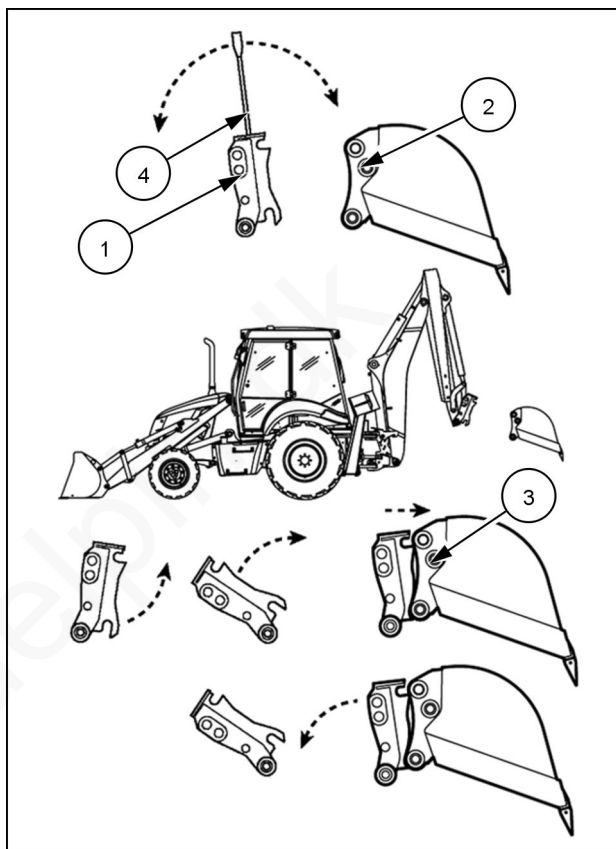

LEEN12T0680BA 1

## Hydraulikhjælp værktøjer til rendegraverredskab

### ⚠ ADVARSEL

Udstyrssvigt kan medføre ulykker eller personskade!

Brug kun autoriserede tilkoblinger til hjælpehydraulik. For at undgå personskader eller skader skal du altid læse og forstå den manual og de instruktioner, producenten har udleveret. Forstå betjeningen og sikkerhedsvejledningen, før du tilslutter, fjerner eller betjener tilkoblingen.

Hvis anvisningerne ikke overholdes, kan det medføre dødsfald eller alvorlig personskade.

W0231A

Udfør følgende, inden der anvendes ekstra redskaber (3):

1. Sæt vendegearstangen i neutral position.
2. Sæt gearstangen i neutral position.
3. Sænk læsseskovlen ned på jorden.
4. Anbring graveaggregatet, så du kan nemt foretage de nødvendige forbindelser.
5. Træk parkeringsbremsen for at hindre maskinen i at bevæge sig.
6. Stands motoren, udløs alt tryk i hjælpe kredsløbet.
7. Afmontér de ekstra slangepropper, og tilslut redskabs slanger til koblingerne (1) for enden af bommen.
8. Start motoren, og sæt gasknappen/gashåndtaget i positionen for fuld hastighed.
9. Træd betjeningspedalen (2) ned for at aktivere værktøjet.
10. Slip betjeningspedalen (2) for at standse værktøjet.

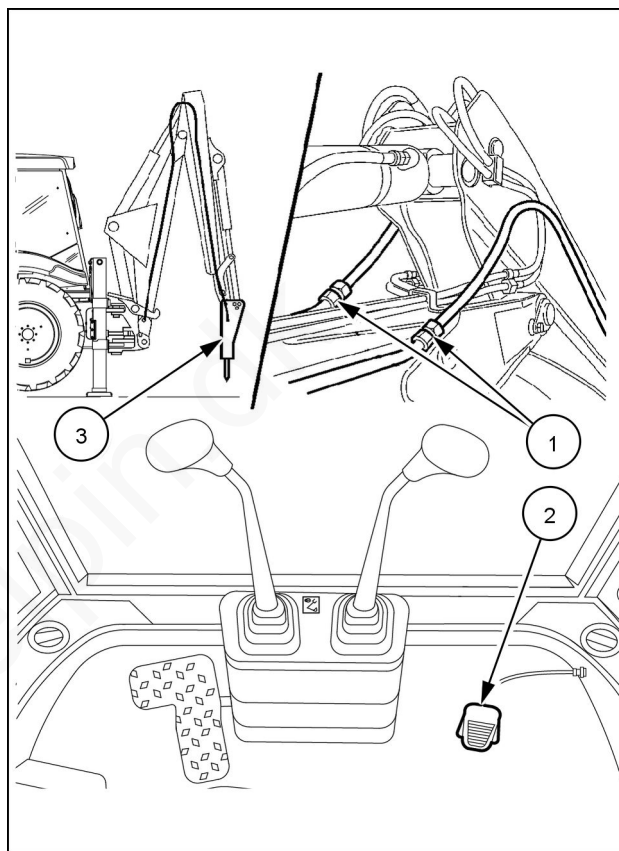

MOL112LBB0509BB 1

### Valg af flow

Det er op til føreren at bestemme, hvilket flow der skal anvendes, ved at se i instruktionsbogen. Sørg for at overholde den angivne tilførsel. For kraftigt flow kan beskadige udstyr.

1. Flowregulatoren på chassiset foran bagakslen kan justeres efter behov. Spørg forhandleren for at få rådgivning.

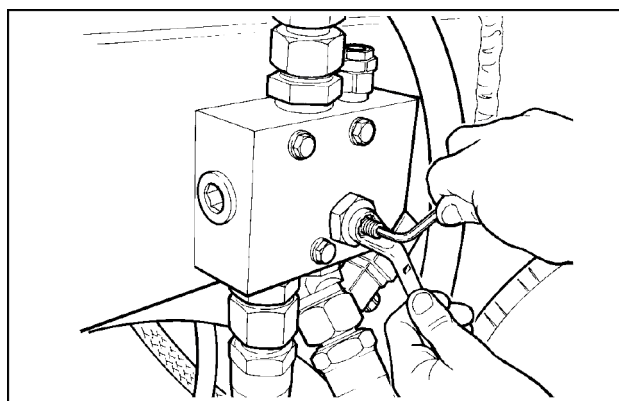

MOL112LBB0510AA 2

## Manuelt betjente hydraulikhjælpeværktøjer

### ⚠ ADVARSEL

**Udstyrssvigt kan medføre ulykker eller personskade!**

**Brug kun autoriserede tilkoblinger til hjælpehydraulik. For at undgå personskader eller skader skal du altid læse og forstå den manual og de instruktioner, producenten har udleveret. Forstå betjeningen og sikkerhedsvejledningen, før du tilslutter, fjerner eller betjener tilkoblingen.**

**Hvis anvisningerne ikke overholdes, kan det medføre dødsfald eller alvorlig personskade.**

W0231A

Udfør følgende, inden der anvendes ekstra redskaber (3):

1. Sæt vendegearestangen i neutral position.
2. Sæt gearstangen i neutral position.
3. Sænk læsseskovlen ned på jorden.
4. Træk parkeringsbremsen for at hindre maskinen i at bevæge sig.
5. Stands motoren, udløs alt tryk i hjælpe kredsløbet.
6. Sæt kontakten til ekstra fjernventil til hydraulisk værktøj (1) på "OFF".
7. Stands motoren, fjern propperne, og slut værktøjets slanger til koblingerne foran på brændstoftanken. Kobling (3) er til den hydrauliske olietilførselsledning, og kobling (2) er den hydrauliske returolieledning.
8. Start motoren, og sæt gasknappen/gashåndtaget i positionen for fuld hastighed.
9. Sæt kontakten til manuelt hjælpehydraulikredskab (1) i positionen ON (lampe tændt). Det er nu muligt at anvende redskabet.
10. Når redskabet ikke længere skal anvendes, sættes kontakten til manuelt hjælpehydraulikredskab (1) tilbage i positionen OFF (lampe slukket).

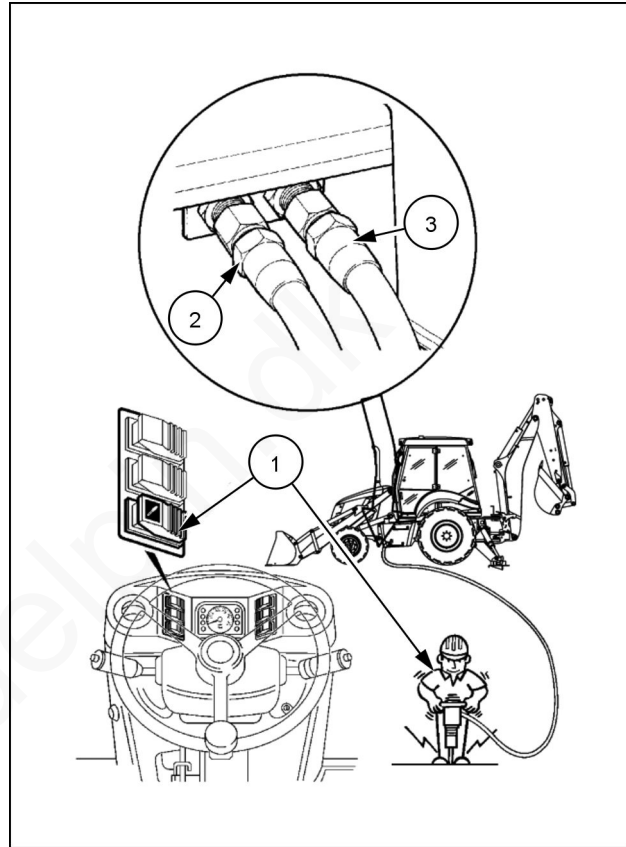

LEEN12T0682BA 1

### Valg af flow

Det er op til føreren at bestemme, hvilket flow der skal anvendes, ved at se i instruktionsbogen. Sørg for at overholde den angivne tilførsel. For kraftigt flow kan beskadige udstyr.

1. Flowregulatoren på chassiset foran bagakslen kan justeres efter behov. Spørg forhandleren for at få rådgivning.

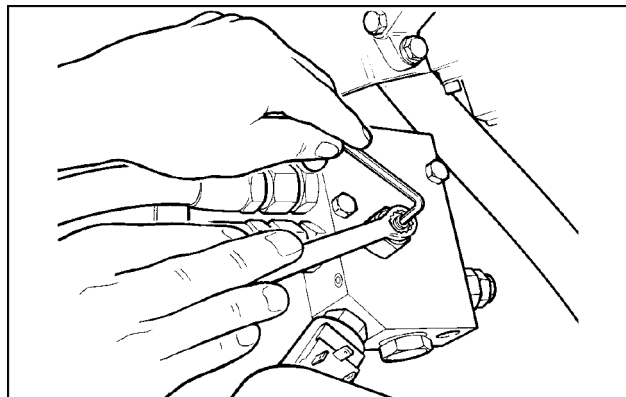

MOLI12LBB0512AA 2

## Sikkerhedsventiler til rendegraverredskab

Sikkerhedsventilerne (1) skal forhindre redskabet i at falde på grund af olielækager i styreventilen (spole i neutral) eller slangerne i at gå i stykker, og desuden skal de sikre en jævn og kontrolleret sænkning af redskabet i tilfælde af, at en slange eller et redskab går i stykker.

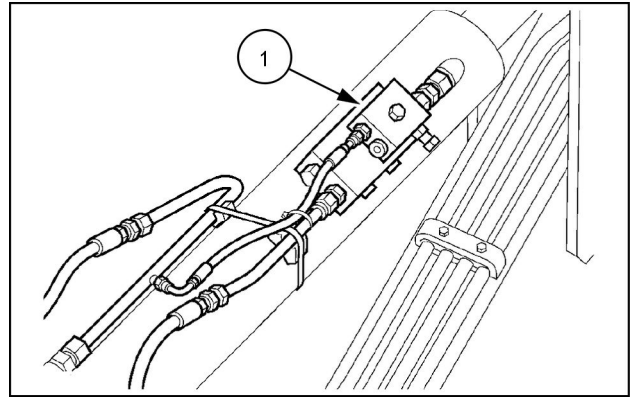

MOL112LB0513AB 1

Ventilerne låses eller låses op med knappen (2).

Kontrollér, at sikkerhedsventilerne fungerer korrekt. Der skal udføres en belastningskontrol hver 6. måned i overensstemmelse med producentens anvisninger. Kontakt din forhandler.

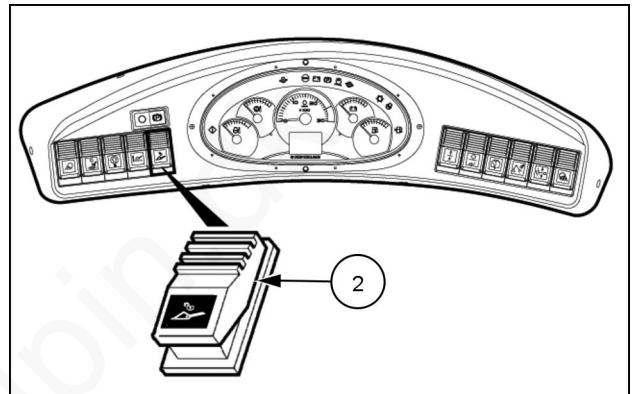

LEEN12T0683AA 2

## Vendbare stabilisatorklodser

Disse støttebensklodser er beregnet til anvendelse på vejen eller på arbejdsstedet. De kan drejes 180° efter behov.

**NB:** Når disse klodser anvendes, er der fare for, at de rammer førerhusets ruder.

Sænk støttebenene lidt, inden ruderne åbnes, for at forhindre skader.

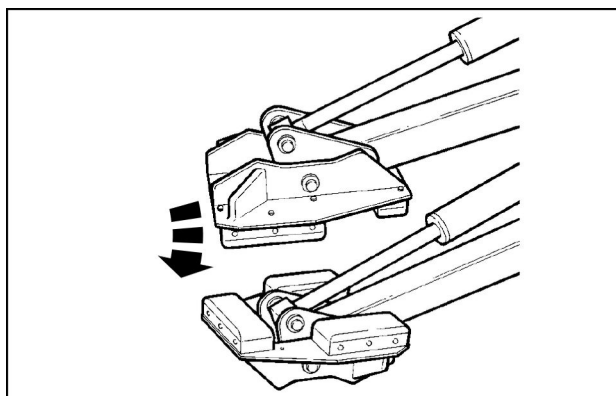

MOLI12LBB0515AA 1

www.delpin.dk



## Telematik - Overblik med New Holland FleetForce™

**BEMÆRK:** Webstedet NEW HOLLAND CONSTRUCTION FleetForce™ website ([www.newhollandfleetforce.com](http://www.newhollandfleetforce.com)) er ikke tilgængeligt, før NEW HOLLAND CONSTRUCTION FleetForce™-abonnementet for denne maskine er registreret af en autoriseret NEW HOLLAND CONSTRUCTION-forhandler. Kontakt en autoriseret NEW HOLLAND CONSTRUCTION forhandler for yderligere oplysninger.

Denne maskine kan være udstyret med et Telematics-system. Det er et system, der overvåger alle dine fordelagtige teknologier som internet, mobile enheder og GPS. Der monteres en transponderenhed på det udstyr, der kommunikerer trådløst med brugergrænsefladen NEW HOLLAND CONSTRUCTION FleetForce™ på [www.newhollandfleetforce.com](http://www.newhollandfleetforce.com). Ved hjælp af mobilteknologi kan transponderen sende udstyrsdata inklusive position, status for aktiveret/deaktiveret tilstand, brug og produktionsmålinger, diagnosticeringsdata, bevægelsesalarmer, uautoriseret brug og overvågning af vedligeholdelse af maskinen til brugergrænsefladen NEW HOLLAND CONSTRUCTION FleetForce™. Systemet bidrager til at reducere omkostningerne og registrere data præcist.

[www.delpin.dk](http://www.delpin.dk)

[www.delpin.dk](http://www.delpin.dk)

# Indeks

---

	<b>2</b>	
2WD eller 4WD . . . . .		4-15
	<b>A</b>	
Adgang til førerplads . . . . .		3-1
Af- og påmontering af batteri . . . . .		7-130
Airconditionkompressorens drivrem . . . . .		7-50, 7-104
Airconditionsystem - fejlfinding . . . . .		8-21
Aksler - fejlfinding . . . . .		8-10
Anbefalet motorolie til driftstemperaturområder . . . . .		7-12
Anvendelsesformål . . . . .		1-2
Arbejde med maskinen i vand . . . . .		6-3
Arbejdsredskaber . . . . .		7-30
Arbejdstilkoblinger - smøring . . . . .		7-38
Automatisk/manuel regenerering af dieselpartikelfilteret (DPF) . . . . .		3-33
	<b>B</b>	
Ballast . . . . .		6-37
Batteripoler . . . . .		7-67
Bemærkning til ejeren . . . . .		1-1
Betjening af læsserredskabet . . . . .		6-7
Betjening af maskinen . . . . .		4-2
Betjening af maskinen i koldt vejr . . . . .		6-1
Betjening af maskinen i store højder . . . . .		6-2
Betjening af rendegraverredskabet . . . . .		6-29
Betjeningsgreb i højre side . . . . .		3-21
Betjeningsgreb til læsser . . . . .		3-51
Betjeningsgreb til rendegraverredskab . . . . .		3-56
Betjeningsgreb til varme- og klimaanlægsenhed . . . . .		3-75
Brændstoffilter . . . . .		7-72
Brændstofforfilter . . . . .		7-73
Brændstofforfilter - aftapningskondensation . . . . .		7-32
Brændstoftank . . . . .		7-8
Brændstoftankbeholdning . . . . .		7-26
Brændstoftank - Tøm væske . . . . .		7-49
Brandslukker . . . . .		2-12, 7-75
Bremsepedalgreb - smøring . . . . .		7-90
Bremser og styreenheder - Generel specifikation . . . . .		9-5, 9-7
Bugsering af maskinen . . . . .		5-11
	<b>D</b>	
Dæk . . . . .		9-13
Dæktryk . . . . .		7-33
Dieselpartikelfilter (DPF) . . . . .		7-100
Displayets lysstyrke . . . . .		3-40
Driftstimer og kontrolintervaller . . . . .		7-15
Drivrem . . . . .		7-102
Drivremme - kontrol . . . . .		7-20
Dørhængsler . . . . .		7-37
	<b>E</b>	
Eftersyn og rengøring af maskinen . . . . .		7-74
Elektriske systemer - Fejlfinding . . . . .		8-19
Elektromagnetisk kompatibilitet (EMC) . . . . .		1-4
	<b>F</b>	
Fejlfinding . . . . .		8-1

---

Forhindring af regenerering . . . . .	3-37
Forholdsregler for kørsel på vej . . . . .	5-3
For- og bagaksel . . . . .	7-55
Forreste betjeningsfunktioner . . . . .	3-10
Frontkontravægt . . . . .	9-10
Førerhusbeskyttelsessystem . . . . .	7-40
Førerhusets luftspjæld . . . . .	3-80
Førerhus - Fejlfinding . . . . .	8-20
Førerhusluftfilter . . . . .	7-45
Førerhus og platform - Identifikation af betjeningsfunktioner . . . . .	3-46
Førersæde . . . . .	3-4
<b>G</b>	
Gasspjældssensitivitet . . . . .	3-41
Generator . . . . .	7-96
Generator - Fejlfinding . . . . .	8-6
Generel specifikation - biodieselbrændstoffer . . . . .	7-5
Generel specifikation - dieselbrændstof . . . . .	7-4
Gravemaskinetilbehør . . . . .	6-20
Gravemaskinetilbehør (Version med sideskift) . . . . .	6-25
<b>H</b>	
Håndsignaler . . . . .	2-21
Hjul og dæk . . . . .	7-111
Hovedkontakt for batteri . . . . .	3-24
Hydraulik . . . . .	9-9
Hydraulikcylindre . . . . .	7-95
Hydraulikhjælpeværktøjer til rendegraverredskab . . . . .	10-3
Hydraulikolie . . . . .	7-9, 7-93
Hydraulikoliefilter . . . . .	7-91
Hydraulikoliestand . . . . .	7-24
Hydraulikpumpe - fejlfinding . . . . .	8-18
Hydraulikslanger, rør og fittings . . . . .	7-21
Hydrauliksystemer - Fejlfinding . . . . .	8-14
Hydrauliksystem - trykudligning . . . . .	7-116
Hydrauliske betjeningsgreb til rendegraverredskab . . . . .	3-69
<b>I</b>	
Inden betjening af maskinen . . . . .	4-1
Instruktionsbogens omfang og påkrævet uddannelsesniveau . . . . .	1-5
Instrumentbræt/-panel . . . . .	3-27
Instrumentbræt – front . . . . .	3-25
Instrumentbræt – Side (B100C - B100CTC - B110C - B110CTC - B115C) . . . . .	3-44
<b>K</b>	
Klargøring af maskinen til kørsel på vej . . . . .	5-4
Knap til differentialespærre . . . . .	4-19
Knap til frakobling af transmissionen . . . . .	6-6
Kontrollér hjul og dæk . . . . .	7-29
Kontroller ved start og før hvert arbejdsskift (10 timer) . . . . .	7-19
Kraftoverføring . . . . .	9-4
Krav til kørsel på vej . . . . .	5-1
Køler og kondensator - rengøring . . . . .	7-52
<b>L</b>	
Læsserredskab - fejlfinding . . . . .	8-15
Læsserredskab – funktion . . . . .	3-52
Læsserskovl - selvnivellerende justering . . . . .	7-134
Læsserskovl - afmontering . . . . .	6-13
Læsserskovl med gafler (ekstraudstyr) . . . . .	6-16
Læsserskovl - Montering . . . . .	6-15
Læsserskovlstyring - 4x1 (hvis monteret) . . . . .	3-54
Låsning af læsseredskabets betjeningsgreb - (Specifikt for visse lande) . . . . .	3-55
Lastløft med læsseredsindet . . . . .	6-18

Lastløft med rendegraverredskabet . . . . .	6-40
Luffilterelement . . . . .	7-107
Løftekapacitet, rendegraverredskab . . . . .	9-54

## M

Maksimalt gasspjæld/koldstartstomgang . . . . .	3-42
Mål og ydeevne . . . . .	9-16
Manuelt betjente hydraulikhjælpeværktøjer . . . . .	10-4
Maskinens retning . . . . .	1-12
Maskinkomponenter . . . . .	1-14
Maskinopbevaring . . . . .	7-135
Maskintransport (på en anhænger) . . . . .	5-10
Mekanisk betjeningsgreb til graveaggregat . . . . .	3-59
Mekanisk lynkobling til læsserskovl . . . . .	10-1
Mekanisk lynkobling til rendegraverskovl . . . . .	10-2
Motor . . . . .	9-2
Motorens kølesystem - Udskift væske . . . . .	7-97
Motor - Fejlfinding . . . . .	8-3
Motorkølevæske . . . . .	7-27
Motorluftfiltre . . . . .	7-76
Motorolie og -filter . . . . .	7-69
Motoroliestand . . . . .	7-22
Motorudluftningsfilter . . . . .	7-101

## N

Nulstilling af olielevetid . . . . .	3-39
--------------------------------------	------

## O

OAT-kølevæske (Organic Acid Technology) . . . . .	7-10
Officielle dokumenter . . . . .	1-17
Olie til forreste og bageste aksler . . . . .	7-84
Opbevaringsrum til instruktionsbog på maskinen . . . . .	1-11
Organisering af arbejdsstedet . . . . .	6-5

## Ø

Økologi og miljø . . . . .	2-20
----------------------------	------

## P

Pærer . . . . .	7-119
Pakninger til airconditionanlæggets kompressor . . . . .	7-51
Parkering af maskinen . . . . .	4-20
Parkeringsbremse . . . . .	7-115
Parkeringsbremse greb . . . . .	3-14
Pedaler . . . . .	3-13
Personligt beskyttelsesudstyr (PPE) . . . . .	2-13
Placering af rendegraverredskabet i arbejdsposition . . . . .	6-21
Powershift-transmission - olieskift . . . . .	7-83
Powershift-transmission - udskiftning af oliefilter . . . . .	7-82
Power Shuttle-transmission - olieskift . . . . .	7-79
Power Shuttle-transmission - rengøring af skærmfilter . . . . .	7-80
Power Shuttle-transmission - udskiftning af oliefilter . . . . .	7-78
Produktidentifikation . . . . .	1-7

## R

Ratstamme . . . . .	3-12
Rendegraverens skovl - afmontering . . . . .	6-34
Rendegraverens skovl - Gravevinkel . . . . .	6-36
Rendegraverens skovl - montering . . . . .	6-35
Rendegraverredskab - fejlfinding . . . . .	8-16
Roterende blink (ekstraudstyr) . . . . .	3-23

## S

Sådan løftes maskinen . . . . .	6-4
Sæde og sikkerhedssele . . . . .	7-44

Sikkerhedsfjeder til læsseredskab . . . . .	2-17, 6-10
Sikkerhedsregler . . . . .	2-2
Sikkerhedsregler - Forholdsregler ved håndtering af brændstof . . . . .	2-14
Sikkerhedsregler og definitioner på sikkerhedserklæringer . . . . .	2-1
Sikkerhedsregler - Sejjern . . . . .	2-16
Sikkerhedsregler - specifikke forholdsregler for denne maskine . . . . .	2-15
Sikkerhedssele . . . . .	2-11
Sikkerhedsskilte . . . . .	2-28
Sikkerhedsventiler til rendegraverredskab . . . . .	10-5
Sikkerhed ved vedligeholdelse . . . . .	7-13
Sikringer og relæer . . . . .	7-122
Skovle . . . . .	9-12
Skovltænder - udskiftning . . . . .	7-133
Stabilisatorer (sideskift) - kontrol af spillerum og justering . . . . .	7-131
Stabiliseringsklodser . . . . .	6-27
Standsning af motoren . . . . .	4-12
Start af motoren . . . . .	4-5
Start af motoren - Ved lave temperaturer med "forvarmer" (ekstraudstyr) . . . . .	4-10
Start af motoren - Ved temperaturer under – 18 °C (– 0,4 °F) (ekstraudstyr) . . . . .	4-9
Starthjælp (med startkabler) . . . . .	4-7
Startmotor - fejlfinding . . . . .	8-5
Styresystem - fejlfinding . . . . .	8-13
Styringsvalg (4WS) . . . . .	4-16
Støj- og vibrationsniveauer . . . . .	9-11
Sving - fejlfinding . . . . .	8-17
System til recirkulation af udstødningsgas (EGR) . . . . .	1-21

## T

Telematik - Overblik med New Holland FleetForce™ . . . . .	10-7
Telematiksystemets sikringer (hvis monteret) . . . . .	7-129
Teleskopskovl . . . . .	7-68
Teleskopskovl (hvis monteret) . . . . .	7-132
Tilkøringsperiode . . . . .	4-4
Transmission - Fejlfinding . . . . .	8-7
Transmissionsbetjening . . . . .	3-15
Transmissionsoliestand . . . . .	7-54
Transport på arbejdsstedet . . . . .	4-13
Turbolader - Kontrollér . . . . .	7-105
Tyverisikring . . . . .	4-11

## U

Udlufter/påfyldningsdæksel til hydraulikolietank - rengøring . . . . .	7-66
Udluftning af brændstofsistem . . . . .	7-106
Udstødningsbehandling med recirkulation af udstødningsgas (EGR) - Basisinstruktioner - Nulstilling af overvågnings-systemet for olielevetid . . . . .	7-3

## V

Væsker og smøremidler . . . . .	7-1, 9-1
Væskestand for forrudesprinkler . . . . .	7-28
Varmer og fordamper (Airconditionsystem) . . . . .	7-48
Vedligeholdelsesdiagram . . . . .	7-17
Vendbare stabilisatorklodser . . . . .	10-6

## Y

Ydeevne, læsseredskab med gafler . . . . .	9-31
Ydeevne, rendegraverredskab . . . . .	9-35

[www.delpin.dk](http://www.delpin.dk)

Forhandlerens stempel

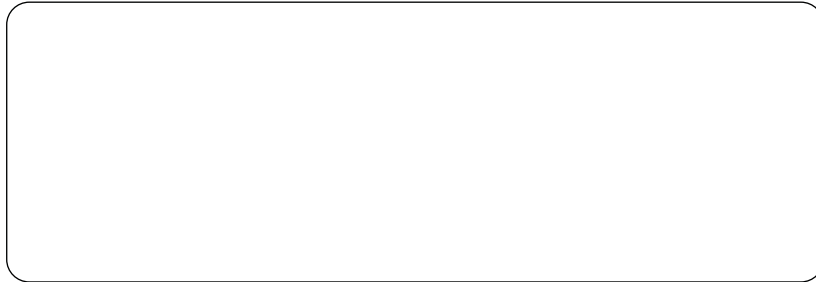

---

CNH Industrial America LLC forbeholder sig retten til til enhver tid og uden varsel at foretage designmæssige forbedringer og ændringer af specifikationerne uden dermed at være forpligtet til at skulle foretage samme forbedringer og ændringer på tidligere solgte maskiner. Specifikationer, beskrivelser og illustrationer anvendt heri er på udgivelsesdatoen så vidt vides korrekte, men kan ændres uden varsel.

Tilgængeligheden af visse modeller og udstyrsversioner afhænger af det land udstyret anvendes i.  
New Holland-forhandleren kan give nøjagtige oplysninger om det enkelte produkt.



© 2016 CNH Industrial America LLC. Alle rettigheder forbeholdes.

New Holland er et varemærke registreret i USA og mange andre lande, som ejes af eller er licenseret til CNH Industrial N.V. dets datterselskaber eller associerede selskaber.

Alle varemærker, der henvises til i denne publikation i forbindelse med varer og/eller tjenesteydelser fra andre virksomheder, end dem som ejes af eller er licenseret til CNH Industrial N.V. dets datterselskaber eller associerede selskaber, tilhører de respektive virksomheder.